

الشامل الكامل في الرياضيات  
 للتحضير لشهادة التعليم  
 المتوسط و التفوق بامتياز  
 مع أكثر من 440  
 تمرين ومسألة  
 محلولة



سلسلة مدرستي

2013

# الرياضيات

4AM

السنة الرابعة من التعليم المتوسط



hard equation

متشورات الشهاب

# الرياضيات



السنة الرابعة من التعليم المتوسط

طبعة ثانية منقحة

العربي داود

مفتش التربية و التعليم الأساسي

رابع بناني

مفتش التربية و التكوين

منشورات الشهاب

# مقدمة

صمم هذا الكتاب في إطار مواصلة سلسلة "مدرستي" لمنشورات الشهاب . يحتوي على الأنشطة العددية و الأنشطة الهندسية و أنشطة تنظيم المعطيات المحددة في منهاج السنة الرابعة من التعليم المتوسط الذي شرع في تطبيقه ابتداء من سبتمبر سنة 2006 .

لقد أعطيت أهمية بالغة للتوجيهات التربوية و التعليمية الواردة في منهاج الرياضيات أثناء بناء مختلف الأبواب المكونة لهذا الكتاب و ذلك من أجل التكفل الجيد بالمتعلم ، و وضعه في مركز الفعل التربوي . إن هيكله هذا الكتاب بسيطة تجعل استعماله سهلا .

فهو يشمل 14 بابا منظما بنفس التصميم حيث نجد في كل باب الأجزاء التالية :



• الاستبيان المتعدد الإجابات .

• الأنشطة التحضيرية .

• المعارف .

• الطرائق .

• التمارين المحلولة .

• التمارين و المسائل .

أدرجت في نهاية الكتاب حلول موجزة للتمارين و المسائل ، يطلع عليها المتعلم بعد إنجازها .

تتميز الوضعيات المختلفة المقترحة بالوجاهة و الدقة حيث تحفز المتعلم على البحث فيها و على إنجاز محاولات و وضع تخمينات ثم إثبات صحتها . هذا السلوك الإيجابي المنتظر من المتعلم يسمح له باكتساب الكفاءات المنهجية و الكفاءات الرياضية المحددة في البرنامج .

نأمل أن يجد المتعلم في هذا الكتاب ما ينمي عنده الإرادة على التعلم ، كما نأمل أيضا أن يكون وسيلة تعليمية يستعين بها الأستاذ لإثراء دروسه .

© منشورات الشهاب ، 2009

ردمك : . 5-825-63-9961-978

الإيداع القانوني : 2009 / 5270

منشورات الشهاب : 10 ، نهج ابراهيم عرفاء - باب الوادي - الجزائر 16 009 .

www.chihab.com / E-mail : chihab@chihab.com



أنجز طبعه على مطابع عمار قرفي - باتنة

# هيكله الدرس

الاستبيان متعدد الإجابات	
الوقت	الدرجة
10	100
20	200
30	300
40	400
50	500
60	600
70	700
80	800
90	900
100	1000

## 1. الاستبيان المتعدد الإجابات

يهدف الاستبيان المتعدد الإجابات إلى التقييم التشخيصي للمكتسبات القبلية الضرورية المتعلقة بالمعارف المدرجة في كل باب. فهي تسمح للمتعلم بمعالجة و تصحيح بعض الأخطاء العنيدة.

## 2. الأنشطة التحضيرية

إن معالجتها تمكن المتعلم من مقارنة المفاهيم الجديدة المقررة للتعلم انطلاقا من معارف و طرائق مكتسبة.

**التمرين**

التمرين المحلولة

المحلولة

1.  $3^2 + 4^2 = 5^2$

2.  $9 + 16 = 25$

3.  $25 = 25$

4.  $5^2 = 5^2$

5.  $25 = 25$

6.  $5^2 = 5^2$

7.  $25 = 25$

8.  $5^2 = 5^2$

9.  $25 = 25$

10.  $5^2 = 5^2$

## 5. تمارين محلولة

تعتبر التمارين المحلولة المدرجة في هذا الكتاب مرحلة من التعلم في الرياضيات. يتطلب حل هذه الوضعيات تجنيد معارف و طرائق معينة. وبذلك فهي تشكل نموذجا من إدماج معارف و طرائق.

**التمرين**

طرائق

المحلولة

1.  $3^2 + 4^2 = 5^2$

2.  $9 + 16 = 25$

3.  $25 = 25$

4.  $5^2 = 5^2$

5.  $25 = 25$

6.  $5^2 = 5^2$

7.  $25 = 25$

8.  $5^2 = 5^2$

9.  $25 = 25$

10.  $5^2 = 5^2$

## 4. طرائق

تتعلق الطرائق المقررة بالمعارف الرياضية المعالجة. أرفقت كل طريقة بتمرين تطبيقي و حل له، يبرز مراحل توظيف هذه الطريقة.

**التمرين**

معارف

المحلولة

1.  $3^2 + 4^2 = 5^2$

2.  $9 + 16 = 25$

3.  $25 = 25$

4.  $5^2 = 5^2$

5.  $25 = 25$

6.  $5^2 = 5^2$

7.  $25 = 25$

8.  $5^2 = 5^2$

9.  $25 = 25$

10.  $5^2 = 5^2$

## 3. معارف

يتضمن هذا الجزء التعاريف، النظريات، الخواص، النتائج و بعض الملاحظات لتثبيت هذه المعارف. لقد أرفقت بعض النظريات، الخواص و النتائج ببراهين تليها أمثلة للتوضيح.

**التمرين**

المسائل

المحلولة

1.  $3^2 + 4^2 = 5^2$

2.  $9 + 16 = 25$

3.  $25 = 25$

4.  $5^2 = 5^2$

5.  $25 = 25$

6.  $5^2 = 5^2$

7.  $25 = 25$

8.  $5^2 = 5^2$

9.  $25 = 25$

10.  $5^2 = 5^2$

## 6. التمارين و المسائل

**صحيح أو خاطئ** يهدف هذا النشاط إلى التقييم التحصيلي بعد التعلم. فهو يسمح للمتعلم بالحصول على أجيوبة أولية متعلقة بفهم و توظيف مكتسباته.

**التمارين** إن الوضعيات المقترحة في هذا الجزء هي وضعيات تطبيقية. يواجه المتعلم هذه الوضعيات و يوظف معارف و طرائق معينة.

## المسائل أدرجت في هذا الجزء

مسائل متنوعة. إنها عبارة عن وضعيات مركبة و إدماجية يتطلب حلها تجنيد العديد من المعارف و الطرائق، فهي فرصة للمتعلم لإعادة استثمار مكتسباته و إثبات تحكّمه في الكفاءات المستهدفة و الكفاءات الرياضية المحددة.

## الفهرس

الصفحة	الدرس	المجال
5	الأعداد الطبيعية و الأعداد الناطقة	1- الأنشطة العادية
19	الحساب الحرفي - المتطابقات الشهيرة	
33	الجذور التربيعية	
47	المعادلات و المتراجحات من الدرجة الأولى بمجهول واحد	
59	جمل معادلتين من الدرجة الأولى بمجهولين	
71	الدوال الخطية - التناسبية	2- تنظيم المعطيات
87	الدوال التآلفية	
103	الإحصاء	
119	خاصية طالس	3- الأنشطة الهندسية
131	حساب المثلثات في المثلث القائم	
147	الأشعة و الإنسحاب	
159	المعالم	
169	الدوران - الزوايا و المضلعات المنتظمة	
183	الهندسة في الفضاء الكرة و الجلة - المقاطع المستوية	
198	حلول التمارين و المسائل	

# الأعداد الطبيعية

## و الأعداد الناطقة

Maths Cem



الخوارزمي  
(850 - 788)

- 1 - قواسم عدد طبيعي
- 2 - مجموعة قواسم عدد طبيعي
- 3 - قاسم مشترك لعددین طبيعيين
- 4 - القاسم المشترك الأكبر
- 5 - العددان الأوليان فيما بينهما
- 6 - الكسور غير القابلة للاختزال

الجعفر محمد ابن موسى الخوارزمي هو رياضياتي عربي عاش في القرن التاسع. الكلمة خوارزم هو اسم لمنطقة تمتد حول بحر الآرال. في القرن الثاني عشر، ترجم كتاب من كتب الخوارزمي حول الرياضيات الهندية إلى اللغة اللاتينية تحت العنوان «Algorismi» أي خوارزمية. تشمل أعمال إقليدس ثلاثة عشر كتابا. ففي كتابه السابع، نجد الدراسة النظرية للقاسم المشترك الأكبر و تطبيقاتها المعروفة حاليا تحت عنوان : «خوارزمية إقليدس».

### الكفاءات المستهدفة

(التي يجب اكتسابها)

- تعيين مجموعة قواسم عدد طبيعي.

- تعيين القاسم المشترك الأكبر لعددین.

- التعرف على عددین أوليين فيما بينهما.

- كتابة كسر على شكل غير قابل للاختزال.

استبيان متعدد الإجابات

اختر الإجابة الصحيحة .

السؤال	الإجابة 1	الإجابة 2	الإجابة 3
1. المساواة $53 = 5 \times 9 + 8$ تمثل القسمة الإقليدية	للعدد 53 على 5	للعدد 53 على 9	للعدد 53 على 8
2. المساواة $47 = 4 \times 9 + 11$	تمثل القسمة الإقليدية للعدد 47 على 4	لا تمثل قسمة إقليدية	تمثل القسمة الإقليدية للعدد 47 على 9
3. في القسمة الإقليدية يكون الباقي ...	أكبر من القاسم	أصغر من القاسم	فرديا
4. يكون عدد طبيعي قابلا للقسمة على 2 إذا كان ...	مجموع أرقامه زوجيا	رقم وحداته زوجيا	رقم وحداته أكبر من 2
5. يكون عدد طبيعي قابلا للقسمة على 3 إذا كان ...	مجموع أرقامه فرديا	مجموع أرقامه زوجيا	مجموع أرقامه مضاعفا للعدد 3
6. يكون عدد طبيعي قابلا للقسمة على 5 إذا كان ...	رقم وحداته 0 أو 5	رقم وحداته فرديا	مجموع أرقامه مضاعفا للعدد 5
7. قبل اختزال الكسر $\frac{75}{18}$ ، نكتب كلا من البسط والمقام على شكل ...	مجموع عددين زوجيين	فرق عددين فرديين	جداً عددين طبيعيين
8. الكسر $\frac{5 + 75}{5 \times 38}$ يساوي ...	$\frac{75}{38}$	$\frac{75}{190}$	$\frac{8}{19}$

## أنشطة تحضيرية

### النشاط 1 - قواسم عدد طبيعي

1. أ) 3 قاسم للعدد 63. نقول أن 63 قابل للقسمة على 3. ماذا يعني هذا ؟  
 ب) 4 و 5 لا يقسمان 63. لماذا ؟  
 ج) كل عدد طبيعي يقبل على الأقل قاسمًا.  
 ما هو هذا القاسم ؟

القاسم	القاسم المرفق	المساواة المبيّنة للقاسمين المرفقين
1	.....	$63 = 1 \times \dots\dots\dots$
.....	.....	.....
.....	.....	.....
.....	.....	.....
.....	.....	.....
.....	.....	.....

2. أ) بالنسبة للعدد 63، القاسم المرفق بالعدد 3 هو 21.  
 ماذا يعني هذا ؟  
 ب) أكمل الجدول المقابل بترتيب قواسم العدد 63 ترتيبًا تصاعديًا في العمود عن اليسار.  
 ج) لماذا، في السطر الثالث، نكون قد عيّنا كل قواسم العدد 63 ؟  
 د) اكتب قائمة كل قواسم العدد 63 مرتبة ترتيبًا تصاعديًا.

3. نريد رسم مستطيل مساحته  $63 \text{ cm}^2$ ، علما أن طوله و عرضه هما عددان طبيعيان. الشكل المقابل يبين وجود حل على الأقل، وهو مستطيل طوله 9 cm و عرضه 7 cm.

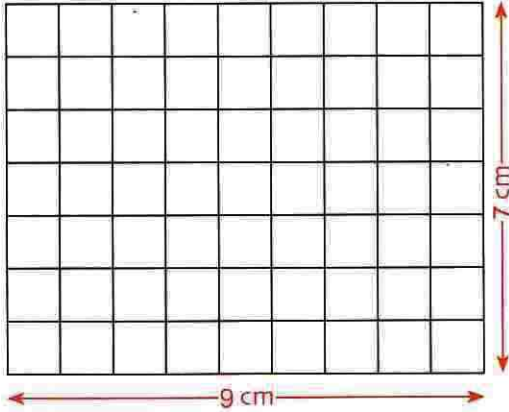

- أ) أعط كل الإمكانيات لرسم المستطيل.  
 ب) ما هي العلاقة الموجودة بين قواسم عدد ؟

### النشاط 2 - القواسم المشتركة لعددتين طبيعيتين

- أ) عيّن كل قواسم العدد 28، ثم كل قواسم العدد 36.  
 ب) عيّن كل القواسم المشتركة للعددتين 28 و 36.  
 ج) ما هو أكبر قاسم مشترك للعددتين 28 و 36 ؟



النشاط 3 - خواص القواسم المشتركة لعددین طبيعيين

1. أ) أجب على السؤال التالي بالاعتماد على الشكل الموالي.  
 • هل قاسم مشترك للعددین 28 و 36 هو قاسم للفرق 36 - 28 ؟

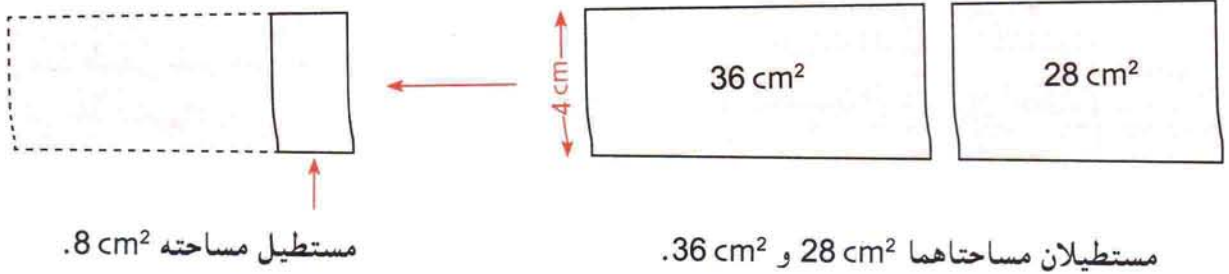

- ب) أجب على السؤال التالي بالإعتماد على الشكل الموالي.  
 • هل قاسم مشترك للعددین 28 و 36 هو قاسم للمجموع  $28 + 36$  ؟

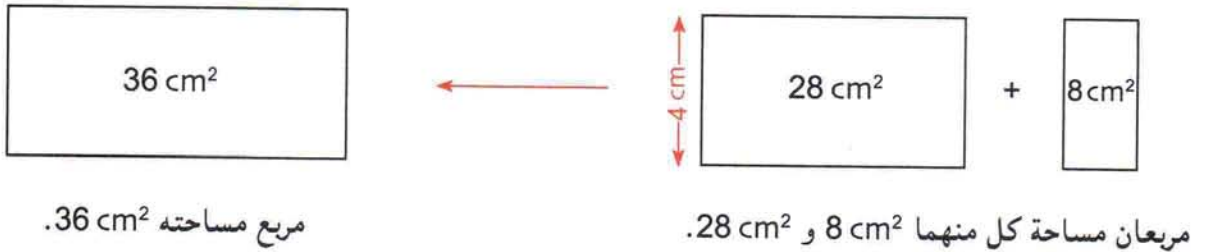

2. a و b عددان طبيعيين غير معدومين حيث  $a \geq b$ .  
 • ماذا يمكن قوله عن القواسم المشتركة للعددین a و b و القواسم المشتركة للعددین b و  $a - b$  ؟  
 • وضع إجابتك باستعمال مستطيلات.

a	b	a - b
36	28	8
28	8	20
20	8	12
12	8	4
8	4	4
4	4	0

3. أ) باستعمال السؤال 2 و الجدول الموالي،  
 أوجد القواسم المشتركة للعددین 28 و 36.  
 ملاحظة كتبتنا في السطر 3 العدد 20 في عمود العدد a و 8 في عمود العدد b حتى يكون  $a \geq b$ .  
 ب) استعمل هذا الجدول لإيجاد القاسم المشترك الأكبر للعددین 28 و 36.

a	b	a - b
97	65	32
65		

ج) احسب بنفس الطريقة القاسم المشترك الأكبر للعددين 97 و 65، بإتمام الجدول التالي.

اشرح لماذا يمكن التوقف عن الحساب بدءاً من السطر 4 ..

**ملاحظة** تسمى هذه الطريقة، خوارزمية الفوارق لحساب القاسم المشترك الأكبر لعددين طبيعيين.

#### النشاط 4 - خوارزمية إقليدس

a	b	a - b
78	14	

باستعمال الجدول التالي، احسب القاسم المشترك الأكبر للعددين 14 و 78، بتطبيق خوارزمية الفوارق. نلاحظ في هذا الجدول أن العدد 14 يتكرر 5 مرات في عمود b.

a	b	القسمة الإقليدية للعدد a على b
78	14	$78 = 14 \times 5 + 8$
14	8	

ب) إليك كيفية تجعل هذه الطريقة أسرع باستعمال القسمة الإقليدية.

انقل و أكمل الجدول المقابل.

تسمى هذه الطريقة، خوارزمية إقليدس لحساب القاسم المشترك الأكبر لعددين. إنه آخر باق غير معدوم في القسمة الإقليدية المتتالية.

2- احسب القاسم المشترك الأكبر للعددين 204 و 60 باستعمال خوارزمية إقليدس.

3- باستعمال الطريقة السابقة، أوجد كسراً غير قابل للاختزال مساوياً للكسر  $\frac{695}{260}$ .

**ملاحظة** قبل اختزال الكسر  $\frac{695}{260}$ ، نكتب كلا من العددين 695 و 260 على الشكل  $695 = d \times a'$  و  $260 = d \times b'$  حيث d هو القاسم المشترك الأكبر للعددين 695 و 260 مع التحقق أن a' و b' أوليان فيما بينهما.

## معارف

### 1 - قواسم عدد طبيعي

$a$  و  $b$  عددان طبيعيين حيث  $b$  يختلف عن  $0$ .

**تعريف**  $b$  قاسم للعدد  $a$  يعني باقي القسمة الإقليدية للعدد  $a$  على  $b$  هو  $0$ .

**تعريف**  $b$  قاسم للعدد  $a$  يعني يوجد عدد طبيعي  $q$  حيث  $a = b \times q$ .

**ملاحظة** إذا كان  $b$  قاسما للعدد  $a$ ، نقول إن  $a$  يقبل القسمة على  $b$  و نقول أيضا إن  $a$  مضاعف  $b$ .

**أمثلة**  $7$  قاسم  $35$  لأن  $35 : 7 = 5$  (لأن حاصل القسمة الإقليدية للعدد  $35$  على  $7$  هو  $5$  و الباقي هو  $0$ ).

$6$  ليس قاسما للعدد  $45$  (لأن باقي القسمة الإقليدية للعدد  $45$  على  $6$  هو  $3$  و هذا العدد يختلف عن  $0$ ).

### 2 - مجموعة قواسم عدد طبيعي

$a$  عدد طبيعي.

**تعريف** مجموعة قواسم العدد  $a$  هي مجموعة الأعداد الطبيعية  $b$  التي تقسم  $a$ .

**ملاحظات**  $1$  هو قاسم لكل عدد طبيعي لأن من أجل كل عدد طبيعي  $a$  :  $a = a \times 1$ .

كل عدد طبيعي غير معدوم يقسم نفسه لأن من أجل كل عدد طبيعي غير معدوم  $a$  :  $a = a \times 1$ .

كل عدد طبيعي غير معدوم هو يقسم العدد  $0$  لأن من أجل كل عدد طبيعي غير معدوم  $a$  :  $0 = a \times 0$ .

**مثال** مجموعة قواسم العدد  $35$  هي  $\{1 ; 5 ; 7 ; 35\}$ .

### 3 - قاسم مشترك لعددين طبيعيين

$a$  ،  $b$  عددان طبيعيين.

**تعريف** نسمي قاسما مشتركا للعددين  $a$  و  $b$  كل عدد طبيعي يقسم  $a$  و يقسم  $b$ .

**ملاحظة**  $1$  هو قاسم مشترك لكل عددين  $a$  و  $b$ .

**مثال**  $3$  هو قاسم مشترك للعددين  $15$  و  $24$  لأن  $15 = 3 \times 5$  و  $24 = 3 \times 8$

مجموعة قواسم العدد  $24$  هي  $\{1 ; 2 ; 3 ; 4 ; 6 ; 8 ; 12 ; 24\}$

مجموعة قواسم العدد  $18$  هي  $\{1 ; 2 ; 3 ; 6 ; 9 ; 18\}$

مجموعة القواسم المشتركة للعددين  $18$  و  $24$  هي  $\{1 ; 2 ; 3 ; 6\}$

#### 4 - القاسم المشترك الأكبر لعددین طبيعیین

$a, b$  عددان طبيعیان.

من بین القواسم المشتركة للعددین  $a$  و  $b$ ، يوجد قاسم أكبر من بقية هذه القواسم المشتركة.

**تعريف** نسمي العنصر الأكبر في مجموعة القواسم المشتركة للعددین  $a$  و  $b$ ، القاسم المشترك الأكبر للعددین  $a$  و  $b$  و يرمز له  $\text{pgcd}(a; b)$ .

**مثال** مجموعة القواسم المشتركة للعددین 24 و 18 هي  $\{1; 2; 3; 6\}$ .  
القاسم المشترك الأكبر للعددین 24 و 18 هو 6. نكتب :  $\text{pgcd}(24; 18) = 6$ .

#### 5 - العددان الطبيعيان الأوليان فيما بينهما

$a, b$  عددان طبيعیان.

**تعريف**  $a, b$  أوليان فيما بينهما يعني  $\text{pgcd}(a; b) = 1$ .

**مثال**  
• العددان 17 و 8 أوليان فيما بينهما لأن  $\text{pgcd}(17; 8) = 1$ .  
• العددان 12 و 9 ليسا أوليين فيما بينهما لأن  $\text{pgcd}(12; 9) = 3$  (أي  $\text{pgcd}(12; 9) \neq 1$ ).

#### 6 - الكسور الغير قابلة للاختزال

$a, b$  عددان طبيعیان غير معدومین.

**تعريف** الكسر  $\frac{a}{b}$  غير قابل للاختزال إذا و فقط إذا كان العددان  $a$  و  $b$  أوليين فيما بينهما.

**مثال** • الكسر  $\frac{25}{13}$  غير قابل للاختزال لأن  $\text{pgcd}(25; 13) = 1$  (أي 25 و 13 أوليان فيما بينهما).

• الكسر  $\frac{34}{18}$  قابل للاختزال لأن  $\text{pgcd}(34; 18) = 2$ .

$$\frac{34}{18} = \frac{17 \times 2}{17 \times 2} = \frac{17}{9} \quad \text{نكتب}$$

بما أن  $\text{pgcd}(17; 9) = 1$

فإن الكسر  $\frac{17}{9}$  غير قابل للاختزال.

## طرائق

## 1 - تعيين مجموعة قواسم عدد طبيعي

طريقة

لتعيين مجموعة قواسم عدد طبيعي، نعین كل التفكيكات الممكنة على شكل جداء عاملين لهذا العدد.

تقريين

عين مجموعة قواسم العدد 68.

حل

لدينا :  $68 = 1 \times 68$ 

$$68 = 2 \times 34$$

$$68 = 4 \times 17$$

إذن مجموعة قواسم 68 هي  $\{1 ; 2 ; 4 ; 17 ; 34 ; 68\}$ .

## 2 - تعيين مجموعة القواسم المشتركة لعددين طبيعيين

طريقة

لتعيين مجموعة القواسم المشتركة لعددين طبيعيين، نعین مجموعة قواسم كل من العددين ثم نستنتج مجموعة القواسم المشتركة.

تقريين

عين مجموعة القواسم المشتركة للعددين 42 و 30.

حل

لدينا :

$$42 = 1 \times 42$$

$$30 = 1 \times 30$$

$$42 = 2 \times 21$$

$$30 = 2 \times 15$$

$$42 = 3 \times 14$$

$$30 = 3 \times 10$$

$$42 = 6 \times 7$$

$$30 = 5 \times 6$$

مجموعة قواسم 30 هي  $\{1 ; 2 ; 3 ; 5 ; 6 ; 10 ; 15 ; 30\}$ و مجموعة قواسم 42 هي  $\{1 ; 2 ; 3 ; 6 ; 7 ; 14 ; 21 ; 42\}$ إذن مجموعة القواسم المشتركة للعددين 42 و 30 هي  $\{1 ; 2 ; 3 ; 6\}$ .

## 3 - حساب القاسم المشترك الأكبر لعددين طبيعيين

طريقة

لحساب القاسم المشترك الأكبر لعددين طبيعيين، يمكن استعمال خوارزمية إقليدس.

لإيجاد القاسم المشترك الأكبر للعددين  $a$  و  $b$  حيث  $a > b$ ؛ نجري القسمة الإقليدية للعدد  $a$  على  $b$ أي  $a = bq + r$  حيث  $0 \leq r < b$ . إذا كان  $r = 0$  فإن  $\text{pgcd}(a ; b) = b$  وإذا كان  $r \neq 0$ نواصل إجراء القسمة الإقليدية للعدد  $b$  على  $r$  وهكذا حتى نتحصل على باقي معدوم.القاسم المشترك الأكبر للعددين  $a$  و  $b$  هو آخر باقي غير معدوم في القسمة الإقليدية المتتالية.

**تمرين** عيّن القاسم المشترك الأكبر للعددين 218 و 162.

**حل** لدينا :  $218 = 162 \times 1 + 56$

$$162 = 56 \times 2 + 50$$

$$56 = 50 \times 1 + 6$$

$$50 = 6 \times 8 + 2$$

$$6 = 2 \times 3 + 0$$

إذن : القاسم المشترك الأكبر للعددين 218 و 162 هو 2. أي  $\text{pgcd}(218 ; 162) = 2$

**طريقة** لحساب القاسم المشترك الأكبر لعددين طبيعيين يمكن إستعمال طريقة الفوارق.

**تمرين** عيّن القاسم المشترك الأكبر للعددين 261 و 203.

**حل** لدينا :  $261 - 203 = 58$

$$203 - 58 = 145$$

$$145 - 58 = 87$$

$$87 - 58 = 29$$

$$58 - 29 = 29$$

$$29 - 29 = 0$$

إذن القاسم المشترك الأكبر للعددين 261 و 203 هو 29 أي  $\text{pgcd}(261 ; 203) = 29$ .

#### 4 - كتابة كسر على شكل كسر غير قابل للاختزال

**طريقة** لكتابة كسر  $\frac{a}{b}$  على شكل كسر غير قابل للاختزال، نحسب القاسم المشترك الأكبر d للعددين a و b

و يكون الكسر  $\frac{a}{b}$  هو الكسر الغير قابل للاختزال الذي يساوي  $\frac{a}{b}$ .

**تمرين** أكتب الكسر  $\frac{34}{51}$  على شكل كسر غير قابل للاختزال.

**حل** لدينا :  $51 = 3 \times 34 + 17$

$$34 = 2 \times 17 + 0$$

إذن  $\text{pgcd}(51 ; 34) = 17$

و بالتالي :  $\frac{34}{51} = \frac{17 \times 2}{17 \times 3} = \frac{2}{3}$  أي  $\frac{34}{51} = \frac{2}{3}$

إذن الكسر  $\frac{2}{3}$  هو الكسر غير القابل للاختزال الذي يساوي  $\frac{34}{51}$ .

إستعمال حاسبة علمية

طريقة

لجعل كسر على شكل كسر غير قابل للاختزال باستعمال حاسبة علمية، ننفذ البرنامج التالي :

ظهور النتيجة = صب المقام  $\frac{b/c}{a}$  صب البسط

تمرين إجعل كلا من الكسرين التاليين  $\frac{36}{128}$  و  $\frac{345}{165}$  على شكل كسر غير قابل للاختزال.

حل

اختزال الكسر  $\frac{36}{128}$ .

36  $\frac{b/c}{a}$  128 = 9 32

تنفيذ البرنامج السابق :

$$\frac{36}{128} = \frac{9}{32}$$

اختزال الكسر  $\frac{345}{165}$ .

بتنفيذ البرنامج السابق تظهر النتيجة التالية 1 12 11 على شاشة الحاسبة.

$$\frac{345}{165} = \frac{23}{11} \quad \text{إذن} \quad \frac{345}{165} = 1 + \frac{12}{11} = \frac{23}{11}$$

إستعمال حاسبة بيانية

طريقة

لجعل كسر على شكل كسر غير قابل للاختزال باستعمال حاسبة بيانية، ننفذ البرنامج التالي :

MATH 1. Frac صب البسط ÷ صب المقام MATH ENTER

تمرين إجعل الكسر  $\frac{285}{45}$  على شكل كسر غير قابل للاختزال.

حل

تنفيذ البرنامج السابق :

MATH 1. Frac 285 ÷ 45 MATH ENTER

تظهر النتيجة  $\frac{285}{45} \rightarrow \frac{Frac}{57/9}$  على شاشة الحاسبة.

$$\frac{285}{45} = \frac{57}{9}$$

## تمارين محلولة

تمرين 1 • 1. بين أن الكسر  $\frac{170}{578}$  قابل للاختزال.

2. احسب القاسم المشترك الأكبر للعددين 170 و 578.

3. اكتب الكسر  $\frac{170}{578}$  على شكل كسر غير قابل للاختزال.

1. نلاحظ أن العددين 170 و 578 يقبلان القسمة على 2. إذن الكسر  $\frac{170}{578}$  قابل للاختزال.

2. حساب القاسم المشترك الأكبر للعددين 170 و 578. (استعمال خوارزمية إقليدس)

$$\text{لدينا : } 578 = 170 \times 3 + 68$$

$$170 = 68 \times 2 + 34$$

$$68 = 34 \times 2 + 0$$

$$\text{إذن } \text{pgcd}(578 ; 170) = 34$$

3. نلاحظ أن  $170 = 5 \times 34$  و  $578 = 17 \times 34$

$$\text{إذن } \frac{170}{578} = \frac{5}{17} \text{ و بالتالي : } \frac{170}{578} = \frac{5 \times 34}{17 \times 34} = \frac{5}{17}$$

ينتج أن  $\frac{5}{17}$  هو الكسر الغير قابل للاختزال و الذي يساوي  $\frac{170}{578}$ .

تمرين 2 يوجد في كيس 161 قلما أحمر و 133 قلما أزرق. نريد وضعها في علب بحيث كل العلب تتضمن نفس عدد

الأقلام وكل علبة تتضمن أقلاما من نفس اللون.

1. ما هو أكبر عدد من الأقلام التي يمكن وضعها في كل علبة ؟

2. ما هو أكبر عدد من العلب من كل لون ؟

1. عدد الأقلام في كل علبة هو قاسم لكل من العددين 161 و 133، فهو قاسم مشترك لهما.

حساب القاسم المشترك الأكبر للعددين 161 و 133، باستعمال خوارزمية إقليدس.

$$161 = 133 \times 1 + 28$$

$$133 = 28 \times 4 + 21$$

$$28 = 21 \times 1 + 7$$

$$21 = 7 \times 3 + 0$$

$$\text{إذن } \text{pgcd}(161 ; 133) = 7$$

و بالتالي : أكبر عدد من الأقلام التي يمكن وضعها في كل علبة هو 7.

$$2. \quad 161 = 7 \times 23 \text{ و } 133 = 7 \times 19$$

يمكن تشكيل 23 علبة من الأقلام الحمراء و 19 علبة من الأقلام الزرقاء.



## صحيح أو خاطئ

1. إذا كان عدد طبيعي  $a$  قاسما للعدد  $b$  فإن القاسم المشترك الأكبر للعددين  $a$  و  $b$  هو  $a$ .
2. ليس عددين زوجين أوليين فيما بينهما.
3. إن عددين فردين أوليان فيما بينهما.
4. العددان  $a$  و  $1$  أوليان فيما بينهما.
5. الكسر  $\frac{a}{b}$  قابل للاختزال إذا كان  $a$  و  $b$  أوليين فيما بينهما.
6. الكسر  $\frac{17}{1717}$  قابل للاختزال.
7. الكسر  $\frac{33}{484}$  غير قابل للاختزال.

## تمارين

### قواسم عدد طبيعي - القواسم المشتركة

2. عيّن مجموعة قواسم كل من الأعداد التالية :  
27 ؛ 45 ؛ 84.
3. عيّن مجموعة قواسم كل من الأعداد التالية :  
288 ؛ 169 ؛ 225.
4. عيّن مجموعة القواسم المشتركة للعددين الطبيعيين في كل حالة من الحالات التالية :  
أ) 42 و 56  
ب) 76 و 48  
ج) 136 و 320
5. عين مجموعة القواسم المشتركة للعددين في كل حالة من الحالات التالية :  
أ) 73 و 75  
ب) 44 و 66  
ج) 29 و 58

## القسمة الإقليدية

6. أنجز القسمة الإقليدية للعدد 1284 على العدد 273.  
• حدد حاصل و باقي هذه القسمة.  
• عبر عن هذه القسمة بواسطة مساواة.
7. نفس السؤال 6 بالنسبة للحالات التالية :  
أ) 783 و 2184  
ب) 6951 و 1528  
ج) 8585 و 375

### القاسم المشترك الأكبر (PGCD)

8. أوجد مجموعة القواسم المشتركة للعددين في كل حالة من الحالات التالية ثم استنتج القاسم المشترك الأكبر للعددين :  
أ) 30 و 18  
ب) 14 و 35  
ج) 75 و 125  
د) 135 و 108
9. أوجد القاسم المشترك الأكبر للعددين في كل حالة من الحالات التالية، باستعمال خوارزمية الفوارق :  
أ) 50 و 90  
ب) 299 و 235  
ج) 851 و 667  
د) 13305 و 7983
10. أوجد القاسم المشترك الأكبر للعددين 22675 و 14512 باستعمال خوارزمية الفوارق.
11. أوجد القاسم المشترك الأكبر للعددين في كل حالة من الحالات التالية باستعمال خوارزمية إقليدس.  
أ) 103 و 39  
ب) 749 و 115  
ج) 3725 و 7595  
د) 71037 و 224512

21 • دون إجراء أي حساب، أثبت أن العددين التاليين ليس أوليان فيما بينهما في كل حالة من الحالات التالية :

(1) 182 و 216

(2) 39 و 15

(3) 310 و 715

22 • أكتب قائمة قواسم كل من العددين 65 و 84.

• ما هو القاسم المشترك الأكبر للعددين 65 و 84 ؟

• ماذا تستنتج بالنسبة إلى العددين 65 و 84 ؟

### الكسور الغير قابلة للاختزال

23 • إختزل كل كسر من الكسور التالية لجعله على شكل كسر غير قابل للاختزال.

$$\frac{165}{490} ; \frac{200}{450} ; \frac{20}{35} ; \frac{4}{14}$$

24 • احسب المجاميع التالية و أكتب النتيجة على شكل كسر غير قابل للاختزال.

$$5 + \frac{1}{14} ; 3 + \frac{4}{7} ; 1 + \frac{2}{3}$$

$$-4 + \frac{48}{15} ; \frac{3}{15} - 3 ; 2 - \frac{1}{3}$$

25 • إختزل الكسر التالي لجعله على شكل كسر غير قابل للاختزال :

$$\frac{4242}{2844}$$

26 • أكتب الكسور التالية على شكل كسر غير قابل للاختزال.

$$\frac{373020}{13184} ; \frac{4198}{512} ; \frac{10316}{20194}$$

27 • إستعمل حاسبة لكتابة الكسر  $\frac{4920}{6835}$  على شكل كسر غير قابل للاختزال.

12 • أوجد القاسم المشترك الأكبر للعددين

222 453 و 38 520 باستعمال خوارزمية إقليدس.

13 • احسب القاسم المشترك الأكبر d للعددين

201 و 192 باستعمال خوارزمية إقليدس.

• احسب حاصل قسمة كل من العددين  $\frac{201}{d}$  و  $\frac{192}{d}$ .

### العددان الأوليان فيما بينهما

14 • عيّن مجموعة القواسم المشتركة للعددان 54 و 79.

• ماذا تستنتج ؟

15 • هل العددان 38 و 125 أوليان فيما بينهما ؟

16 • أثبت أن العددين 69 و 259 أوليان فيما بينهما.

17 • أثبت أن العددين 135 و 108

ليسا أوليين فيما بينهما.

18 • 1 احسب القاسم المشترك الأكبر d للعددين

345 و 1080 باستعمال خوارزمية إقليدس.

2 • احسب حاصل قسمة كل من العددين  $\frac{345}{d}$  و  $\frac{1080}{d}$ .

3 • تحقق أن حاصل القسمة الناتجين هما عددان أوليان فيما بينهما.

19 • 1 احسب القاسم المشترك الأكبر d للعددين

18 440 و 1 384.

2 • احسب العددين  $\frac{18440}{d}$  و  $\frac{1384}{d}$

3 • تحقق أن العددين الناتجين أوليان فيما بينهما.

20 (أ) عيّن مجموعة قواسم كل من العددين 54 و 36.

(ب) ما هي مجموعة القواسم المشتركة للعددين 54 و 36 ؟

(ج) عيّن القاسم المشترك الأكبر d للعددين 54 و 36.

(د) أكتب قائمة قواسم العدد d. ماذا تلاحظ ؟

مسائل

33 1. احسب القاسم المشترك الأكبر للعددين

110 و 88.

2. اشترى رجل صفيحة حديدية طولها 110 cm و عرضها 88 cm و يريد تقطيعها لاستخراج مربعات متماثلة منها، ذات مساحة أكبر ما يمكن.
- ما هو ضلع كل مربع ؟
- ما هو عدد المربعات التي يمكن تقطيعها ؟

34 1. احسب القاسم المشترك الأكبر للعددين 108 و 135.

2. عند رضا 108 كرية حمراء و 135 كرية سوداء.

يريد تشكيل بها كميات ثم يضعها في أكياس بحيث :

- كل كيس يشمل نفس عدد الكريات الحمراء.
- كل كيس يشمل نفس عدد الكريات السوداء.
- توضع كل الكريات الحمراء و السوداء في الأكياس.
- (أ) ما هو عدد الأكياس التي يمكن تشكيلها ؟

(ب) ما هو عدد الكريات الحمراء و عدد الكريات السوداء في الأكياس المكونة ؟

35 1. احسب القاسم المشترك الأكبر للعددين 540 و 300.

2. يريد شخص تبليط حجرة طولها 540cm و عرضها 300 cm بواسطة بلاطات مربعة متماثلة.

- ما هو طول ضلع البلاطة علما أنه يريد استعمال أقل عدد من البلاطات ؟
- ما هو عدد البلاطات التي يستعملها ؟

36 بمناسبة الاحتفال بعيد الأم، قطف بائع أزهار

182 زهرة بنفسج و 78 زهرة أفحوان.

يريد تشكيل باقات متماثلة بهذه الأزهار باستعمالها كلها.

1. ما هو عدد الباقات من نفس نوع الأزهار التي يمكن تشكيلها ؟

2. ما هو عدد الأزهار من كل نوع في كل باقة ؟

28 1. هل العددا 682 و 496 أوليان فيما بينهما ؟

• برر إجابتك.

2. احسب القاسم المشترك الأكبر للعددين 682 و 496.

3. اختزل الكسر  $\frac{682}{496}$  و اجعله على شكل كسر غير قابل للاختزال (وضح طريقتك).

29 1. أثبت أن العددين 65 و 42 أوليان فيما بينهما.

• برهن أن  $\frac{520}{336} = \frac{65}{42}$ .

30 • هل يمكن إيجاد عدد A محصور بين 195 و 235

بحيث  $\text{pgcd}(A ; 288) = 24$  ؟

• إذا كانت الإجابة نعم، ما هو العدد A ؟

31 (أ) في كل حالة من الحالات التالية، أذكر إن كان

العددا أوليين فيما بينهما.

5 و 7 ؛ 9 و 11 ؛ 13 و 15 ؛ 17 و 19 ؛ 25 و 27

• ماذا يمكن تخمينه ؟

(ب) 1. إذا كان عدد d يقسم كل من العددين a و b بحيث

$a > b$  ؛ فماذا يمكن قوله عن العددين d و  $a - b$  ؟

2. استنتج أن كل عددين فرديين متتاليين هما عددا أوليان فيما بينهما.

32 نضع  $A = \frac{n+9}{n-6}$  حيث n عدد طبيعي أكبر من 6.

1. في كل حالة من الحالات التالية، عيّن الكسر غير القابل للاختزال المساوي A.

$n = 8$  ؛  $n = 25$  ؛  $n = 46$

2. أثبت أن  $A = 1 + \frac{15}{n-6}$

3. استنتج قيم n التي يكون من أجلها A عددا طبيعيا.

# الحساب الحرفي المتطابقات الشهيرة



- 1 - المتطابقات الشهيرة
- 2 - نشر عبارة جبرية
- 3 - تحليل عبارة جبرية

## الحساب والأعداد الكبيرة :

يريد رضا حساب الجداء :  $49\ 265\ 781 \times 29\ 345\ 807$   
 يستحيل إستعمال الحاسبة، هذا ما يضمنه، لأن الحاسبة  
 لا تظهر النتيجة المطلوبة.  
 رغم هذا، لا يريد إنجاز الحساب باليد...  
 كيف يمكن لرضا حساب هذا الجداء ؟

## الكفاءات المستهدفة

(التي يجب اكتسابها)

- معرفة المتطابقات الشهيرة و توظيفها في الحساب المتمعن فيه و في النشر و التحليل.

- نشر أو تحليل عبارات جبرية بسيطة.

استبيان متعدد الإجابات

اختر الإجابة الصحيحة .

الإجابة 3	الإجابة 2	الإجابة 1	السؤال
$8x^2$	$6x$	$8x$	1. العبارة $2x + 4x$ تبسط على الشكل ...
$-2a + 5$	$11a$	$7a - 4a$	2. العبارة $4 + 3a + 1 - 5a$ تبسط على الشكل ...
$2 + x$	$x^2$	$2x$	3. ضعف العدد $x$ هو ...
$x^2$	$x^3$	$x^2 + x$	4. جداء $x$ في العدد $x^2$ هو ...
$5x^2$	$25 + x^2$	$25x^2$	5. مربع العدد $5x$ هو ...
$(a + b)^2$	$a^2 \cdot b^2$	$a^2 + b^2$	6. مربع العدد $a + b$ هو ...
$16 - 12x$	$16 + 11x$	$28 - x$	7. العبارة $16 + (12 - x)$ تكتب ...
$18 - a$	$6 - 2a$	$-6$	8. العبارة $(6 - a) - (12 + a)$ تبسط على الشكل ...
$10 - (3 + x)$	$10 + 3 + x$	$10 - 3x$	9. الطول BC يساوي ... 
$k + a + b$	$k \cdot a \cdot b$	$ka + kb$	10. مساحة المستطيل الأزرق تكتب ... 
$a^2 + b^2 + c^2 + d^2$	$(a + b)(c + d)$	$ac + bc$	11. مساحة المستطيل الأزرق تكتب ... 

## أنشطة تحضيرية

النشاط 1 - مجموع مربعين - مربع مجموع

1. أكمل الجدول التالي :

العبارة اللغوية	العبارة العددية أو الحرفية
مجموع مربعي العددين 12 و 15	
مربع مجموع العددين 19 و (-17)	
مجموع مربعي العددين a و -3	
مربع مجموع العددين b و 1	

العبارة	العبارة اللغوية	النتيجة
$3^2 + 5^2$		
$[9 + (-4)]^2$		
$\left(\frac{1}{4}\right)^2 + 4^2$		
$(10 + 0,5)^2$		
$(3 + 5)^2$		
$9^2 + (-4)^2$		
$\left(\frac{1}{4} + 4\right)^2$		
$10^2 + (0,5)^2$		

2. أكمل الجدول التالي، بإعطاء العبارة اللغوية للعبارات العددية أو الحرفية وإعطاء نتائج الحسابات المقترحة دون استعمال حاسبة. قارن نتائج كل سطر.

3. نلاحظ، بصفة عامة، أن مربع مجموع العددين a و b لا يساوي مجموع مربعي a و b.

• عبّر عن هذه النتيجة باستعمال عبارة حرفية.

• ماذا تلاحظ عندما يكون  $a = 0$  و  $b = 0$  ؟

النشاط 2 - نشر العبارة  $(a + b)^2$

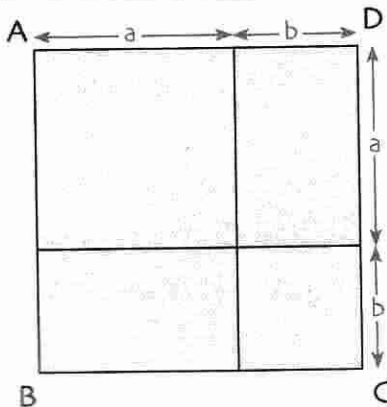

لقد لاحظنا في النشاط السابق أن : عموماً  $(a + b)^2 \neq a^2 + b^2$ .

في هذا النشاط، سنكتشف العلاقة بين العبارة  $(a + b)^2$  و العبارة  $a^2 + b^2$ .

1. المربع ABCD مجزء إلى مربعين و مستطيلين. (الشكل)

أ) عبّر عن مساحته بكيفيتين مختلفتين.

ب) استنتج المساواة الموجودة بين  $(a + b)^2$  و  $a^2 + b^2$  في الحالة a و b موجبان.

2. a و b عددان كفيان.

(أ) أكتب  $(a + b)^2$  على شكل جداء.

(ب) أنشر و بسّط هذا الجداء بتوزيع الضرب على الجمع.  $(a + b)(a + b)$

(ج) ماذا تستنتج ؟

3. (أ) باستعمال المساواة  $(a + b)^2 = a^2 + 2ab + b^2$

• أكمل حساب  $31^2 = (30 + 1)^2 = \dots\dots\dots$

(ب) احسب بنفس الكيفية  $41^2$  :  $82^2$

### النشاط 3 - نشر العبارة $(a - b)^2$

1. نريد حساب العدد  $99^2$  بطريقة أبسط، مثل العدد  $31^2$  في النشاط السابق.

بما أن 99 قريب من 100 أي  $99 = 100 - 1$ .

نفضل حساب  $(100 - 1)^2$  بدلا من  $99^2$ .

(أ) انشر  $(a - b)^2$  و احسب  $(100 - 1)^2$  بمواصلة الحساب التالي :

$$99^2 = (100 - 1)^2 = (100 + (-1))^2 = \dots\dots\dots$$

(ب) a و b عددان كفيان.

انشر  $(a - b)^2$  باستعمال نفس الطريقة المطبقة في السؤال السابق (أ).

2. لقد تحصلنا على :  $(a - b)^2 = a^2 - 2ab + b^2$

احسب  $49^2$  و  $68^2$  باستعمال هذه المساواة.

3. (أ) عبّر عن ضلع ثم مساحة المربع الملون بالأخضر. (الشكل 1)

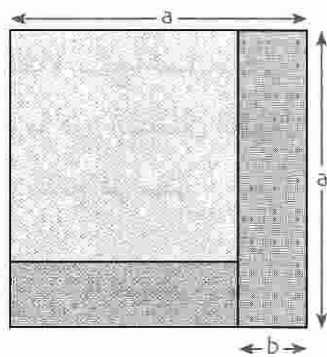

(الشكل 1)

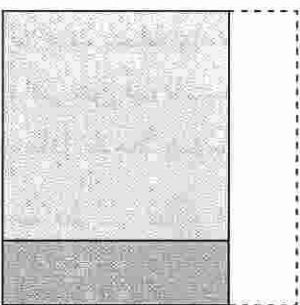

(الشكل 2)

(ب) في الشكل 2، لقد نزعنا المربع الأزرق.

عبّر عن مساحة الجزء الملون المتبقي بدلالة a و b.

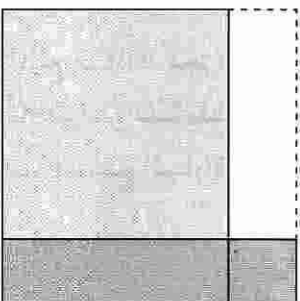

(الشكل 3)

(ج) في الشكل 3، أضفنا المربع الأصفر.

ما هي مساحة الجزء الملون ؟

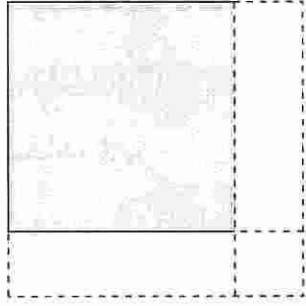

(الشكل 4)

د) ما هي مساحة الجزء الذي نزع للمرور من الشكل 3 إلى الشكل 4 ؟  
استنتج عبارة جديدة لمساحة المربع الأخضر.

هـ) ما هي المساواة التي نتحصل عليها باستعمال نتائج السؤالين أ) و د) ؟

#### النشاط 4 - نشر العبارة $(a+b)(a-b)$

a و b عدنان كيفيان.

1. انشر و بسط الجداء  $(a+b)(a-b)$ .

2. لقد تحصلنا على عبارة مبسطة للجداء  $(a+b)(a-b)$ .

بدون استعمال حاسبة، و بدون وضع العمليات، احسب  $91 \times 89$  ؛  $51^2 - 49^2$  ؛  $(63-3)(63+3)$  ؛  $35^2 - 5^2$ .

#### النشاط 5 - نشر و تحليل عبارة

1. الدائرتان  $(\mathcal{C}_1)$  و  $(\mathcal{C}_2)$  لهما نفس المركز O.

الفرق بين محيطهما هو 2 m.

احسب الفرق  $R - r$  بين نصفي قطريهما.

2. فكر قبل الحساب.

احسب ذهنيا العبارتين التاليتين :

$$4,5 \times 17 - 4,5 \times 36 + 4,5 \times 20$$

$$\frac{23}{4} \times 5,1 - 5,1 \times \frac{13}{4} - 5,1 \times \frac{10}{4}$$

3. كل عبارة من العبارات التالية هي مجموع أو فرق.

اكتب كل واحدة منها على شكل جداء.

$$B = 2(x+5) - 17(x+5) \quad ; \quad A = 7x + 9x$$

$$D = 3x^2 + 8x \quad ; \quad C = (x-1)(x+2) - 3(x+2)$$

$$F = x^2 - 9 \quad ; \quad E = (1-x)(x+1)^2 + (x+1)^2$$

$$H = x^2 - 6x + 9 \quad ; \quad G = x^2 + 10x + 25$$

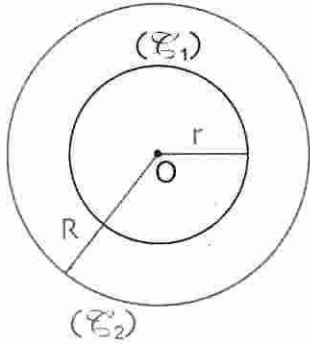



معارف

1 - المتطابقات الشهيرة

المتطابقة الأولى

نظرية a و b عددان.

$$(a + b)^2 = a^2 + 2ab + b^2$$

البرهان

$$\begin{aligned} (a + b)^2 &= (a + b)(a + b) \\ &= a^2 + ab + ba + b^2 \\ &= a^2 + 2ab + b^2 \end{aligned}$$

(لأن  $ab = ba$ )

و بالتالي :

$$(a + b)^2 = a^2 + 2ab + b^2$$

مثال  $(x + 5)^2 = x^2 + 2 \times x \times 5 + 5^2$

$$= x^2 + 10x + 25$$

أي  $(x + 5)^2 = x^2 + 10x + 25$

المتطابقة الثانية

نظرية a و b عددان.

$$(a - b)^2 = a^2 - 2ab + b^2$$

البرهان

$$\begin{aligned} (a - b)^2 &= (a - b)(a - b) \\ &= a^2 - ab - ba + b^2 \\ &= a^2 - 2ab + b^2 \end{aligned}$$

و بالتالي :

$$(a - b)^2 = a^2 - 2ab + b^2$$

مثال  $(x - 2)^2 = x^2 - 2 \times x \times 2 + 2^2$

$$= x^2 - 4x + 4$$

أي  $(x - 2)^2 = x^2 - 4x + 4$

المتطابقة الثالثة

نظرية a و b عددان.

$$(a + b)(a - b) = a^2 - b^2$$

البرهان

$$\begin{aligned} (a + b)(a - b) &= a^2 - ab + ba - b^2 \\ &= a^2 - b^2 \end{aligned}$$

(لأن  $-ab + ab = 0$ )

و بالتالي :  $(a + b)(a - b) = a^2 - b^2$ . بنفس الكيفية يكون  $(a - b)(a + b) = a^2 - b^2$

مثال  $(x + 9)(x - 9) = x^2 - 9^2$

$$= x^2 - 81$$

أي  $(x + 9)(x - 9) = x^2 - 81$

## 2- نشر عبارة جبرية

تعريف نشر عبارة جبرية مكتوبة على شكل جداء يعني كتابتها على شكل مجموع جبري.

ملاحظة أعداد  $d, c, b, a$

$$(a + b)(c + d) = ac + ad + bc + bd \quad ; \quad c(a - b) = ca - cb \quad ; \quad c(a + b) = ca + cb$$

لنشر العبارات الثلاث السابقة، استعملنا خاصية توزيع الضرب على الجمع.

مثال 1

$$(3x)(5x + 3) = (3x)(5x) + (3x)(3)$$

$$= 15x^2 + 9x$$

$$(2x)(x - 4) = (2x) \times x - 2x \times 4$$

$$= 2x^2 - 8x$$

$$(2x - 1)(3x - 2) = (2x)(3x) - (2x)2 - (3x) + 2$$

$$= 6x^2 - 4x + 2$$

مثال 2

$$(9x + 2)^2 = (9x)^2 + 2(9x) \times 2 + 2^2$$

$$= 81x^2 + 36x + 4$$

$$(2x - 5)^2 = (2x)^2 - 2(2x) \times 5 + 5^2$$

$$= 4x^2 + 20x + 25$$

$$(4x + 3)(4x - 3) = (4x)^2 - 3^2$$

$$= 16x^2 - 9$$

لنشر الجداءات الثلاث الواردة في المثال 2، استعملنا المتطابقات الشهيرة الثلاث.

## 3- تحليل عبارة جبرية

تعريف تحليل عبارة جبرية مكتوبة على شكل مجموع يعني كتابتها على شكل جداء.

ملاحظة • المجموع  $ca + cb = c(a + b)$  يحلل على الشكل  $c(a + b)$  وذلك باستخراج العامل المشترك  $c$  و نكتب  $ca + cb = c(a + b)$ .

• المجموع  $ca - cb = c(a - b)$  يحلل على الشكل  $c(a - b)$  وذلك باستخراج العامل المشترك  $c$  و نكتب  $ca - cb = c(a - b)$ .

مثال 1

$$3x^2 + 6x = 3x(x + 2) \quad (\text{باستخراج العامل المشترك } 3x)$$

$$16x^3 - 64x^2 = 16x^2(x - 4) \quad (\text{باستخراج العامل المشترك } 16x^2)$$

مثال 2

$$9x^2 + 6x + 1 = (3x)^2 + 2(3x) \times 1 + 1^2$$

$$= (3x + 1)^2$$

$$4x^2 - 12x + 9 = (2x)^2 - 2(2x) \times 3 + 3^2$$

$$= (2x - 3)^2$$

$$25x^2 - 16 = (5x)^2 - 4^2 = (5x + 4)(5x - 4)$$

لتحليل العبارات الجبرية الواردة في المثال 2، استعملنا المتطابقات الشهيرة الثلاث.

## طرائق

## 1 - نشر عبارة باستعمال المتطابقات الشهيرة

طريقة

نشر عبارة جبرية يمكن استعمال المتطابقات الشهيرة.

تمرين

$$(4 - 3x)^2 \quad ; \quad (2x + 3)^2 \quad ; \quad (4x + 2)^2 + 3(1 - x)^2 \quad ; \quad 10 + (x - 5)(x + 5)$$

حل

1. نشر وتبسيط  $(2x + 3)^2$ هذه العبارة من الشكل  $(a + b)^2$  حيث  $a = 2x$  و  $b = 3$  ونعلم أن  $(a + b)^2 = a^2 + 2ab + b^2$ 

$$(2x + 3)^2 = (2x)^2 + 2(2x) \times 3 + 3^2$$

$$= 4x^2 + 12x + 9$$

وبالتالي :  $(2x + 3)^2 = 4x^2 + 12x + 9$ 2. نشر وتبسيط  $(4 - 3x)^2$ هذه العبارة من الشكل  $(a - b)^2$  حيث  $a = 4$  و  $b = 3x$ ونعلم أن  $(a - b)^2 = a^2 - 2ab + b^2$ 

$$(4 - 3x)^2 = 4^2 - 2 \times 4 \times (3x) + (3x)^2$$

$$= 16 - 24x + 9x^2$$

وبالتالي :  $(4 - 3x)^2 = 16 - 24x + 9x^2$ 3. نشر وتبسيط  $10 + (x - 5)(x + 5)$ الجداء  $(x - 5)(x + 5) = x^2 - 25$  من الشكل  $(a - b)(a + b)$  الذي ينشر على  $a^2 - b^2$ .

$$10 + (x - 5)(x + 5) = 10 + x^2 - 25$$

$$= x^2 - 15$$

إذن :  $10 + (x - 5)(x + 5) = x^2 - 15$ 4. نشر وتبسيط  $(4x + 2)^2 + 3(1 - x)^2$ نشر وتبسيط العبارتين  $(4x + 2)^2$  و  $(1 - x)^2$ 

$$(4x + 2)^2 = (4x)^2 + 2(4x) \times 2 + 2^2$$

$$= 16x^2 + 16x + 4$$

$$(1 - x)^2 = 1 - 2(1)(x) + x^2 = 1 - 2x + x^2$$

$$(4x + 2)^2 + 3(1 - x)^2 = 16x^2 + 16x + 4 + 3(1 - 2x + x^2)$$

$$= 16x^2 + 16x + 4 + 3 - 6x + 3x^2$$

$$= 19x^2 + 10x + 7$$

وبالتالي :  $(4x + 2)^2 + 3(1 - x)^2 = 19x^2 + 10x + 7$

## 2 - تحليل عبارة باستخراج عامل مشترك

طريقة لتحليل عبارة جبرية نلاحظ وجود عامل مشترك ثم نستخرجه.

تمرين حل كل من العبارتين التاليتين إلى جداء عوامل :

$$B = 64x^2 + 12x \quad ; \quad A = (5x - 1)(4x + 2) - 2x(5x - 1)$$

1. تحليل A : نلاحظ أن  $(5x - 1)$  هو عامل مشترك في العبارة A.

$$A = (5x - 1)(4x + 2) - (2x)(5x - 1)$$

$$= (5x - 1)[(4x + 2) - (2x)]$$

$$= (5x - 1)(2x + 2) = (5x - 1)[2 \times (x + 1)]$$

$$A = 2(5x - 1)(x + 1) \quad \text{ينتج أن :}$$

2. تحليل B : نلاحظ أن  $4x$  هو عامل مشترك في العبارة B.

$$B = 64x^2 + 12x = (4x)(16x) + (4x) \times 3 = (4x)(16x + 3) \quad \text{إذن}$$

$$B = 4x(16x + 3) \quad \text{ينتج أن :}$$

## 3 - تحليل عبارة باستعمال المتطابقات الشهيرة

طريقة لتحليل عبار جبرية نلاحظ إن كانت هذه العبارة تتضمن نشر لإحدى الجداءات  $(a + b)^2$  ،  $(a - b)^2$  و  $(a + b)(a - b)$ .

تمرين حل كل من العبارتين التاليتين إلى جداء عوامل :

$$C = (2x - 1)^2 - 25 \quad ; \quad B = 49 - 14x + x^2 \quad ; \quad A = 36x^2 + 12x + 1$$

$$A = 36x^2 + 12x + 1 \quad \text{1. تحليل A}$$

$$= (6x)^2 + 2 \times (6x) \times 1 + 1^2$$

نلاحظ أن هذه العبارة من الشكل  $a^2 + 2ab + b^2$

$$A = (6x + 1)^2 \quad \text{أي} \quad 36x^2 + 12x + 1 = (6x + 1)^2 \quad \text{إذن}$$

$$B = 49 - 14x + x^2 = 7^2 - 2 \times (7) \times x + x^2 \quad \text{2. تحليل B}$$

نلاحظ أن هذه العبارة من الشكل  $a^2 - 2ab + b^2$

$$B = (7 - x)^2 \quad \text{أي} \quad 49 - 14x + x^2 = (7 - x)^2 \quad \text{إذن}$$

3. تحليل C :

نلاحظ أن  $(2x - 1)^2 - 25 = (2x - 1)^2 - 5^2$  هذه العبارة من الشكل  $a^2 - b^2$

$$\text{حيث } a = 2x - 1 \quad \text{و} \quad b = 5$$

$$C = (2x - 1)^2 - 25 = (2x - 1)^2 - 5^2 \quad \text{إذن :}$$

$$= (2x - 1 + 5)(2x - 1 - 5) = (2x + 4)(2x - 6)$$

$$C = 2(x + 2)(x - 3) \quad \text{وبالتالي :} \quad = 2(x + 2)(x - 3)$$

## تمارين محلولة

**تمرين 1** أنشر و بسط العبارتين التاليتين :  
 $A = (2x + 1)^2 - (2x + 1)(x - 5)$   
 $B = (x - 3)^2 - (3x + 1)^2$

**حل**

1. نشر و تبسيط A :

$$(2x + 1)^2 = (2x)^2 + 2(2x) \times 1 + 1^2 \quad \text{نشر } (2x + 1)^2 : \text{ لدينا :}$$

$$= 4x^2 + 4x + 1$$

$$(2x + 1)(x - 5) = 2x^2 - 10x + x - 5 \quad \text{نشر } (2x + 1)(x - 5) : \text{ لدينا :}$$

$$= 2x^2 - 9x - 5$$

$$A = (2x + 1)^2 - (2x + 1)(x - 5) \quad \text{إذن}$$

$$= 4x^2 + 4x + 1 - 2x^2 + 9x + 5$$

$$A = 2x^2 + 13x + 6 \quad \text{وبالتالي :}$$

2. نشر و تبسيط B :

$$(x - 3)^2 = x^2 - 2(x)(3) + 3^2 \quad \text{نشر } (x - 3)^2 : \text{ لدينا :}$$

$$= x^2 - 6x + 9$$

$$(3x + 1)^2 = (3x)^2 + 2(3x) \times 1 + 1^2 \quad \text{نشر } (3x + 1)^2 : \text{ لدينا :}$$

$$= 9x^2 + 6x + 1$$

$$B = (x - 3)^2 - (3x + 1)^2 \quad \text{إذن}$$

$$= x^2 - 6x + 9 - (9x^2 + 6x + 1)$$

$$= x^2 - 6x + 9 - 9x^2 - 6x - 1$$

$$B = -8x^2 - 12x + 8 \quad \text{وبالتالي :}$$

**تمرين 2** حلل إلى جداء عوامل العبارة التالية :  
 $A = 81 - x^2 + (9 - x)(2x + 3)$

**حل**

$$81 - x^2 = (9 + x)(9 - x) \quad \text{1. لدينا :}$$

$$A = 81 - x^2 + (9 - x)(2x + 3) \quad \text{إذن نلاحظ أن } 9 - x \text{ هو عامل مشترك}$$

$$= (9 + x)(9 - x) + (9 - x)(2x + 3)$$

$$= (9 - x)[(9 + x) + (2x + 3)]$$

$$= (9 - x)(3x + 12)$$

$$3x + 12 = 3(x + 4) \quad \text{إذن } 3x + 12 \text{ هو عامل مشترك في العبارة :}$$

$$A = 3(9 - x)(x + 4) \quad \text{وبالتالي :}$$

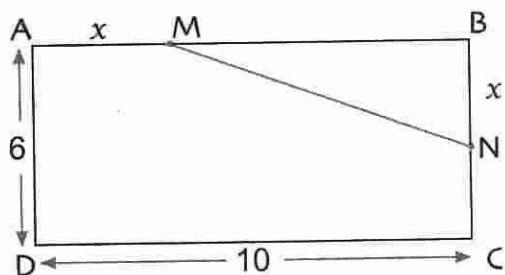

الوحدة هي السنتيمتر . ABCD مستطيل ،

M و N نقطتان من الضلعين [AB] و [BC]

على الترتيب حيث  $AM = BN = x$  (الشكل).

1 . احسب مساحة المثلث MBN بدلالة  $x$  .

2 . استنتج مساحة المثلث AMNCD بدلالة  $x$  .

3 . احسب قيمة مساحة المثلث AMNCD من أجل  $x = 2$  .

4 . ماهي طبيعة المثلث AMNCD من أجل  $x = 6$  .

احسب مساحته.

حل

1 . حساب مساحة المثلث MBN بدلالة  $x$  .

لتكن  $A_1$  مساحة المثلث MBN .

$$A_1 = \frac{1}{2} MB \times BN \text{ لدينا}$$

$$\text{نعلم أن } BN = x \text{ و } MB = AB - AM = 10 - x$$

$$\text{إذن : } A_1 = \frac{1}{2} (10 - x) \times x$$

$$\text{ينتج أن : } A_1 = 5x - \frac{1}{2} x^2$$

2 . حساب مساحة المثلث AMNCD .

لتكن  $A_2$  مساحة المثلث AMNCD

$$\text{لدينا : } A_2 = 6 \times 10 - A_1 \text{ حيث } 6 \times 10 \text{ هي مساحة المستطيل ABCD}$$

$$\text{إذن : } A_2 = 60 - (5x - \frac{1}{2} x^2) \text{ و بالتالي : } A_2 = \frac{1}{2} x^2 - 5x + 60$$

3 . حساب قيمة  $A_2$  من أجل  $x = 2$  .

$$\text{من أجل } x = 2 \quad A_2 = \frac{1}{2} (2)^2 - 5 \times 2 + 60$$

$$= 2 - 10 + 60$$

إذن من أجل  $x = 2$  :  $A_2 = 52$  أي مساحة المثلث AMNCD هي  $52 \text{ cm}^2$  .

4 . من أجل  $x = 6$  ، النقطة N تنطبق على النقطة C .

المثلث AMNCD هو الشبه المنحرف AMCD ، قاعدته [AM] و [DC] .

يمكن حساب مساحته بكيفيتين .

$$\bullet \text{ باستعمال الدستور : } A_2 = \frac{1}{2} x^2 - 5x + 60$$

$$\text{من أجل } x = 6 \text{ ، نجد : } A_2 = 48 \text{ cm}^2$$

• باستعمال دستور مساحة شبه المنحرف .

$$\text{من أجل } x = 6 \text{ ، نجد : } A_2 = \frac{(AM + DC)}{2} \times AD$$

$$= \frac{(6 + 10)}{2} \times 6 = 48$$

صحيح أو خاطئ

1. العبارة  $a^2 + b^2$  هي نشر الجداء  $(a + b)^2$ .

2. العبارة  $a^2 - b^2$  هي نشر الجداء  $(a - b)^2$ .

3. ينشر الجداء  $(1 + x)^2$  على الشكل  $x^2 + 2x + 1$ .

4. ينشر الجداء  $(\frac{1}{2} - x)^2$  على الشكل  $x^2 - x + 1$ .

5. العبارة  $x^2 + 10x + 25$  تحلل على الشكل  $(5x + 1)^2$ .

6. العبارة  $25x^2 + 10x + 1$  تحلل على الشكل  $(x + 5)^2$ .

7. العبارة  $121 - 64x^2$  تحلل على الشكل

$$(11 + 8x)(11 - 8x)$$

8. العبارة  $100 + 25x^2$  تحلل على الشكل

$$(10 + 5x)(10 - 5x)$$

تمارين

النشر والتبسيط

2. انشر العبارات التالية :

$$B = -4(1 - 4x) \quad ; \quad A = 5(2x + 6)$$

$$D = 12(12x + 24) \quad ; \quad C = -3(-y - 3)$$

3. انشر العبارات التالية :

$$B = -a(4 - a) \quad ; \quad A = 3x(2x + 5)$$

$$D = \frac{3}{4}m(2 + m) \quad ; \quad C = -2x(-x + 6)$$

4. انشر و بسط العبارات التالية :

$$B = (3y - 1)(y - 3) \quad ; \quad A = (x + 2)(2x + 3)$$

$$D = (z + 3)(1 - 3z) \quad ; \quad C = (2 + 4t)(7 + 2t)$$

5. 1. انشر و بسط العبارة التالية :

$$E = (3x + 2)(2x - 3)$$

2. احسب قيمة E من أجل  $x = 1$  ثم من أجل  $x = 0$ .

6. أنشر و بسط العبارات التالية :

$$A = (0,5x + 1)(4x - 2)$$

$$B = (0,2y - 3)(-4y + 2)$$

$$C = (2z + \frac{1}{3})(-3z + 2)$$

7. انشر و بسط العبارات التالية :

$$A = (2x + 1)(-x + 4) - (2x + 1)(x - 2)$$

$$B = (x - 3)(x + 4) + (x + 3)(x - 4)$$

$$C = (2 + 3y)(y - 1) + y(y - 1)$$

8. طلب الأستاذ من التلاميذ نشر وتبسيط العبارة

$$E = 2(x - 3)(x + \frac{2}{3}) \quad \text{التالية :}$$

• رضا : نشر الجداء  $2(x - 3)$  ثم ضرب النتيجة

$$\text{في } (x + \frac{1}{3}).$$

• ليلى : نشرت الجداء  $2(x + \frac{1}{3})$  ثم ضربت النتيجة

$$\text{في } (x - 3).$$

1. استعمل طريقة رضا لنشر وتبسيط E.

2. استعمل طريقة ليلى لنشر وتبسيط E.

3. اقترح طريقة ثالثة لنشر E.

التحليل

9. حلل العبارات التالية :

$$A = (x + 1)(x - 2) + (2x - 4)$$

$$B = (4y - 12) - (y - 3)(2y + 5)$$

$$C = (2m - 3)(m + 4) - (3 - 2m)$$

10. حلل العبارات التالية :

$$B = (2x + 1)(x - 2) + 3(x - 2)$$

$$C = (3 - x)(x + 4) + (3 + x)(x + 4)$$

$$D = x(x - 6) - x$$

$$E = x^2 - x(2x - 1)$$

11. حلل العبارات التالية :

$$F = 21a + 63$$

$$G = 7x^2 + 28x$$

المتطابقات الشهيرة

12. أنشر و بسط العبارات التالية :

$$(5 + x)^2 \quad ; \quad (2x - 3)^2 \quad ; \quad (x + 4)^2$$

$$(10a + 0,1)^2 \quad ; \quad (20x + 4)^2 \quad ; \quad (3y + 7)^2$$

21 • انشر وسط العبارات التالية :

$$B = \left(2x + \frac{1}{4}\right)^2 ; A = (3x - 4)^2$$

$$D = (2 - 3x)^2 - 16 ; C = x^2 - (x + 1)(x - 1)$$

$$E = (x + 2)^2 - (3x + 1)(3x - 1)$$

$$F = (2x + 3)^2 - (x - 4)^2$$

$$G = \left(4 + \frac{1}{2}x\right)^2 + \left(4 - \frac{1}{2}x\right)^2 - 32$$

22 • حلل العبارات وسط العوامل في كل حالة من

الحالات التالية :

$$A = x^2 + 12x + 36$$

$$B = 4x^2 + 4x + 1$$

$$C = 16x^2 + 24x + 9$$

$$D = 64x^2 + 32x + 4$$

23 • حلل العبارات التالية :

$$A = 9x^2 - 6x + 1$$

$$B = 25y^2 - 10y + 1$$

$$C = 9x^2 - 18x + 9$$

$$D = 100x^2 - 40x + 4$$

24 • أكمل كل عبارة من العبارات التالية للحصول

على عبارة من الشكل :

$$a^2 - 2b + b^2 \quad \text{أو} \quad a^2 + 2b + b^2$$

$$A = x^2 - 4x + \dots$$

$$B = 4x^2 + 4x + \dots$$

$$C = 16 + 8x + \dots$$

$$D = 49x^2 - 14x + \dots$$

25 • احسب، بدون وضع العملية و بدون استعمال الحاسبة

$$502^2 - 498^2 ; 109^2 - 91^2$$

26 • حلل العبارات التالية :

$$E = 81x^2 + 90x + 25$$

$$F = 121x^2 - 44x + 4$$

$$G = (2x - 3)^2 - 9$$

13 • 1 احسب  $\left(\frac{2}{3}\right)^2$

• احسب  $2 \times \frac{2}{3} \times 5$

• انشر العبارة  $\left(\frac{2}{3}x + 5\right)^2$

2 • انشر بنفس الكيفية العبارتين :

$$\left(\frac{1}{7}x + 2\right)^2 ; \left(\frac{5}{4}x + 3\right)^2$$

14 • احسب، بدون وضع العملية و بدون استعمال الحاسبة

الأعداد التالية :

$$72^2 ; 1001^2 ; 101^2$$

15 • انشر وسط العبارات التالية :

$$A = (3x + 1)^2 + (x - 2)(4x - 3)$$

$$B = -4(x + 4)^2 + (2 + x)^2$$

$$C = 3x(x - 2) - (x + 4)^2$$

$$D = (2x - 1)(x + 1)^2$$

16 • انشر وسط العبارات التالية :

$$(5 - x)^2 ; (2x - 4)^2 ; (x - 3)^2$$

$$(2 - 0,4x)^2 ; \frac{1}{3}(4 - 3x)^2 ; \left(5 - \frac{1}{2}x\right)^2$$

17 • احسب، بدون وضع العملية و بدون استعمال الحاسبة

الأعداد التالية :

$$999^2 ; 99^2 ; 78^2 ; 69^2$$

18 • انشر وسط العبارات التالية :

$$A = (3x - 4)^2 + (x - 1)^2$$

$$B = 2(2x - 3)^2 - (5x - 2)^2$$

$$C = (4x - 1)^2 - 3x(x + 2)$$

19 • انشر وسط العبارات التالية :

$$(1 + 2x)(1 - 2x) ; (4x - 1)(4x + 1)$$

$$(7 + 3x)(7 - 3x) ; \left(\frac{1}{2}x - 1\right)\left(\frac{1}{2}x + 1\right)$$

20 • احسب، بدون وضع العملية و بدون استعمال الحاسبة

الأعداد التالية :

$$612 \times 588 ; 102 \times 98 ; 29 \times 31$$



31 حلل العبارتين التاليتين:

$$A = 9 - 12x + 4x^2$$

$$B = (3 - 2x)^2 - 4$$

2. استنتج تحليلا للعبارة :  $C = (9 - 12x + 4x^2) - 4$

3. بين أنه من أجل  $x = \frac{3}{2}$  : العبارة C هي عدد صحيح.

32 نعتبر العبارة A بحيث

$$A = 4x^2 - 81 + (x - 3)(2x + 3)$$

1. انشر و بسط A.

2. حلل العبارة  $4x^2 - 81$  ثم استنتج تحليلا للعبارة A.

33 نعتبر العبارة E بحيث

$$E = (3x + 1)(6x - 9) - (2x - 3)^2$$

1. انشر و بسط E.

2. حلل العبارة  $6x - 9$  ثم استنتج تحليلا للعبارة E.

34 1. ما هو الشكل الملون الذي مساحته  $25 - (x + 3)^2$  ؟

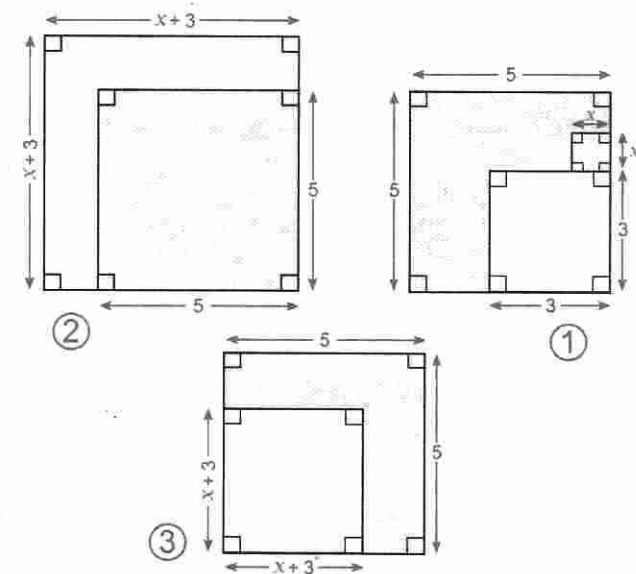

2. نضع  $E = 25 - (x + 3)^2$

• انشر و بسط E.

• حلل E إلى جداء عوامل.

• احسب قيمة E من أجل  $x = 2$ .

27 • حلل العبارات التالية :

$$A = \left(4x - \frac{1}{4}\right)^2 - \frac{25}{16}$$

$$B = \frac{16}{9}x^2 - \frac{4}{3}x + \frac{1}{4}$$

$$C = (3x - 5)^2 - (x + 2)^2$$

$$D = 36x^2 - (6x - 1)^2 - 11$$

مسائل

28 أ) تحقق أن، من أجل كل عددين حقيقيين b ، c .

$$(b + c)^2 + (b - c)^2 = 2(b^2 + c^2)$$

ب) ABC مثلث قائم في A حيث

$$AC - AB = 2\text{cm} \quad \text{و} \quad AC + AB = 14\text{cm}$$

• احسب AC و AB.

• استنتج الطول BC.

29 n عدد طبيعي غير معدوم.

• برهن أن  $n^3 - n$  هو جداء ثلاثة أعداد طبيعية متتابة.

30 في الشكل التالي، الرباعي هو مربع ضلعه x، يحتوي

على ربع دائرة نصف قطرها x.

أ) احسب بدلالة x مساحة الجزء

الملون بالأزرق .

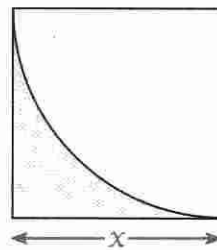

ب) أستنتج مساحة الزهرة الزرقاء بدلالة a.

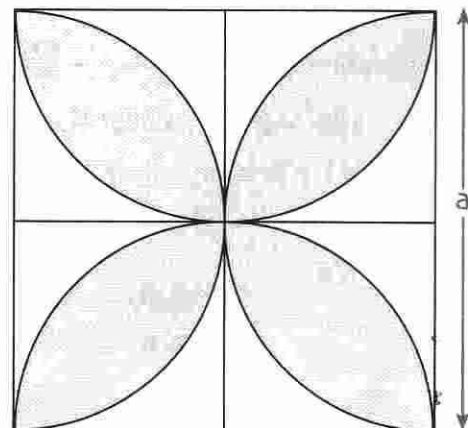

# الجدور التربيعية



فيثاغورث (القرن السادس قبل الميلاد)

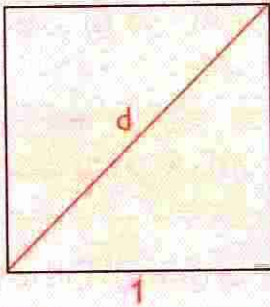

لقد اهتم العلماء التابعين للمدرسة الفيثاغورثية في القرن السادس قبل الميلاد بالمشكل التالي :

« نعتبر المربع الذي طول ضلعه 1 و طول قطره  $d$ . احسب  $d$  ». كان هؤلاء العلماء يعتقدون أن كل الأعداد هي أعداد ناطقة، أي يمكن التعبير عنها على شكل كسر، بسطه و مقامه عددان طبيعيين إلا أنهم فشلوا في إثبات أن العدد  $d$  هو عدد ناطق.

- 1 - تقديم مختلف أنواع الأعداد
- 2 - تعريف
- 3 - خاصية
- 4 - العمليات على الجذور التربيعية
- 5 - حل معادلات من الشكل  $x^2 = a$

## الكفاءات المستهدفة

(التي يجب اكتسابها)

- تعريف الجذر التربيعي لعدد موجب.

- معرفة قواعد الحساب على الجذور التربيعية و استعمالها لتبسيط عبارات تتضمن جذورا تربيعية.

استبيان متعدد الإجابات

إختر الإجابة الصحيحة.

الإجابة 3	الإجابة 2	الإجابة 1	السؤال
25	10	5	1. مربع العدد 5 هو ...
25	- 10	- 25	2. مربع العدد - 5 هو ...
- 3	3	81	3. العدد الموجب الذي مربعه 9 هو ...
- 3	3	- 81	4. العدد السالب الذي مربعه 9 هو ...
قائم في A	متقايس الأضلاع	متساوي الساقين	5. ABC مثلث. إذا كان $BC^2 = AB^2 + AC^2$ فإن المثلث ...
$BC^2 = AB \times AC$	$BC^2 = AB^2 + AC^2$	$AB^2 = AC^2$	6. ABC مثلث قائم في A. إذن ...
$a^2 + 2ab + b^2$	$a^2 \times b^2$	$a^2 + b^2$	7. a ، b عددان. $(a + b)^2$ يساوي ...
$a^2 - 2ab + b^2$	$- a^2 \times b^2$	$a^2 - b^2$	8. a ، b عددان. $(a - b)^2$ يساوي ...
$a^2 + 2ab + b^2$	$a^2 - 2ab + b^2$	$a^2 - b^2$	9. a ، b عددان. $(a + b)(a - b)$ يساوي ...
$x(x + 1) + \frac{1}{4}$	$(x + \frac{1}{2})^2$	$(x + 2)^2$	10. العبارة $x^2 + x + \frac{1}{4}$ تحلل على الشكل ...
$(3 - x)^2$	$(x + 3)^2$	$(x - 9)^2$	11. العبارة $9 - 6x + x^2$ تحلل على الشكل ...
$(x - 6)^2$	$(\frac{1}{6}x - 1)(\frac{1}{6}x + 1)$	$(6x - 1)^2$	12. العبارة $x^2 - 1$ تحلل على الشكل ...

## أنشطة تحضيرية

### النشاط 1

1. أنقل و أكمل الجدولين التاليين :

$x$	-7	-6	-5	-4	-3	-2	-1	0
$x^2$								

$x$	1	2	3	4	5	6	7	8	9
$x^2$									

باستعمال الجدول السابق، احسب ذهنيًا  $90^2 : 80^2 : 0,5^2 : 0,3^2$

2. ماذا يمكن القول عن مربعي عددين متعاكسين ؟

### النشاط 2

نعتبر المثلث القائم في  $M$ ، أطوال أضلعه  $a, b, c$ . (الشكل).

• أكمل الجدول التالي، دون استعمال الحاسبة.

• أعط القيم المضبوطة.

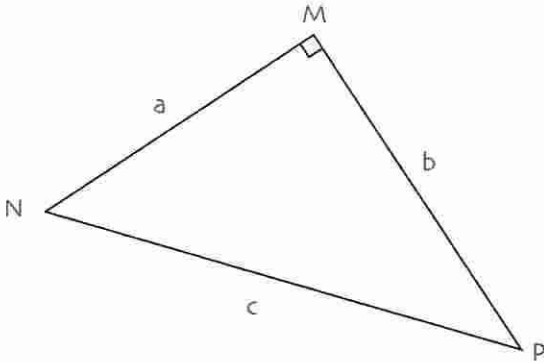

a	3	5	8	90	1,2	2
b	4		15			
c		13		150	2	6,25

### النشاط 3

1. في كل شكل من الأشكال التالية، عيّن طول ضلع المربع ثم أعط القيمة المضبوطة له.

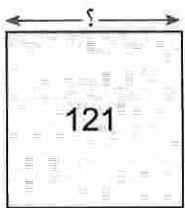

1

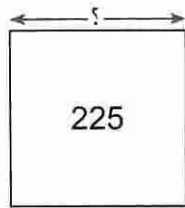

2

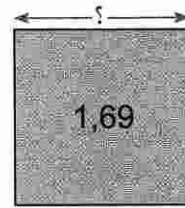

3

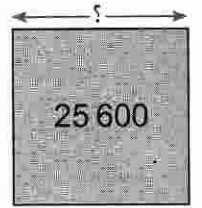

4

4. عبّر عن طول ضلع المربع التالي. هل يمكن تعيين القيمة المضبوطة له ؟

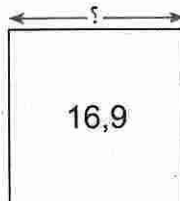

3. يظهر على شاشة الحاسبة العدد 4,110 960 958 عند ما نطلب حساب  $\sqrt{16,9}$   
 (أ) برهن أن  $\sqrt{16,9}$  لا يساوي 4,110 960 958.  
 (ب) هل القيمة التي تظهرها الحاسبة للعدد  $\sqrt{2}$  مضبوطة ؟  
 (ج) أجب على نفس الأسئلة بالنسبة للعددين  $\sqrt{3}$  و  $\sqrt{5}$ .  
 4. فيما يلي نبين كيف يمكن وضع العدد  $\sqrt{2}$  على محور.

(ب) استعمل السؤال (أ) السابق لتمثيل  $\sqrt{2}$  على المحور الأحمر.

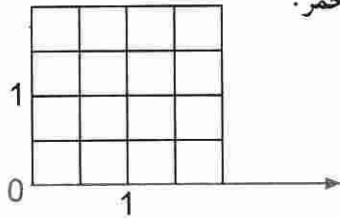

(أ) طول ضلع المربع هو 1  
 • ماهو طول قطره ؟

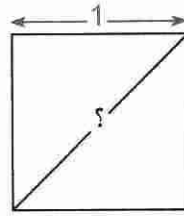

#### النشاط 4

1. استعمل الشكل التالي لإعطاء كتابة أخرى للعدد  $\sqrt{12}$

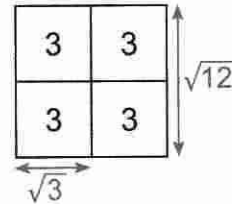

على الشكل التالي.

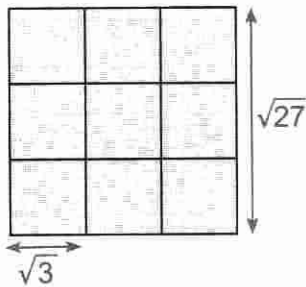

3. باستغلال المثالين السابقين، اكتب على شكل آخر الأعداد  $\sqrt{28}$  ؛  $\sqrt{54}$  ؛  $\sqrt{75}$ .  
 4. استنتج قاعدة عامة من الأمثلة السابقة.

#### النشاط 5

1. هل يمكن أن يكون مربع عدد سالبا ؟ لماذا ؟  
 2. ماذا يظهر على شاشة حاسبة إذا أدخلنا  $\sqrt{-3}$  و  $-\sqrt{3}$  ؟ علق على ما تلاحظه ؟  
 3.  $x$  عدد موجب. أكمل الجدول التالي :

$x$	1,1		1,3		1,5		1,7		1,9
$x^2$		1,44		1,96		2,56		3,24	

معارف

1 - تقديم مختلف أنواع الأعداد

إليك تقديم لمختلف أنواع الأعداد بواسطة بعض الأمثلة.

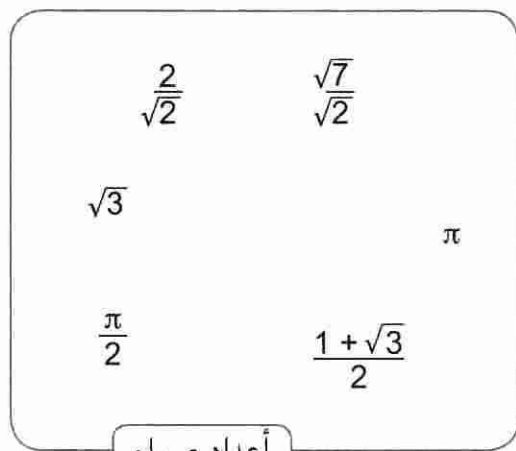

الأعداد الصماء هي الأعداد غير الناطقة.

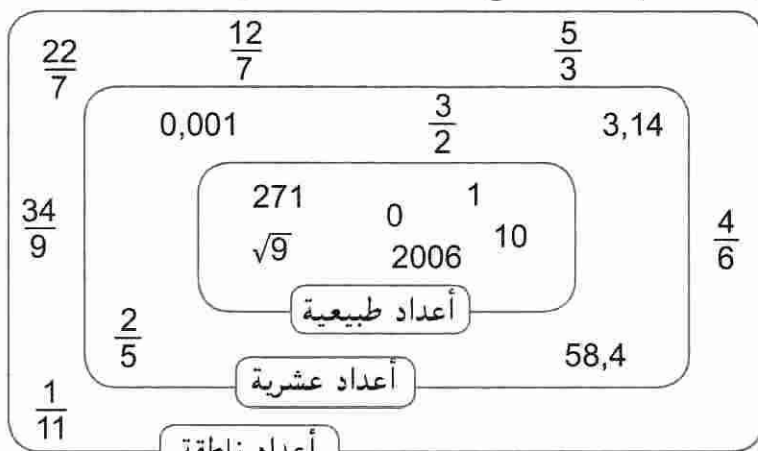

الأعداد الناطقة هي الأعداد التي تكتب على شكل كسر بسيطه ومقامه عدداً صحيحان.

تعريف الجذر التربيعي للعدد الموجب  $a$  هو العدد الموجب الذي مربعه يساوي  $a$ .

يرمز للجذر التربيعي للعدد الموجب  $a$  بالرمز  $\sqrt{a}$  ويقرأ الجذر التربيعي للعدد  $a$ .  
ينتج من التعريف السابق أن : من أجل كل عدد موجب  $a$  ،  $(\sqrt{a})^2 = a$

- أمثلة
- $\sqrt{9} = 3$  لأن  $3^2 = 9$
  - $\sqrt{0,04} = 0,2$  لأن  $(0,2)^2 = 0,04$
  - $\sqrt{10^4} = 10^2$  لأن  $(10^2)^2 = 10^4$
  - $\sqrt{0} = 0$  و  $\sqrt{1} = 1$

خاصية من أجل كل عدد موجب  $a$  ،  $\sqrt{a^2} = a$

البرهان  $\sqrt{a^2}$  هو العدد الموجب الذي مربعه يساوي  $a^2$ .  
و نعلم أن  $a$  هو العدد الموجب الذي مربعه  $a^2$ .

- أمثلة  $\sqrt{4^2} = 4$  ؛  $\sqrt{(0,3)^2} = 0,3$

ملاحظة الكتابة  $-\sqrt{a}$  تمثل معاكس العدد الموجب  $\sqrt{a}$  و بالتالي  $-\sqrt{a}$  عدد سالب.

2- العمليات على الجذور التربيعية

- خاصية
- من أجل كل عددين موجبين  $a, b$  :  $\sqrt{ab} = \sqrt{a} \times \sqrt{b}$
  - من أجل كل عددين موجبين  $a, b$  :  $\sqrt{a^2 \times b} = a\sqrt{b}$
  - من أجل كل عددين موجبين  $a, b$  حيث  $b \neq 0$  :  $\sqrt{\frac{a}{b}} = \frac{\sqrt{a}}{\sqrt{b}}$

البرهان  $(\sqrt{ab})^2 = ab$  و  $(\sqrt{a} \times \sqrt{b})^2 = (\sqrt{a})^2 (\sqrt{b})^2 = a \times b$  و بالتالي :  $\sqrt{ab} = \sqrt{a} \times \sqrt{b}$

لدينا :  $\sqrt{a^2 b} = \sqrt{a^2} \times \sqrt{b} = a \times \sqrt{b}$

لدينا :  $\left(\sqrt{\frac{a}{b}}\right)^2 = \frac{a}{b}$  و  $\left(\frac{\sqrt{a}}{\sqrt{b}}\right)^2 = \frac{a}{b}$  و بالتالي :  $\sqrt{\frac{a}{b}} = \frac{\sqrt{a}}{\sqrt{b}}$

$$\sqrt{\frac{4}{5}} = \frac{\sqrt{4}}{\sqrt{5}} = \frac{2}{\sqrt{5}}$$

$$\frac{\sqrt{3}}{\sqrt{2}} = \frac{\sqrt{3}}{\sqrt{2}}$$

$$\sqrt{\frac{1}{7}} = \frac{\sqrt{1}}{\sqrt{7}} = \frac{1}{\sqrt{7}}$$

أمثلة  $\sqrt{63} = \sqrt{9 \times 7} = \sqrt{9} \times \sqrt{7} = 3\sqrt{7}$

$\sqrt{28} = \sqrt{4 \times 7} = \sqrt{4} \times \sqrt{7} = 2\sqrt{7}$

$\sqrt{75} = \sqrt{25 \times 3} = \sqrt{25} \times \sqrt{3} = 5\sqrt{3}$

$\sqrt{32} = \sqrt{16 \times 2} = \sqrt{16} \times \sqrt{2} = 4\sqrt{2}$

ملاحظة من أجل كل عدد موجب تماما  $a$  ،  $\sqrt{\frac{1}{a}} = \frac{1}{\sqrt{a}}$

ملاحظة 1  $\sqrt{64 + 36} = \sqrt{100} = 10$

إذن  $\sqrt{64 + 36} \neq \sqrt{64} + \sqrt{36}$   $\sqrt{64} + \sqrt{36} = 8 + 6 = 14$

2  $\sqrt{25 - 9} = \sqrt{16} = 4$

إذن  $\sqrt{25 - 9} \neq \sqrt{25} - \sqrt{9}$   $\sqrt{25} - \sqrt{9} = 5 - 3 = 2$

عموما  $\sqrt{a + b} \neq \sqrt{a} + \sqrt{b}$  و  $\sqrt{a - b} \neq \sqrt{a} - \sqrt{b}$  حيث  $a > b$

### 3- حل معادلات من الشكل $x^2 = a$

- خاصية  $a$  عدد كفي .
- إذا كان  $a > 0$  فإن المعادلة  $x^2 = a$  تقبل حلين هما  $\sqrt{a}$  و  $-\sqrt{a}$  .
  - إذا كان  $a = 0$  فإن المعادلة  $x^2 = a$  تقبل حلا واحدا هو  $0$  .
  - إذا كان  $a < 0$  فإن المعادلة  $x^2 = a$  لا تقبل حلا .

البرهان نفرض أن  $a > 0$  .

المعادلة  $x^2 = a$  تكتب  $x^2 - a = 0$

و تكتب أيضا :  $x^2 - (\sqrt{a})^2 = 0$  أو  $(x - \sqrt{a})(x + \sqrt{a}) = 0$

إذن  $x - \sqrt{a} = 0$  أو  $x + \sqrt{a} = 0$  (خاصية الجداء المعدوم)

و بالتالي :  $x = \sqrt{a}$  أو  $x = -\sqrt{a}$  .

• من أجل  $a = 0$  ، المعادلة  $x^2 = a$  تكتب  $x^2 = 0$  أي  $x \times x = 0$  إذن  $x = 0$  .

• نعلم أن مربع كل عدد هو عدد موجب .

إذن : إذا كان  $a < 0$  فإن المعادلة  $x^2 = a$  لا تقبل حلا . (لأن  $x^2$  موجب و  $a$  سالب تماما) .

أمثلة المعادلة  $x^2 = 2$  تقبل حلين هما  $\sqrt{2}$  و  $-\sqrt{2}$  .

المعادلة  $x^2 = 16$  تقبل حلين هما  $4$  و  $-4$  .

المعادلة  $x^2 = -8$  لا تقبل حلا .

## طرائق

### 1 - استعمال تعريف الجذر التربيعي لعدد موجب لإنجاز حساب

طريقة لإنجاز حسابات تتضمن الجذور التربيعية، نستعمل تعريف الجذر التربيعي لعدد موجب وخواص العمليات الجبرية.

**تمرين 1** انشر  $(1+\sqrt{3})^2$ .

2. استنتج الجذر التربيعي للعدد  $4+2\sqrt{3}$ .

**حل**

1. لدينا:  $(1+\sqrt{3})^2 = 1^2 + 2 \times 1 \times \sqrt{3} + \sqrt{3}^2$

$$= 1 + 2\sqrt{3} + 3 = 4 + 2\sqrt{3}$$

إذن:  $(1+\sqrt{3})^2 = 4 + 2\sqrt{3}$

2. لدينا:  $(1+\sqrt{3})^2 = 4 + 2\sqrt{3}$

إذن:  $\sqrt{4+2\sqrt{3}} = \sqrt{(1+\sqrt{3})^2}$

بما أن  $1+\sqrt{3}$  عدد موجب فإن  $\sqrt{(1+\sqrt{3})^2} = 1+\sqrt{3}$  إذن  $\sqrt{4+2\sqrt{3}} = 1+\sqrt{3}$

و بالتالي: الجذر التربيعي للعدد  $4+2\sqrt{3}$  هو  $1+\sqrt{3}$ .

### 2 - استعمال جذور تربيعية في الحساب

طريقة لإنجاز و تبسيط حساب يتضمن جذورا تربيعية، نستعمل تعريف الجذر التربيعي لعدد موجب و العمليات المعرفة عليها وخواص العمليات الجبرية.

**تمرين 1**

A عدد معرف كما يلي:  $A = x^2 - 5x + 1$

احسب قيمة A من أجل  $x = 1 + \sqrt{2}$

**حل**

نعوض x بالعدد  $1 + \sqrt{2}$  في العبارة  $x^2 - 5x + 1$

نجد  $A = (1 + \sqrt{2})^2 - 5(1 + \sqrt{2}) + 1$

$$= 1 + 2\sqrt{2} + 2 - 5 - 5\sqrt{2} + 1$$

لأن  $2\sqrt{2} - 5\sqrt{2} = (2 - 5)\sqrt{2} = -3\sqrt{2}$

إذن:  $A = -1 - 3\sqrt{2}$

و بالتالي من أجل  $x = 1 + \sqrt{2}$  لدينا:  $A = -1 - 3\sqrt{2}$

**تمرين 2** حلل إلى جداء عوامل العدد B حيث  $B = 9x^2 - 2$ .

**حل**

لدينا:  $B = 9x^2 - 2 = (3x)^2 - (\sqrt{2})^2$

$$= (3x - \sqrt{2})(3x + \sqrt{2})$$

إذن:  $B = (3x - \sqrt{2})(3x + \sqrt{2})$



3- تبسيط كتابة علي الشكل  $a\sqrt{b}$

طريقة  
 لكتابة  $\sqrt{N}$  على الشكل  $a\sqrt{b}$  ، نحاول كتابة  $N$  على الشكل  $a^2b$  حيث  $a, b$  عددان موجبان  
 ويكون :  $\sqrt{N} = \sqrt{a^2b} = a\sqrt{b}$

تمرين 1. اكتب على الشكل  $a\sqrt{b}$  الأعداد التالية :  $\sqrt{45}$  :  $\sqrt{54}$  :  $\sqrt{108}$

2. بسط العبارة  $S = \sqrt{72} - \sqrt{32} + 8\sqrt{2}$

1. لدينا :  $\sqrt{45} = \sqrt{9 \times 5} = \sqrt{9} \times \sqrt{5} = 3\sqrt{5}$

$\sqrt{54} = \sqrt{9 \times 6} = \sqrt{9} \times \sqrt{6} = 3\sqrt{6}$

$\sqrt{108} = \sqrt{36 \times 3} = \sqrt{36} \times \sqrt{3} = 6\sqrt{3}$

2. لدينا :  $S = \sqrt{72} - \sqrt{32} + 8\sqrt{2}$

$= \sqrt{36 \times 2} - \sqrt{16 \times 2} + 8\sqrt{2}$

$= \sqrt{6^2 \times 2} - \sqrt{4^2 \times 2} + 8\sqrt{2}$

$= 6\sqrt{2} - 4\sqrt{2} + 8\sqrt{2} = 10\sqrt{2}$

إذن :  $S = 10\sqrt{2}$

4- كتابة عبارة من الشكل  $\frac{a}{\sqrt{b}}$  أو  $\frac{a}{\sqrt{b} - \sqrt{c}}$  على شكل نسبة مقامها عدد ناطق

طريقة • لكتابة عبارة من الشكل  $\frac{a}{\sqrt{b}}$  على شكل نسبة مقامها عدد ناطق نضرب كلا من بسطها و مقامها في  $\sqrt{b}$

• لكتابة عبارة من الشكل  $\frac{a}{\sqrt{b} - \sqrt{c}}$  على شكل نسبة مقامها عدد ناطق نضرب كلا من بسطها و مقامها

في العدد  $(\sqrt{b} + \sqrt{c})$ .

ملاحظة •  $\frac{a}{\sqrt{b}} = \frac{a\sqrt{b}}{\sqrt{b} \times \sqrt{b}} = \frac{a\sqrt{b}}{(\sqrt{b})^2} = \frac{a\sqrt{b}}{b}$

•  $\frac{a}{\sqrt{b} - \sqrt{c}} = \frac{a(\sqrt{b} + \sqrt{c})}{(\sqrt{b} - \sqrt{c})(\sqrt{b} + \sqrt{c})} = \frac{a(\sqrt{b} + \sqrt{c})}{(\sqrt{b})^2 - (\sqrt{c})^2} = \frac{a(\sqrt{b} + \sqrt{c})}{b - c}$

تمرين أكتب الأعداد التالية على شكل نسبة مقامها عدد ناطق :  $\frac{2}{\sqrt{7} - 3}$  :  $\frac{5}{\sqrt{2} - \sqrt{3}}$  :  $\frac{2}{\sqrt{3}}$

حل

$$\frac{2}{\sqrt{7} - 3} = \frac{2(\sqrt{7} + 3)}{(\sqrt{7} - 3)(\sqrt{7} + 3)} = \frac{2(\sqrt{7} + 3)}{7 - 9} = \frac{2(\sqrt{7} + 3)}{-2} = -\sqrt{7} - 3$$

$$\frac{5}{\sqrt{2} - \sqrt{3}} = \frac{5(\sqrt{2} + \sqrt{3})}{(\sqrt{2} - \sqrt{3})(\sqrt{2} + \sqrt{3})} = -5(\sqrt{2} + \sqrt{3})$$

$$\frac{2}{\sqrt{3}} = \frac{2\sqrt{3}}{3}$$

## تقارين محلولة

تقارين 1

1.  $x$  و  $y$  عددان حيث  $x = 2\sqrt{2} - 1$  و  $y = 2\sqrt{2} + 1$   
 (أ) احسب  $x^2$  و  $y^2$  و أعط النتيجةين على الشكل  $a + b\sqrt{2}$  حيث  $a$  و  $b$  عددان صحيحان.

(ب) أثبت أن  $x \times y$  هو عدد طبيعي.

2.  $ABC$  مثلث قائم في  $A$ . (لاحظ الشكل).

(أ) احسب القيمة المضبوطة للوتر  $BC$ .

(ب) احسب مساحة المثلث  $ABC$ .

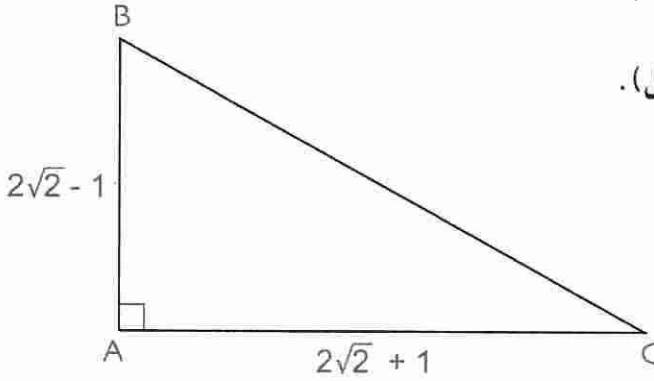

1. (أ) حساب  $x^2$  و  $y^2$

$$\begin{aligned} y^2 &= (2\sqrt{2} + 1)^2 = (2\sqrt{2})^2 + 4\sqrt{2} + 1 \\ &= 8 + 4\sqrt{2} + 1 \\ &= 9 + 4\sqrt{2} \quad \text{إذن:} \end{aligned}$$

$$\begin{aligned} x^2 &= (2\sqrt{2} - 1)^2 = (2\sqrt{2})^2 - 4\sqrt{2} + 1 \\ &= 8 - 4\sqrt{2} + 1 \\ &= 9 - 4\sqrt{2} \quad \text{إذن:} \end{aligned}$$

حل

(ب) حساب  $x \times y$

$$x \times y = (2\sqrt{2} - 1)(2\sqrt{2} + 1) = (2\sqrt{2})^2 - 1 = 8 - 1$$

إذن:  $x \times y = 7$  وبالتالي  $x \times y$  عدد طبيعي

2. (أ) حساب القيمة المضبوطة للوتر  $BC$

نطبق نظرية فيثاغورث في المثلث القائم  $ABC$

ونكتب:  $BC^2 = AB^2 + AC^2$  حيث  $AB = x$  و  $AC = y$

$$BC^2 = x^2 + y^2 \quad \text{إذن:}$$

$$= 9 - 4\sqrt{2} + 9 + 4\sqrt{2}$$

وبالتالي:  $BC^2 = 18$  إذن:  $BC = \sqrt{18} = 3\sqrt{2}$ .

ينتج أن القيمة المضبوطة للوتر  $BC$  هي  $3\sqrt{2}$ .

(ب) حساب مساحة المثلث  $ABC$

مساحة المثلث  $ABC$  هي العدد  $S$  حيث  $S = \frac{1}{2} \cdot AB \cdot AC$

ونعلم أن  $AB = x$  و  $AC = y$  إذن  $S = \frac{1}{2} \cdot x \cdot y$  أي  $S = \frac{7}{2}$ .

تمرين 2

يوجد في الشكل المقابل مثلث قائم، مربع مساحته  $8 \text{ cm}^2$  و مربع آخر مساحته  $72 \text{ cm}^2$ .

1. احسب القيمتين المضبوطتين لكل من الطولين AC و AB.

اعط النتائج على الشكل  $a\sqrt{b}$  حيث a و b عددان طبيعيين و b أصغر ما يمكن.

2. احسب القيمة المضبوطة لكل للطول BC.

3. باستعمال السؤالين 1 و 2، احسب :

أ) القيمة المضبوطة لمساحة المثلث ABC.

اكتب النتيجة على الشكل  $a\sqrt{b}$  حيث a و b عددان طبيعيين

و b أصغر ما يمكن.

ب) احسب القيمة المضبوطة لمحيط المثلث ABC.

اكتب النتيجة على الشكل  $a + b\sqrt{c}$  حيث a ، b ، c أعداد طبيعية و c أصغر ما يمكن.

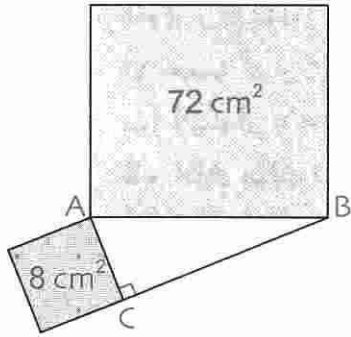

حل

1. حساب AC و AB

AC هو ضلع المربع الذي مساحته  $8 \text{ cm}^2$  . إذن  $AC^2 = 8 \text{ cm}^2$

و بالتالي :  $AC = \sqrt{8}$  أي  $AC = 2\sqrt{2} \text{ cm}$

AB هو ضلع المربع الذي مساحته  $72 \text{ cm}^2$  . إذن  $AB^2 = 72 \text{ cm}^2$

و بالتالي :  $AB = \sqrt{72}$  أي  $AB = 6\sqrt{2} \text{ cm}$

2. BC هو ضلع الزاوية القائمة في المثلث ABC . حسب نظرية فيثاغورث، نكتب  $AC^2 + BC^2 = AB^2$

أي  $8 + BC^2 = 72$

و بالتالي :  $BC^2 = 64$  . ينتج أن :  $BC = \sqrt{64}$  أي  $BC = 8 \text{ cm}$

3. أ) حساب مساحة المثلث ABC

لتكن  $\mathcal{A}$  مساحة المثلث ABC .

$$\mathcal{A} = \frac{1}{2} \cdot AC \cdot BC$$

$$= \frac{1}{2} \times 2\sqrt{2} \times 8 = 8\sqrt{2}$$

إذن :  $\mathcal{A} = 8\sqrt{2} \text{ cm}^2$

أ) حساب محيط المثلث ABC

ليكن  $\mathcal{P}$  محيط المثلث ABC ،

$$\mathcal{P} = AB + AC + BC = 6\sqrt{2} + 2\sqrt{2} + 8 = 8 + 8\sqrt{2}$$

و بالتالي :  $\mathcal{P} = (8 + 8\sqrt{2}) \text{ cm}$

صحيح أو خاطئ

1 • للعددين 5 - و 5 نفس المربع.

• للعدد 25 جذر تربيعي واحد هو 5.

• للعدد 25 - جذر تربيعي واحد هو 5 -.

• يوجد جذر تربيعي لكل عدد.

• الجذر التربيعي لعدد موجب هو دائما موجود.

• الجذر التربيعي لعدد طبيعي هو عدد طبيعي.

• إذا كان a و b عددين موجبين فإن  $\sqrt{a^2b} = a\sqrt{b}$

• إذا كان a عددا موجبا فإن  $\sqrt{a^3} = a^2$

• إذا كان a و b عددين موجبين فإن  $\sqrt{a+b} = \sqrt{a} + \sqrt{b}$

• إذا كان a و b عددين موجبين فإن  $\sqrt{a-b} = \sqrt{a} - \sqrt{b}$

• إذا كان a عدد موجب فإن  $\sqrt{a^4} = a^2$

• إذا كان b عدد موجب تماما فإن  $\sqrt{\frac{1}{b}} = \frac{1}{\sqrt{b}}$

تمارين

استعمال تعريف الجذر التربيعي

2 • اكتب الأعداد التالية على شكل عدد طبيعي

أو عدد عشري :  $\sqrt{0,01}$  ;  $\sqrt{400}$  ;  $\sqrt{25}$

$\sqrt{0,0001}$  ;  $\sqrt{1,44}$  ;  $\sqrt{2500}$

3 • اكتب الأعداد التالية على شكل عدد طبيعي :

$\sqrt{16900}$  ;  $\sqrt{900}$  ;  $\sqrt{1}$  ;  $\sqrt{0}$

4 • اكتب الأعداد التالية على شكل عدد عشري :

$\sqrt{2,89}$  ;  $\sqrt{2,25}$  ;  $\sqrt{0,49}$  ;  $\sqrt{1,21}$

5 • اكتب الأعداد التالية على شكل قوة للعدد 10 :

$\sqrt{10^{-8}}$  ;  $\sqrt{10^{-2}}$  ;  $\sqrt{10^8}$  ;  $\sqrt{10^6}$  ;  $\sqrt{10^4}$  ;  $\sqrt{10^2}$

6 • احسب مربعات الأعداد التالية :

$\sqrt{11}$  ;  $\sqrt{204}$  ;  $2\sqrt{2}$  ;  $4\sqrt{3}$  ;  $5\sqrt{10}$  ;  $\sqrt{0,001}$

بإمكانك استعمال الخاصية  $(a \cdot b)^2 = a^2 \cdot b^2$

7 • احسب مربعات الأعداد التالية :

$-\sqrt{5}$  ;  $-\sqrt{17}$  ;  $\sqrt{\frac{3}{2}}$  ;  $-\sqrt{\frac{7}{4}}$  ;  $\sqrt{\frac{200}{3}}$  ;  $\sqrt{\frac{1}{3}}$

إنتبه : مربع عدد هو دائما عدد موجب.

8 • أكتب الأعداد التالية دون استعمال الرمز  $\sqrt{\quad}$

إن أمكن.

$\sqrt{(\pi - 3)^2}$  ;  $\sqrt{\pi^2}$  ;  $\sqrt{(1 - \sqrt{2})^2}$  ;  $\sqrt{(-5)^2}$  ;  $\sqrt{13^2}$

$\sqrt{(6 - \sqrt{6})^2}$  ;  $\sqrt{(\pi - 5)^2}$  ;  $\sqrt{(3 + \pi)^2}$

إنتبه : الجذر التربيعي لعدد موجب هو دائما عدد موجب.

إستعمال المساواة  $\sqrt{a^2b} = a\sqrt{b}$

9 • اكتب الأعداد التالية على الشكل  $a\sqrt{b}$ .

$\sqrt{242}$  ;  $\sqrt{200}$  ;  $\sqrt{75}$  ;  $\sqrt{44}$  ;  $\sqrt{20}$  ;  $\sqrt{18}$

10 • نفس السؤال 9 بالنسبة للأعداد التالية :

$\sqrt{245}$  ;  $\sqrt{108}$  ;  $\sqrt{500}$  ;  $\sqrt{128}$

$\sqrt{605}$  ;  $\sqrt{99}$  ;  $\sqrt{405}$

11 • اكتب الأعداد التالية على الشكل  $\sqrt{n}$  :

$5\sqrt{7}$  ;  $3\sqrt{3}$  ;  $2\sqrt{3}$  ;  $3\sqrt{2}$

$4\sqrt{13}$  ;  $6\sqrt{11}$

إستعمال المساواة  $\sqrt{a \cdot b} = \sqrt{a} \cdot \sqrt{b}$

12 • احسب الأعداد التالية :

$\sqrt{25 \times 81}$  ;  $\sqrt{100 \times 9}$  ;  $\sqrt{4 \times 16}$

$\sqrt{10^4 \times 10^{-2}}$  ;  $\sqrt{121 \times 49}$

13 • احسب الأعداد التالية :

$\sqrt{0,25 \times 0,36}$  ;  $\sqrt{64 \times 0,0001}$  ;  $\sqrt{0,01 \times 4}$

$\sqrt{12,5 \times 8}$  ;  $\sqrt{245 \times 0,2}$  ;  $\sqrt{0,49 \times 1,21}$

ملاحظة : يمكنك استعمال المساواة المذكورة سابقا أو حساب

العدد تحت الجذر التربيعي.

حساب وتبسيط عبارات

21 • بسط الكتابات التالية :

$$\sqrt{3 \times 10^{-3}} \times \frac{\sqrt{6 \times 10^2}}{\sqrt{7,5}} ; \sqrt{0,4 \times 10^{-2}} \times \sqrt{16 \times 10^5}$$

$$\frac{\sqrt{15 \times 10^5} \times \sqrt{3 \times 10^{-3}}}{\sqrt{5 \times 10^5}} ; \frac{\sqrt{2,5 \times 10^4}}{\sqrt{9 \times 10^3}}$$

22 • بسط الكتابات التالية :

$$\sqrt{8} + 3\sqrt{18} ; 4\sqrt{3} + 2\sqrt{12} ; 3\sqrt{2} + 5\sqrt{8}$$

$$\sqrt{19} - 5\sqrt{76} ; 8\sqrt{50} - \sqrt{98} ; 7\sqrt{45} - \sqrt{20}$$

23 • A عبارة جبرية حيث :  $A = x^2 + x + \sqrt{2}$

• احسب قيمة العبارة A من أجل قيم x التالية :

$$x = \frac{1}{\sqrt{2}} ; x = -2\sqrt{2} ; x = 3\sqrt{2} ; x = \sqrt{2}$$

$$x = 1 + \sqrt{2} ; x = 2 - \sqrt{2}$$

النشر

24 • انشر و بسط العبارات التالية :

$$\sqrt{2}(\sqrt{2} - \sqrt{3}) ; \sqrt{2}(\sqrt{2} + \sqrt{3})$$

$$5\sqrt{10}(\sqrt{20} + 2\sqrt{15}) ; \sqrt{3}(\sqrt{6} - \sqrt{3})$$

25 • انشر و بسط العبارات التالية :

$$\frac{\sqrt{3}}{3}(\sqrt{3} - 6) ; \frac{\sqrt{2}}{2}\left(\sqrt{2} + \frac{1}{\sqrt{2}}\right)$$

$$2\sqrt{5}\left(\sqrt{5} + \frac{1}{\sqrt{5}}\right) ; \sqrt{3}\left(\sqrt{6} - \frac{\sqrt{3}}{3}\right)$$

26 • انشر و بسط العبارات التالية :

$$(\sqrt{2} - \sqrt{3})^2 ; (1 + \sqrt{2})^2 ; (5 + \sqrt{3})^2$$

$$(\sqrt{7} - \sqrt{5})(\sqrt{7} + \sqrt{5}) ; (5 - \sqrt{3})(5 + \sqrt{3})$$

$$(\sqrt{5} - 2\sqrt{3})^2 ; \left(\frac{\sqrt{2}}{2} + \frac{\sqrt{3}}{3}\right)^2 ; (2\sqrt{3} + 3\sqrt{2})^2$$

14 • احسب الأعداد التالية :

$$\sqrt{3} \times \sqrt{27} ; \sqrt{8} \times \sqrt{2} ; \sqrt{5} \times \sqrt{20}$$

$$\sqrt{0,1} \times \sqrt{360} ; \sqrt{8} \times \sqrt{0,5} ; \sqrt{3} \times \sqrt{12}$$

$$\sqrt{\frac{a}{b}} = \frac{\sqrt{a}}{\sqrt{b}} \quad \text{استعمال المساواة}$$

15 • احسب العدد  $\frac{\sqrt{242}}{\sqrt{2}}$  و أعط النتيجة على شكل عدد طبيعي.

16 • احسب الأعداد التالية و أعط النتائج على شكل عدد طبيعي.

$$\frac{\sqrt{637}}{\sqrt{13}} ; \frac{\sqrt{448}}{\sqrt{7}} ; \frac{\sqrt{75}}{\sqrt{3}} ; \frac{\sqrt{224}}{\sqrt{2}} ; \frac{\sqrt{48}}{\sqrt{3}} ; \frac{\sqrt{18}}{\sqrt{2}}$$

17 • احسب الأعداد التالية و أعط النتيجة على شكل كسر.

$$\sqrt{\frac{1}{2500}} ; \sqrt{\frac{400}{900}} ; \sqrt{\frac{1}{324}} ; \sqrt{\frac{144}{121}} ; \sqrt{\frac{36}{49}} ; \sqrt{\frac{25}{4}}$$

18 • اكتب الأعداد التالية على شكل نسبة مقامها عدد ناطق.

$$\frac{1 + \sqrt{2}}{\sqrt{8}} ; \frac{\sqrt{5}}{\sqrt{2}} ; \frac{1}{\sqrt{3}} ; \frac{3}{\sqrt{2}}$$

$$\frac{\sqrt{3} + \sqrt{2}}{\sqrt{6}} ; \frac{\sqrt{3} - \sqrt{2}}{\sqrt{6}}$$

19 • اكتب الكسور التالية على شكل نسبة مقامها عدد ناطق.

$$\frac{\sqrt{5} + 1}{\sqrt{5} - 1} ; \frac{\sqrt{3}}{1 + \sqrt{3}} ; \frac{1}{\sqrt{2} - 1}$$

$$\frac{\sqrt{12} + \sqrt{27}}{1 - \sqrt{3}} ; \frac{\sqrt{2}}{\sqrt{2} + 1}$$

20 • اكتب العدد  $a = \frac{1}{2 + \sqrt{3}} + \frac{1}{2 - \sqrt{3}}$

على أبسط شكل.

• هل هو عدد ناطق أو عدد طبيعي ؟

## التحليل

27 • حلل باستخراج عامل مشترك :

$$\sqrt{2} + \sqrt{10} \quad ; \quad \text{العامل المشترك هو } \sqrt{2}$$

$$\sqrt{6} + \sqrt{3} \quad ; \quad \text{العامل المشترك هو } \sqrt{3}$$

$$3 + \sqrt{3} \quad ; \quad \text{العامل المشترك هو } \sqrt{3}$$

$$3\sqrt{10} - \sqrt{15} \quad ; \quad \text{العامل المشترك هو } \sqrt{5}$$

28 • حلل إلى جداء عاملين باستعمال المتطابقات الشهيرة :

$$x^2 - 2\sqrt{3}x + 3 \quad ; \quad x^2 + 2\sqrt{2}x + 2$$

$$2 - 9x^2 \quad ; \quad 3 - x^2$$

$$\frac{1}{2}x^2 + \sqrt{2}x + 1 \quad ; \quad 2x^2 - 2\sqrt{2}x + 1$$

حل معادلات من الشكل  $x^2 = a$

29 • حل كل معادلة من المعادلات التالية :

$$x^2 = -9 \quad ; \quad x^2 = 361 \quad ; \quad x^2 = 289 \quad ; \quad x^2 = 64$$

30 • حل كل معادلة من المعادلات التالية :

$$x^2 = 0 \quad ; \quad x^2 = 100 \quad ; \quad x^2 = -4$$

$$x^2 = \frac{9}{25} \quad ; \quad x^2 = 0,01 \quad ; \quad x^2 = 1$$

## مسائل

31 • يرمز لمعاكس العدد  $a$  بالرمز  $-a$

• كيف يرمز للأعداد التالية :

• معاكس مربع  $a$  .

• مربع معاكس  $a$  .

32 • نعتبر العددين  $A$  و  $B$  حيث :

$$A = 3 - 2\sqrt{2} \quad \text{و} \quad B = -1 + \sqrt{2}$$

1 • احسب كلا من الأعداد التالية :

$$A \times B \quad ; \quad A - B \quad ; \quad A + B$$

• اكتب النتائج على الشكل  $a + b\sqrt{2}$

حيث  $a$  و  $b$  عدنان صحيحان.

2 • احسب العدد  $\frac{A}{B}$  .

• اكتب النتيجة على الشكل  $x + y\sqrt{2}$  .

33 • برهن أن :  $2 - \sqrt{2} = \frac{\sqrt{2}}{\sqrt{2} + 1}$

34 • اكتب العددين  $B$  و  $A$  على الشكل  $a\sqrt{2}$

حيث  $a$  عدد صحيح.

$$A = (3\sqrt{2} - 1)(\sqrt{2} + 1) + 2\sqrt{2} - 5$$

$$\text{و} \quad B = 5\sqrt{27} + \sqrt{75} \quad (\text{بين كل مراحل الحساب})$$

35 •  $C$  و  $D$  عدنان حيث :

$$D = 5\sqrt{12} + 6\sqrt{3} - \sqrt{300} \quad ; \quad C = \sqrt{18} \times \sqrt{6}$$

• اكتب  $C$  و  $D$  على الشكل  $a\sqrt{3}$  حيث  $a$  عدد صحيح.

36 •  $N$  عدد معرف كما يلي :  $N = \sqrt{20} - \sqrt{45} - 7\sqrt{5}$

• اكتب العدد  $N$  على الشكل  $a\sqrt{b}$

حيث  $a$  عدد صحيح و  $b$  عدد طبيعي أصغر ما يمكن.

37 •  $A$  و  $B$  عدنان حيث :

$$B = 3\sqrt{2} + 4 \quad ; \quad A = 3\sqrt{2} - 4$$

• احسب القيم المضبوطة للأعداد التالية :

$$A \times B \quad ; \quad A^2 \quad ; \quad A - B \quad ; \quad A + B$$

38 • إليك مستطيلاً علم طوله وعرضه.

في هذا التمرين، لا نعمل بالقيم المقربة.

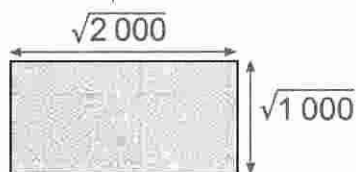

1 • هل طول هذا المستطيل هو ضعف عرضه ؟ لماذا ؟

2 • اكتب  $\sqrt{2000}$  على الشكل  $a\sqrt{5}$

ثم  $\sqrt{1000}$  على الشكل  $b\sqrt{10}$

حيث  $a$  و  $b$  عدنان طبيعيان.

3 • اكتب مساحة المستطيل على الشكل  $c\sqrt{2}$

حيث  $c$  عدد طبيعي.

4 • بين أن محيط المستطيل يكتب على الشكل

$$20\sqrt{5}(2 + \sqrt{2})$$

39 لاحظ الشكل.

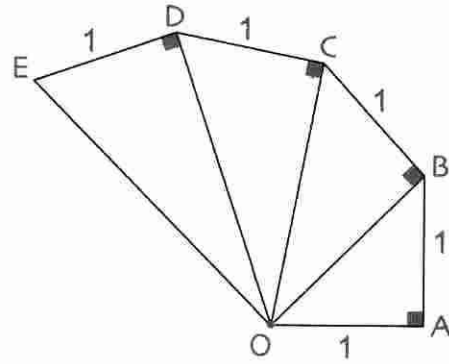

1. احسب الأطوال OE : OD : OC : OB
2. انشئ القطعة ذات الطول  $\sqrt{7}$ .

- 40 المربع السحري هو مربع، تكون المجاميع في كل سطر، كل عمود و كل قطر متساوية.
- أكمل المربعين التاليين للحصول على مربعين سحريين.
  - أعط القيم المضبوطة على الشكل ( $\sqrt{N}$ ).

$\sqrt{8}$	$\sqrt{98}$	
	$\sqrt{50}$	
	$\sqrt{18}$	

$\sqrt{3}$			$\sqrt{147}$
$\sqrt{48}$		$\sqrt{243}$	$\sqrt{108}$
	$\sqrt{12}$		$\sqrt{363}$
		$\sqrt{27}$	$\sqrt{300}$

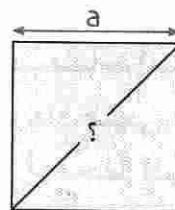

- 41 نعتبر المربع الذي ضلعه a.
- عبّر عن القيمة المضبوطة لقطر هذا المربع بدلالة a.

42 نعتبر المثلث المتقايس الأضلاع.

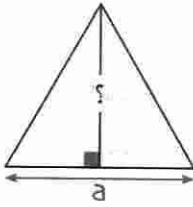

1. عبّر عن ارتفاعات المثلث المتقايس الأضلاع بدلالة a.
2. ماذا تستنتج ؟

43 إليك متوازي المستطيلات التالي :

$$CD = 1 : BC = 4 : AB = 8$$

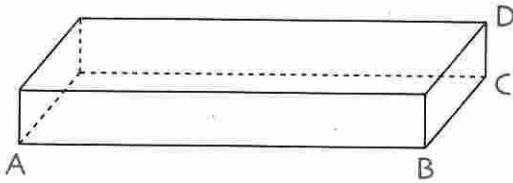

- احسب AC و AD. (أعط القيم المضبوطة).

44 نعتبر المثلث القائم التالي :

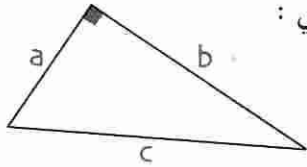

حيث أضلاعه هي C ، B ، A و C هو وتره.

• يعطى ضلعان من هذا المثلث.

احسب في الحالتين التاليتين الضلع الثالث.

a	b	c
$3\sqrt{5}$	?	$5\sqrt{2}$

2

a	b	c
$2\sqrt{2}$	$\sqrt{10}$	?

1

45 ABC مثلث.

نضع  $AB = z : CA = y : BC = x$

x	y	z
$\sqrt{5}$	$2\sqrt{3}$	$\sqrt{7}$

2

x	y	z
4	6	$2\sqrt{13}$

1

- هل المثلث قائم ؟ إذا كانت الإجابة نعم، حدد رأس الزاوية القائمة.

# المعادلات و المتراجحات من الدرجة الأولى بمجهول واحد

- 1 - المعادلات من الدرجة الأولى بمجهول واحد
- 2 - المعادلات من الشكل  $(ax + b)(cx + d) = 0$
- 3 - الترتيب و العمليات
- 4 - المتراجحات من الدرجة الأولى بمجهول واحد

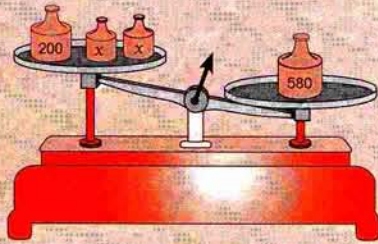

الميزان في وضعية "لا توازن".  
يوجد في الكفة العليا أصغر  
كتلة.

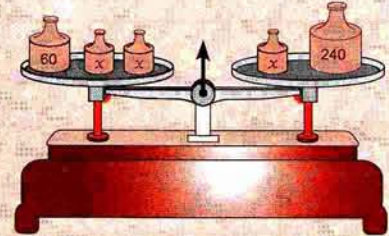

الميزان في وضعية توازن.  
الكتلة الكلية في الكفة عن اليمين تساوي  
الكتلة الكلية في الكفة عن اليسار.

## الكفاءات المستهدفة

(التي يجب اكتسابها)

- حل معادلات يؤول حلها إلى حل "معادلة جداء".

- حل متراجحة من الدرجة الأولى بمجهول واحد و تمثيل مجموعة حلولها على مستقيم مدرج.

- حل مشكلات بتوظيف معادلات أو متراجحات من الدرجة الأولى بمجهول واحد.



استبيان متعدد الإجابات

إختر الإجابة الصحيحة.

الإجابة 3	الإجابة 2	الإجابة 1	السؤال
4	- 4	0	1. من أجل $x = 0$ ، العبارة $4x^2 - 4$ تساوي
0	3	1 -	2. من أجل $x = \frac{1}{3}$ ، العبارة $3x - 1$ تساوي
$x = 2$	$x - 2 > 0$	$x - 2 > 2$	3. إذا كان $x > 2$ فإن ...
$2x = - 1$	$2x < - 2$	$2x < - 1$	4. إذا كان $x < - 1$ فإن ...
$- 3x > - 6$	$- 3x < 6$	$- 3x > 6$	5. إذا كان $x > - 2$ فإن ...
$2x - 2 = 0$	$2x - 2 > 0$	$2x - 2 < 0$	6. إذا كان $x < 1$ فإن ...
$\frac{x}{3} = 9$	$\frac{x}{3} < 1$	$\frac{x}{3} < 3$	7. إذا كان $x < 3$ فإن ...
$\frac{x}{-4} > \frac{1}{8}$	$\frac{x}{-4} < \frac{1}{8}$	$\frac{x}{-4} > -2$	8. إذا كان $x > - \frac{1}{2}$ فإن ...
0	2	3	9. العدد الصحيح $x$ الذي يحقق المساواة $3x = 6$ هو ...
-1	4	- 4	10. العدد الصحيح $x$ يحقق المساواة $4x + 4 = 0$ هو ...
$x = 3$	$x < 3$	$x > 3$	11. الأعداد $x$ التي تحقق المتباينة $2x > 6$ هي الأعداد $x$ بحيث ...
$x < 0$	$x = 0$	$x > 0$	12. الأعداد $x$ التي تحقق المتباينة $- 5x < 0$ هي الأعداد $x$ بحيث ...

## أنشطة تحضيرية

### النشاط 1

نعتبر العبارتين A و B التاليتين :  $A = 3x - 5$  :  $B = -2x + 4$   
1. أكمل الجدولين التاليين.

x	-2	$-\frac{3}{5}$	0	$\frac{3}{5}$	1	2
B	.....	.....	.....	.....	.....	.....

x	-2	$-\frac{3}{5}$	0	$\frac{5}{3}$	1	2
A	.....	.....	.....	.....	.....	.....

2. حدد قيمة x التي تحقق المساواة  $A = 0$ .

3. حدد قيمة x التي تحقق المساواة  $B = 0$ .

### النشاط 2 - المعادلات من الدرجة الأولى بمجهول واحد

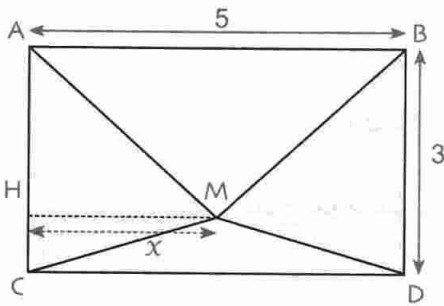

ABCD مستطيل حيث  $AB = 5 \text{ cm}$  و  $BC = 3 \text{ cm}$ . (الشكل)

H نقطة من الضلع [AC] و M تقع داخل المستطيل ABCD

حيث  $MH = x$ .

نريد الحصول على قيمة x بحيث تكون مساحة المثلث AMC تساوي

مساحة المثلث BMD.

1. أكتب مساواة تعبر عن الشروط الموضوعة.

2. أوجد قيمة x التي تحقق هذه المساواة.

### النشاط 3 - المتراجحات من الدرجة الأولى بمجهول واحد

1. أ) (L) مستقيم مدرج مبدأه النقطة O.

و B و A نقطتان من (L) فاصلتهما a و b على الترتيب حيث  $a < b$ .

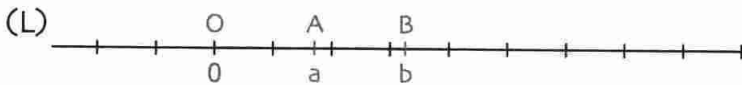

• أعد رسم الشكل.

ب) باستعمال مدور (أو مسطرة مدرجة)، ضع على نفس الشكل النقطتين C و D فاصلتهما  $3a$  و  $3b$  على

الترتيب، ثم ضع النقطتين E و F فاصلتهما  $-2a$  و  $-2b$  على الترتيب.

ج) أكمل الجمل التالية بوضع الرمز المناسب < ، > مكان النقط.  $3a \dots 3b$  :  $-2a \dots -2b$

2. في كل من الحالتين التاليتين، ارسم مستقيما مدرجا ثم أجب على السؤالين 1. ب) و 1. ج) بعد وضع النقطتين ذات

الفاصلتين a و b على المستقيم بحيث :

أ) a سالب و b موجب .

ب) a و b سالبان و  $a < b$ .

3. a ، b ، c هي أعداد صحيحة نسبية. أكمل الكتابات التالية :

إذا كان  $a < b$  و  $c > 0$  فإن  $ac \dots bc$ .

إذا كان  $a < b$  و  $c < 0$  فإن  $ac \dots bc$ .

النشاط 4 - حل متراجحة من الدرجة الأولى بمجهول واحد

يقول رضا لصديقه سمير : « أوجد عددا بحيث إذا طرحت 1 من ضعفه يكون أكبر من مجموع ثلاثة أمثال هذا العدد و العدد 2 ».

إجابة سمير : « هذا العدد هو -5 ».

1 . هل أصاب سمير ؟ برّر إجابتك.

2 . نريد البحث عن كل الأعداد  $x$  التي تحقق هذا الشرط.

أ) اكتب متباينة تشمل المجهول  $x$  للتعبير عن هذا الشرط.

ب) برهن أن هذه المتباينة تكتب أيضا  $x < -3$ .

ج) ما هي الأعداد  $x$  التي تحقق المتباينة السابقة ؟

3 . أ) ارسم مستقيما مدرجا و لَوّن مجموعة النقط التي فواصلها تحقق هذه المتباينة.

ب) اذكر إن كانت الأعداد التالية : -7,5 ؛ -5 ؛ -3 ؛ 0 ؛ 2,5 تحقق هذه المتباينة.

4 . لَوّن على مستقيم مدرج مجموعة الأعداد  $x$  حيث  $x > -2$ .

لَوّن على مستقيم مدرج آخر مجموعة الأعداد  $x$  حيث  $x < 3$ .

5 . لاحظ المستقيم المدرج التالي:

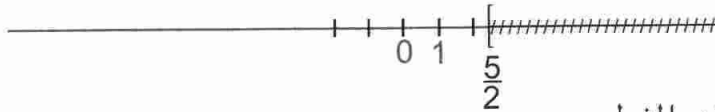

النقطة ذات الفاصلة  $\frac{5}{2}$  تنتمي إلى الجزء المشطوب.

عين مجموعة الأعداد المثلثة على المستقيم المدرج بالجزء الغير المشطوب.

لاحظ المستقيم المدرج التالي :

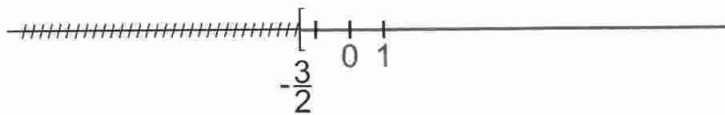

النقطة ذات الفاصلة  $-\frac{3}{2}$  لا تنتمي إلى الجزء الغير المشطوب.

عين مجموعة الأعداد المثلثة على المستقيم المدرج بالجزء الغير المشطوب.

## معارف

## 1 - المعادلات من الدرجة الأولى بمجهول واحد

تعريف  $a, b, x$  أعداد حيث  $a \neq 0$ .  
 • نسمي معادلة من الدرجة الأولى بمجهول واحد  $x$ ، كل معادلة يمكن كتابتها على الشكل  $ax = b$ .

- أمثلة
- المعادلة  $3x = 1$  هي معادلة من الدرجة الأولى ذات المجهول  $x$ .
  - المعادلة  $-8x + 5 = 2x - 3$  هي معادلة من الدرجة الأولى ذات المجهول  $x$ ، يمكن كتابتها على الشكل  $-10x = -8$ .
  - المعادلة  $3\sqrt{2}x - 4 = 2$  هي معادلة من الدرجة الأولى ذات المجهول  $x$ ، يمكن كتابتها على الشكل  $3\sqrt{2}x = 6$ .

حل معادلة من الدرجة الأولى بمجهول واحد :

$ax = b$  هي معادلة من الدرجة الأولى ذات المجهول  $x$ .

تعريف حل المعادلة  $ax = b$  يعني إيجاد كل قيم المجهول  $x$  التي تحقق المساواة  $ax = b$ .

- أمثلة
- العدد  $-2$  هو حل للمعادلة  $3x + 6 = 2x + 4$  لأن  $3(-2) + 6 = 2(-2) + 4$ .
  - العدد  $0$  ليس حلا لها لأن  $3 \times 0 + 6 \neq 2 \times 0 + 4$ .
  - العدد  $0$  هو حل للمعادلة  $2x + 1 = 1 - x$  لأن  $2 \times 0 + 1 = 1 - 0$ .
  - العدد  $-1$  هو ليس حلا لها لأن  $2 \times (-1) + 1 \neq 1 - (-1)$ .

نظرية  $ax = b$  هي معادلة من الدرجة الأولى ذات المجهول  $x$ .  
 المعادلة  $ax = b$  تقبل حلا واحدا هو  $\frac{b}{a}$ .

- أمثلة
1. المعادلة  $3x = 5$  تقبل حلا واحدا و هو  $\frac{5}{3}$ .
  2. المعادلة  $2x - 4 = 5x + 2$  تبسّط على الشكل  $3x = -6$  و تقبل حلا وحيدا هو  $-2$ .

ملاحظات

- المعادلة  $4x - x + 3 = 3x - 1$  تكتب على الشكل  $0x = 4$ . نلاحظ أنه لا يوجد أي عدد  $x$  يحقق المساواة  $0x = 4$ . إذن المعادلة المعطاة لا تقبل حلا.
- المعادلة  $\frac{1}{2}x - 1 = \frac{2x - 4}{4}$  تكتب على الشكل  $0x = 0$ . نلاحظ أن كل عدد  $x$  يحقق المساواة  $0x = 0$ . إذن كل عدد هو حل المعادلة المعطاة.

2- المعادلات من الشكل  $(ax + b)(cx + d) = 0$

$a, b, c, d, x$  أعداد.

نعلم أنه : يكون الجداء  $ab$  منعدما إذا كان أحد العاملين على الأقل معدوما.

أي :  $a \cdot b = 0$  إذا كان  $a = 0$  أو  $b = 0$ .

خاصية حلول المعادلة  $(ax + b)(cx + d) = 0$  هي حلول كل من المعادلتين  $ax + b = 0$  و  $cx + d = 0$ .

مثال لحل المعادلة  $(3x - 1)(2x + 7) = 0$  نحل كلا من المعادلتين  $3x - 1 = 0$  و  $2x + 7 = 0$   
حل المعادلة  $3x - 1 = 0$ .

لدينا  $3x - 1 = 0$  أي  $3x = 1$ . حل هذه المعادلة هو  $x = \frac{1}{3}$

لدينا  $2x + 7 = 0$  أي  $2x = -7$ . حل هذه المعادلة هو  $-\frac{7}{2}$ .

إذن للمعادلة  $(3x - 1)(2x + 7) = 0$  حلان هما  $\frac{1}{3}$  و  $-\frac{7}{2}$ .

3- الترتيب والعمليات

(أ) الترتيب والجمع

خاصية 1  $a, b, c$  ثلاث أعداد.

إذا كان  $a < b$  فإن  $a + c < b + c$  و  $a - c < b - c$ .

ملاحظة • الخاصية 1 تعني أن الترتيب لا يتغير إذا أضفنا نفس العدد إلى طرفي المتباينة.

مثال إذا كان  $x - 1 < 3$  فإن  $x - 1 + 1 < 3 + 1$ .

• الخاصية 1 تبقى صحيحة إذا استبدلنا العلاقة  $<$  بإحدى العلاقات  $\leq$  ؛  $>$  ؛  $\geq$ .

(ب) الترتيب والضرب

خاصية 2  $a, b, k$  ثلاث أعداد.

إذا كان  $a < b$  و  $k > 0$  فإن  $ka < kb$  و  $\frac{a}{k} < \frac{b}{k}$

ملاحظة • الخاصية 2 تعني أن الترتيب لا يتغير إذا ضربنا (أو قسمنا) طرفي متباينة في (على) عدد موجب تماما.

•  $x$  عدد. إذا كان  $x < 3$  فإن  $2x < 2 \times 3$ .

• إذا كان  $2x > -6$  فإن  $x > -3$ .

خاصية 3  $a, b, k$  ثلاث أعداد.

إذا كان  $a < b$  و  $k < 0$  فإن  $ka > kb$  و  $\frac{a}{k} > \frac{b}{k}$

ملاحظة • الخاصية 3 تعني أن الترتيب يتغير إذا ضربنا (أو قسمنا) طرفي متباينة في (على) عدد سالب تماما.

مثال  $a$  عدد حيث  $a < -1$  إذن  $a > (-3)a$ .

ملاحظة كل من الخاصيتين 2 و 3 تبقى صحيحة إذا استبدلنا العلاقة  $<$  بإحدى العلاقات  $\leq$  ؛  $>$  ؛  $\geq$ .

#### 4- المتراجحات من الدرجة الأولى بمجهول واحد

حل متراجحة من الشكل  $x + a < b$

إذا كان  $x + a < b$  فإن  $x < b - a$ . حلول المتراجحة  $x + a < b$  هي الأعداد  $x$  الأصغر من  $b - a$ .

مثال حلول المتراجحة  $x + 5 \leq 2$  هي الأعداد  $x$  بحيث  $x < -3$ . أي كل الأعداد الأصغر من -3.

حل متراجحة من الشكل  $ax < b$  حيث  $a > 0$

إذا كان  $ax < b$  حيث  $a > 0$  فإن  $x < \frac{b}{a}$ .

حلول المتراجحة  $ax < b$  حيث  $a > 0$  هي الأعداد  $x$  الأصغر من  $\frac{b}{a}$ .

مثال حلول المتراجحة  $3x \leq -1$  هي الأعداد  $x$  بحيث  $x \leq -\frac{1}{3}$ .

أي كل الأعداد الأصغر من  $-\frac{1}{3}$  أو تساوي  $-\frac{1}{3}$ .

حل متراجحة من الشكل  $ax < b$  حيث  $a < 0$

إذا كان  $ax < b$  حيث  $a < 0$  فإن  $x > \frac{b}{a}$ . حلول المتراجحة  $ax < b$  حيث  $a < 0$  هي الأعداد  $x$  الأكبر من  $\frac{b}{a}$ .

مثال حلول المتراجحة  $x < 1 - \frac{1}{3}x$  هي الأعداد  $x$  بحيث  $x > -3$ . أي كل الأعداد الأكبر من -3.

تمثيل بيانيا حلول متراجحة

مثل بيانيا حلول متراجحة على مستقيم مدرج. نلخص التمثيلات البيانية للحلول في الجدول التالي.

التمثيل البياني للحلول	المتراجحة
حلول المتراجحة $a [ \text{-----} ]$	$x < a$
حلول المتراجحة $] a \text{-----} ]$	$x \leq a$
حلول المتراجحة $\text{-----} ] a$	$x > a$
حلول المتراجحة $\text{-----} [ a$	$x \geq a$

ملاحظة

حلول كل متراجحة ممثلة بجزء المستقيم المدرج الملون بالأحمر.

1. حلول المتراجحة  $2x > 5$  هي الأعداد  $x$  بحيث  $x > \frac{5}{2}$ .

أمثلة

تمثيلها البياني يكون كالآتي :

2. حلول المتراجحة  $-3x \geq 2$  هي الأعداد  $x$  حيث  $x \leq -\frac{2}{3}$ .

تمثيلها البياني يكون كالآتي :

طرائق

1 - حل معادلة من الدرجة الأولى بمجهول واحد

طريقة حل معادلة من الدرجة الأولى بمجهول واحد نحولها إلى معادلة من الشكل  $ax=b$ .

- ملاحظة • عندما ننقل عدداً أو عبارة من طرف إلى الطرف الآخر لمعادلة لا ننسى تغيير الإشارات.  
• عندما نقسم طرف معادلة على عدد، نتأكد أن هذا العدد غير منعدم.

تمرين 1 حل كل من المعادلتين التاليتين :  $4x - 3 = 2x + 1$  :  $2(x + 2) = 3x - 5$

حل • حل المعادلة :  $4x - 3 = 2x + 1$  لدينا :  $4x - 3 = 2x + 1$  أي  $4x - 2x = 3 + 1$  حل

$$2x = 4 \quad \text{أي} \quad \frac{2x}{2} = \frac{4}{2} \quad \text{أي} \quad x = 2$$

إذن : 2 هو الحل الوحيد للمعادلة  $4x - 3 = 2x + 1$

• حل المعادلة :  $2(x + 2) = 3x - 5$

$$2(x + 2) = 3x - 5 \quad \text{أي} \quad 2x + 4 = 3x - 5 \quad \text{أي} \quad 2x - 3x = -5 - 4$$

$$-x = -9 \quad \text{أي} \quad -x = -9 \quad \text{إذن} \quad x = 9$$

إذن : 9 هو الحل الوحيد للمعادلة  $2(x + 2) = 3x - 5$ .

تمرين 2 حل المعادلة :  $2(x - 1)^2 = (x + 3)(x - 1)$

حل نحل المعادلة التالية :  $2(x - 1)^2 = (x + 3)(x - 1)$  نتبع المراحل التالية :

ننقل كل الأعداد و العبارات إلى الطرف الأول للمعادلة أي  $2(x - 1)^2 - (x + 3)(x - 1) = 0$

نلاحظ أن  $(x - 1)$  عامل مشترك. إذن المعادلة تكتب  $0 = (x - 1)[2(x - 1) - (x + 3)]$

$$0 = (x - 1)(2x - 2 - x - 3) \quad \text{أي} \quad (x - 1)(x - 5) = 0$$

نحل المعادلة  $x - 1 = 0$  نجد  $x = 1$ .

نحل المعادلة  $x - 5 = 0$  نجد  $x = 5$ .

نستنتج أن للمعادلة  $2(x - 1)^2 = (x + 3)(x - 1)$  حلان هما 1 و 5.

2 - حل متراجحة من الدرجة الأولى بمجهول واحد

طريقة حل متراجحة من الدرجة الأولى بمجهول واحد نحولها إلى متراجحة من الشكل :

$$ax < b \quad \text{أو} \quad ax \leq b \quad \text{أو} \quad ax > b \quad \text{أو} \quad ax \geq b$$

تمرين حل المتراجحة التالية :  $5(2x - 1) < 4x - 2$

لدينا :  $5(2x - 1) < 4x - 2$  أي  $10x - 5 < 4x - 2$

$$10x - 4x < -2 + 5 \quad \text{أي} \quad 6x < 3 \quad \text{إذن} \quad \frac{6x}{6} < \frac{3}{6} \quad \text{أي} \quad x < \frac{1}{2}$$

ينتج أن : حلول المتراجحة هي الأعداد  $x$  بحيث  $x < \frac{1}{2}$  أي كل عدد أصغر من  $\frac{1}{2}$  هو حل.

## تمارين محلولة

### تمرين 1

وضع مشكل في شكل معادلة ثم حله  
تبلغ ليلي سن 4 سنوات و عمر أبيها 36 سنة.  
بعد كم سنة يكون عمر الأب ضعف عمر البنت ؟

حل

إختيار المجهول

ليكن  $x$  عدد السنوات الضرورية ليصبح سن الأب ضعف سن ليلي.

باستعمال معطيات المشكل نكتب :

أبيها	ليلى	
36	4	السن الحالي
$36 + x$	$4 + x$	السن بعد $x$ سنة

وضع المشكل على شكل معادلة

المشكل المطروح يتمثل في حل المعادلة  $36 + x = 2(4 + x)$

حل المعادلة

حل المعادلة :  $36 + x = 2(4 + x)$

لدينا :  $36 + x = 2(4 + x)$  أي

$x - 2x = 8 - 36$  أي

$x = 28$  أي  $-x = -28$  أي

لدينا :  $36 + 28 = 64$  و  $2(4 + 28) = 2 \times 32 = 64$

التحقق

تفسير النتيجة  
(أي الإجابة)

إذن : يصبح عمر الأب ضعف عمر البنت بعد 28 سنة.

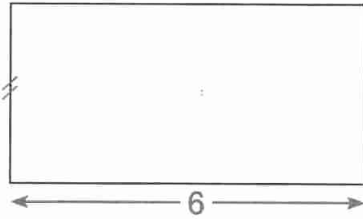
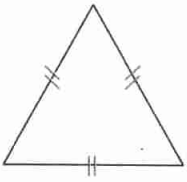

### تمرين 2

وضع مشكل في شكل متراجحة ثم حله  
• لاحظ الشكلين.

ضلع المثلث هو عرض المستطيل.

• عين أصغر قيمة لطول ضلع المثلث التي يكون

من أجلها محيط المثلث أكبر من أو يساوي محيط المستطيل.

ليكن  $x$  هو طول ضلع المثلث .

لدينا: محيط المثلث هو  $3x$  و محيط المستطيل هو  $2(6 + x)$ .

محيط المثلث أكبر من محيط المستطيل يعني  $3x \geq 2(6 + x)$ .

أي  $3x \geq 12 + 2x$  و بالتالي  $x \geq 12$ .

إذن : أصغر قيمة لطول ضلع المثلث التي تحقق محيط المثلث أكبر من أو يساوي محيط المستطيل

هي 12.

حل



## صحيح أو خاطئ

1. العدد  $\frac{1}{3}$  هو حل للمعادلة  $3x = 1$ .

2. العدد  $\frac{1}{3}$  هو حل للمعادلة  $3x - 1 = 0$ .

3. العدد  $\frac{1}{3}$  هو حل للمعادلة  $-3x + 1 = 0$ .

4. من أجل  $x = -1$ ، العدد  $4x - 4$  موجب.

5. من أجل  $x = 0$ ، العدد  $x - 2$  سالب.

6. حلول المتراجحة  $x > 0$  هي الأعداد السالبة.

7. حلول المتراجحة  $x < 0$  هي الأعداد الموجبة.

8. حلول المتراجحة  $x - 2 \leq 0$  هي الأعداد  $x$  بحيث  $x \geq 2$ .

9. حلول المتراجحة  $2x - 4 > 0$  هي الأعداد  $x$  بحيث  $x = 2$ .

10. المعادلة  $(3x + 2)(x + 2) = 0$

تقبل حلا واحدا هو  $x = -2$ .

11. حل المعادلة  $(x - 1)(1 - x) = 0$  هو العدد 1.

## تمارين

المعادلات من الدرجة الأولى بمجهول واحد

2. هل العدد 1 حل للمعادلة  $3x - 2 = x$  ؟

3. هل العدد  $\frac{2}{3}$  حل للمعادلة  $x - 2 = \frac{4}{3}$  ؟

4. هل العدد  $\frac{1}{4}$  حل للمعادلة  $3x - \frac{3}{2} = 1 - x$  ؟

5. حل كل معادلة من المعادلات التالية.

$x + \frac{1}{2} = 1$  ؛  $x - 4 = -4$  ؛  $x + 4 = -5$

$x + 1,3 = 0,5$  ؛  $x - \frac{1}{3} = 2$  ؛  $x + 2 = \frac{3}{2}$

$-4,7 = -6,8 + x$  ؛  $3,1 = x - 2,7$

6. اكتب ثلاثة معادلات من الشكل  $x + a = b$

تقبل العدد 4 حلا لها.

7. حل كل معادلة من المعادلات التالية.

$$-2 = -4x \quad ; \quad -4x = -5 \quad ; \quad 2x = 3$$

$$3 = \frac{2}{5}x \quad ; \quad \frac{1}{2}x = 5 \quad ; \quad 3 = -7x$$

$$-\frac{8}{15} = -\frac{2}{3}x \quad ; \quad \frac{3}{2}x = \frac{4}{3}$$

8. اكتب ثلاثة معادلات من الشكل  $ax = b$

تقبل العدد 1 - حلا لها.

9. حل كل معادلة من المعادلات التالية.

$$3x - 6 = 8x + 2 \quad ; \quad 2x + 3 = 5x - 1$$

$$1 + 5x = 10 - 13x \quad ; \quad 2 - 4x = x - 9$$

$$-\frac{1}{2} + 3x = \frac{5}{3}x + 3 \quad ; \quad \frac{2}{9}x + 1 = 5 + \frac{1}{3}x$$

$$1 - \frac{1}{3}x = \frac{7}{3} - \frac{5}{6}x \quad ; \quad 1 + \frac{3}{4}x = \frac{3}{8}x - \frac{1}{5}$$

10. اكتب ثلاثة معادلات من الشكل  $ax + b = cx + d$

تقبل العدد 1 حلا لها.

المعادلات من الشكل  $(ax + b)(cx + d) = 0$

11. حل كل معادلة من المعادلات التالية.

$$-5(x + 2) = 0 \quad ; \quad 4(x - 3) = 0$$

$$(1 + x)(1 - x) = 0 \quad ; \quad 2x(3x + 1) = 0$$

$$(2x - 1)(x - 2) = 0 \quad ; \quad (8x - 2)(2x + 8) = 0$$

12. 1. حلل إلى جداء عاملين العبارة  $x^2 - 5x$ .

2. حل المعادلة  $x^2 - 5x = 0$ .

22 • اكتب متراجحتين من الشكل  $x + a < b$

حلولها هي الأعداد الأصغر من أو تساوي 3.

23 • حل كلا من المتراجحات التالية :

$$25 \leq -5x \quad ; \quad -4x > 8 \quad ; \quad 3x < 12$$

$$-2 \leq \frac{2}{5}x \quad ; \quad \frac{1}{3}x > 3 \quad ; \quad -36 \geq 12x$$

$$-\frac{4}{5} \leq \frac{1}{3}x \quad ; \quad -\frac{2}{3}x > \frac{2}{3}$$

24 • أكتب متراجحتين من الشكل  $ax < b$

حلولها هي الأعداد الأكبر من أو تساوي -2.

25 • حل كلا من المتراجحات التالية :

$$4x - 3 \leq 4 + 2x \quad ; \quad 3x + 2 < x - 2$$

$$3 + 4x \geq 13 - 16x \quad ; \quad 3 - 3x > -9 + 3x$$

$$2x - \frac{1}{2} \geq 1 + \frac{5}{3}x \quad ; \quad \frac{2}{9}x + 2 > \frac{1}{3}x + 6$$

$$5 - \frac{1}{3}x < \frac{7}{3} + \frac{5}{6}x \quad ; \quad 2 + \frac{3}{4}x \leq \frac{3}{8}x - \frac{1}{5}$$

26 • مثل على مستقيم مدرج حلول كل متراجحة من

المتراجحات التالية :

$$x \leq 4 \quad ; \quad x > 1 \quad ; \quad x \geq 2 \quad ; \quad x < 3$$

$$-2 \leq x \quad ; \quad -2 \geq x \quad ; \quad x \leq 0 \quad ; \quad x > 0$$

27 • حل المتراجحتين التاليتين و مثل على مستقيم مدرج

حلول كل منها.

$$3(2x - 6) + 4(2x - 3) < 2x - 5(2x - 3)$$

$$6(1 - 2x) - 4(-2x - 5) < 3(x - 7) - 2(8 - 9x)$$

28 • حل المتراجحتين التاليتين و مثل على مستقيم مدرج

حلول كل منها.

$$\frac{5x - 1}{2} + 4 < 1 + \frac{2x + 5}{2}$$

$$\frac{x + 5}{3} - x < \frac{x + 1}{6} + \frac{1}{3}$$

13 • 1. حلل إلى جداء عاملين العبارة

$$(x + 2)^2 + (x + 2)(2x - 1)$$

2. حل المعادلة  $(x + 2)^2 + (x + 2)(2x - 1) = 0$

14 • 1. حلل إلى جداء عاملين العبارة التالية  $x^2 - 16$ .

$$x^2 - 16 = 0$$

15 • 1. حلل إلى جداء عاملين العبارة

$$(x - 3)(2 + x) + (x - 3)^2$$

2. حل المعادلة  $(x - 3)(2 - x) + (x - 3)^2 = 0$

16 • 1. حلل إلى جداء عاملين العبارة  $(4x - 2)^2 - 4x^2$ .

$$(4x - 2)^2 - 4x^2 = 0$$

17 • 1. حلل إلى جداء عاملين العبارة  $(5 - 2x)^2 - 36$ .

$$(5 - 2x)^2 - 36 = 0$$

18 • 1. حلل إلى جداء عاملين العبارة

$$(4x - 1)^2 - (2x + 3)^2$$

2. حل المعادلة  $(4x - 1)^2 - (2x + 3)^2 = 0$

المتراجحات من الدرجة الأولى بمجهول واحد

19 • نعتبر المتراجحة  $3x - 2 \leq 2x - 3$

من بين الأعداد التالية، حدد الأعداد التي هي حلول لهذه

المتراجحة : -3 ؛ -1 ؛ 0 ؛ 1 ؛ 2.

20 • نعتبر المتراجحة  $2 + \frac{2}{3}x > 2 - \frac{1}{2}x$

من بين الأعداد التالية، حدد الأعداد التي هي حلول لهذه

المتراجحة : -1 ؛ 0 ؛ 2 ؛ 4 ؛ 5.

21 • حل كلا من المتراجحات التالية :

$$-6 \leq x + 7 \quad ; \quad x + 3 \geq -1 \quad ; \quad x - 3 < 1$$

$$-\frac{2}{3} + x \leq \frac{1}{6} \quad ; \quad x + \frac{1}{2} > 2 \quad ; \quad -9 > -8 + x$$

$$-\frac{7}{10} \geq \frac{6}{5} + x \quad ; \quad \frac{5}{12} > x - \frac{5}{4}$$

## مسائل

35 محيط حقل مستطيل هو 82 m .

الطول يتجاوز العرض بـ 9 m .

• احسب طول و عرض هذا الحقل ؟

36 • ما هو العدد الذي نضيفه إلى بسط و مقام

الكسر  $\frac{3}{7}$  للحصول على كسر يساوي  $\frac{9}{10}$  ؟

37 • محيط مستطيل أكبر من 25 cm

و عرضه يساوي 2,5 cm .

1. اكتب متراحة تعبر عن طول هذا المستطيل .

2. حل المتراحة المحصل عليها .

3. ماذا يمكن قوله عن طول المستطيل ؟

38 مجموع ثلاثة أعداد طبيعية متتابعة أصغر من 744 .

• ماذا يمكن استنتاجه بالنسبة إلى العدد الأصغر من بين هذه الأعداد ؟

39 قطار يقطع مسافة 750 km/h بسرعة عظمى

مقدرة بـ 125 km/h .

إذا كان t هي المدة، بالساعات التي يقطع بها هذه المسافة

بين أن  $750 \leq 125t$  .

• حل هذه المتراحة .

• استنتج المدة الأدنى لقطع المسافة .

40 ABCD مستطيل حيث  $AB = 6$  cm و  $BC = 4$  cm

النقطة E هي منتصف الضلع [AD] .

• أين يجب وضع النقطة M على الضلع [AB] حتى تكون

مساحة المثلث CEM أصغر من أو تساوي ثلث مساحة

المستطيل ABCD ؟

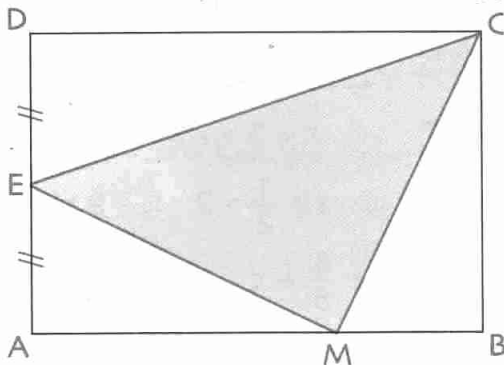

29 1. اكتب معادلة تسمح بحل المشكل الممثل كما يلي .

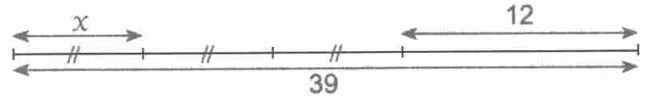

2. حل المعادلة المحصل عليها . فسر النتيجة .

30 1. اكتب معادلة تعبر عن المشكل التالي :

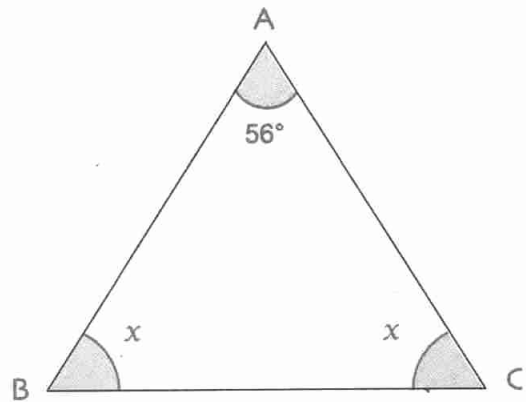

2. حل المعادلة المحصل عليها . فسر النتيجة .

31 • عين ثلاثة أعداد طبيعية متتابعة مجموعها 573 .

32 تسير سيارة بسرعة ثابتة قدرها 120 km/h

في طريق سريع .

• في أي مدة تقطع هذه السيارة مسافة 180 km ؟

33 تصرف عائلة خمسين في المئة من مداخيلها الشهرية

للكراء و ثلث هذه المداخيل لتكاليف التغذية .

يبقى لها 2000 ديناراً .

• احسب المداخيل الشهرية لهذه العائلة .

34 نضرب عددا في 5 و نطرح من النتيجة 64 و أخيرا

نقسم على 3 . فنجد العدد الذي انطلقنا منه .

• ما هو هذا العدد ؟

# جمل معادلتين من الدرجة الأولى بمجهولين



Karl Friedrich Gauss

- 1 - المعادلة من الدرجة الأولى بمجهولين
- 2 - جملة معادلتين من الدرجة الأولى بمجهولين
- 3 - حل جملة معادلتين من الدرجة الأولى بمجهولين

كارل فريدرش غوس هو رياضياتي ألماني.  
عاش في الفترة 1777 - 1855 و يعتبر من أكبر علماء  
القرن التاسع عشر.

إهتم في أبحاثه في الفيزياء بالكهرباء و المغناطيس و الضوء وفي كل ميادين الرياضيات ساهم بأعماله  
في حل العديد من المشاكل في الحساب - التحليل - الجبر - الهندسة - الإحصاء - الاحتمالات.

## الكفاءات المستهدفة

(التي يجب اكتسابها)

- حل جملة معادلتين من الدرجة الأولى بمجهولين جبريا.
- تفسير حل جملة معادلتين من الدرجة الأولى بمجهولين بيانيا.
- حل مشكلات بتوظيف جملة معادلتين من الدرجة الأولى بمجهولين.

استبيان متعدد الإجابات

اختر الإجابة الصحيحة.

الإجابة 3	الإجابة 2	الإجابة 1	السؤال
0	2	-2	1. من أجل $x = 1$ و $y = -1$ العبارة $x + y$ تساوي ...
3	9	6	2. من أجل $x = 1$ و $y = 3x + 3$ العدد $y$ يساوي ...
4	-1	-4	3. من أجل $x = 0$ و $3x + y + 1 = 0$ العدد $y$ يساوي ...
-2	4	0	4. من أجل $y = 0$ و $2x - y + 4 = 0$ العدد $x$ يساوي ...
-1	1	0	5. من أجل $x = 0$ و $y = -1$ العدد $3x + y + 1$ يساوي ...
$\frac{1}{2}x$	$x^2$	$2x$	6. $x$ عدد موجب. ضعف $x$ هو ...
$4x + y^2$	$x^2 + \sqrt{y}$	$4x + \sqrt{y}$	7. $x$ و $y$ عددان موجبان. مجموع مربع $x$ و الجذر التربيعي للعدد $y$ هو ...
$-\frac{3}{4}$	$\frac{3}{4}$	-3	8. حل المعادلة $4x = -3$ هو ...
0	$\frac{1}{5}$	2	9. حل المعادلة $5x + 2 = 2$ هو ...
-1	2	-2	10. حل المعادلة $0 = -2(y + 1) + y$ هو ...

## أنشطة تحضيرية

### النشاط 1

- اشترى ولدان أقمصه و قبعات لممارسة الرياضة.  
اشترى الأول 4 قبعات و 3 أقمصه بثمان 770 ديناراً و الثاني قبعتين و 7 أقمصه بثمان 1210 ديناراً.  
نريد البحث عن ثمن القبعة الواحدة و ثمن القميص الواحد.  
1. أ) اختر المجهولين في هذا المشكل ثم أكتب معادلتين للتعبير عن المعطيات.  
ب) هل يمكن إيجاد «ذهنيا» الثمنين المطلوبين ؟  
هل يمكن التحقق من صحة النتائج الموجودة ؟  
2. أ) عبّر بواسطة معادلات، عن المعطيات الواردة في الرسومات التالية :

770 ديناراً	
1210 ديناراً	
3180 ديناراً	

- ب) اكتب معادلات أخرى إنطلاقاً من معطيات المشكل.  
اذكر كيف يمكن إيجادها.  
3. أ) لاحظ الشكلين التاليين :

770 ديناراً	
2420 ديناراً	

- بالاعتماد على هذين الشكلين، هل يمكن إيجاد ثمن 11 قميصا ؟  
 (ب) • عين ثمن القميص الواحد و ثمن القبعة الواحدة.  
 (ج) • كيف يمكن التحقق من صحة النتائج ؟

## النشاط 2

يوجد في دكان مواد غذائية، أكياس متماثلة بعضها تحتوي على السكر و الأخرى على القهوة. كل الأكياس التي تحتوي على السكر لها نفس الكتلة و كل الأكياس التي تحتوي على القهوة لها نفس الكتلة أيضا.  
 نريد تعيين كتلة كيس السكر و كتلة كيس القهوة.

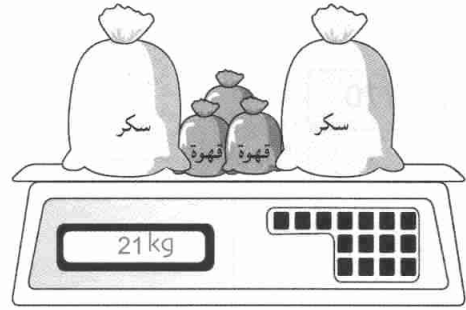
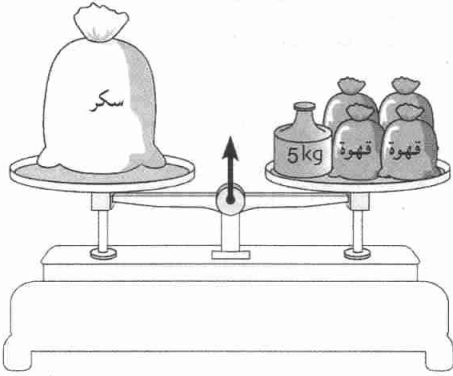

1. اختر مجاهيل للمشكل ثم أكتب معادلتين لترجمة معطيات هذا المشكل.
2. أ) بماذا يمكن تعويض كل كيس من السكر الموجود على الميزان الإلكتروني ؟ عبر عن ذلك بمعادلة.  
 (ب) حل المعادلة السابقة لإيجاد كتلة كيس من القهوة.  
 (ج) احسب عندئذ كتلة كيس من السكر.  
 (د) تحقق من صحة النتائج.

## النشاط 3

هما عبارتان بدلالة العددين  $x$  و  $y$  :  $-x + 4y + 1$  و  $3x + y - 5$

أكمل الجدول التالي بحساب قيمة

كل من العبارتين من أجل قيم  $x$  و  $y$  في كل حالة.

$x$	$y$	$3x + y - 5$	$-x + 4y + 1$
-1	2		
0	0		
$\frac{1}{3}$	4		
-3	-1		
$\frac{21}{13}$	$\frac{2}{13}$		

## معارف

## 1 - المعادلة من الدرجة الأولى بمجهولين - حل معادلة بمجهولين

(أ) المعادلة من الدرجة الأولى بمجهولين

أمثلة • المعادلة  $3x - 2y - 1 = 0$  هي معادلة من الدرجة الأولى بمجهولين  $x$  و  $y$ .• المعادلة  $-4x + y = 0$  هي معادلة من الدرجة الأولى بمجهولين  $x$  و  $y$ .ملاحظة يمكن كتابة المعادلة  $3x - 2y - 1 = 0$  كما يلي :  $y = \frac{3}{2}x - \frac{1}{2}$ و المعادلة  $-4x + y = 0$  كما يلي :  $y = 4x$ 

(ب) حل معادلة بمجهولين

أمثلة 1 •  $x - 2y - 3 = 0$  هي معادلة بمجهولين  $x$  و  $y$ .• عندما نعوض  $x$  بالعدد 1 و  $y$  بالعدد -1 نحصل على :  $1 - 2(-1) - 3 = 0$ أي نحصل على مساواة صحيحة، كذلك من أجل  $x = 3$  و  $y = 0$  نحصل على مساواة صحيحة.• عندما نعوض  $x$  بالعدد 0 و  $y$  بالعدد 1 نحصل على مساواة غير صحيحة لأن  $0 - 2 \times 1 - 3 \neq 0$ نقول أن كلا من الثنائيتين  $(1; -1)$  و  $(3; 0)$  هي حل للمعادلة  $x - 2y - 3 = 0$ و أن الثنائية  $(0; 1)$  ليست حلا للمعادلة  $x - 2y - 3 = 0$ .

## 2 - جملة معادلتين من الدرجة الأولى بمجهولين

(أ) جملة معادلتين من الدرجة الأولى بمجهولين

مثال كل من المعادلتين  $4x - 3y + 1 = 0$  و  $-2x + y - 5 = 0$  هي معادلة من الدرجة الأولى بمجهولين.نقول عن كل ثنائية تحقق المعادلتين معا أنها حل للجملة :  $\begin{cases} 4x - 3y + 1 = 0 \\ -2x + y - 5 = 0 \end{cases}$ هي جملة معادلتين من الدرجة الأولى بمجهولين  $x$  و  $y$   $\begin{cases} 4x - 3y + 1 = 0 \\ -2x + y - 5 = 0 \end{cases}$ الثنائية  $(-7; -9)$  تحقق كلا من المعادلتين. إذن الثنائية  $(-7; -9)$  هي حل للجملة.الثنائية  $(0; \frac{1}{3})$  تحقق المعادلة  $4x - 3y + 1 = 0$  و لا تحقق المعادلة  $-2x + y - 5 = 0$ إذن الثنائية  $(0; \frac{1}{3})$  ليست حلا للجملة.



ب) حل جملة معادلتين من الدرجة الأولى بمجهولين

تعريف حل جملة معادلتين من الدرجة الأولى بمجهولين  $x$  و  $y$  يعني إيجاد كل الثنائيات  $(x ; y)$  التي تحقق المعادلتين معا.

مثال حل الجملة ①  $x - y - 3 = 0$   
②  $2x + 3y + 5 = 0$

يمكن كتابة هذه الجملة على الشكل أي  $\begin{cases} 2x - 2y - 6 = 0 \\ 2x + 3y + 4 = 0 \end{cases}$

$\begin{cases} 2x = 2y + 6 \\ 2x = -3y - 4 \end{cases}$

ينتج أن  $2y + 6 = -3y - 4$  وهذه معادلة من الدرجة الأولى بمجهول واحد  $y$ .

هذه المعادلة تقبل حلا واحدا هو  $y = -2$ . بتعويض  $y$  بالعدد  $-2$  في المعادلة ① نحصل على معادلة ذات

مجهول واحد  $x$  هي:  $x - (-2) - 3 = 0$  هذه المعادلة تقبل حلا واحدا هو  $x = 1$ .

إذن الجملة تقبل حلا واحدا هو الثنائية  $(1 ; -2)$ .

التحقيق نعوض  $x$  بالعدد  $1$  و  $y$  بالعدد  $-2$  في كل من المعادلتين و نجد  $1 - (-2) - 3 = 0$  كل من المساويتين صحيحة.  $2 \times 1 + 3(-2) + 4 = 0$

ج) التفسير البياني لحل جمل معادلتين من الدرجة الأولى بمجهولين

مثال الجملة  $\begin{cases} x - y - 3 = 0 \\ 2x + 3y + 4 = 0 \end{cases}$  تقبل حلا واحدا هو  $(1 ; -2)$  أي  $x = 1$  و  $y = -2$

يمكن كتابة الجملة على الشكل التالي ①  $y = x - 3$   
②  $y = -\frac{2}{3}x - \frac{4}{3}$

المستوي مزود بمعلم، المعادلة ① تمثل بالمستقيم  $(d_1)$

المعادلة ② تمثل بالمستقيم  $(d_2)$ ،

الجملة تمثل بالمستقيمين  $(d_1)$  و  $(d_2)$ .

②

x	y
1	-2
-2	0

①

x	y
1	-2
3	0

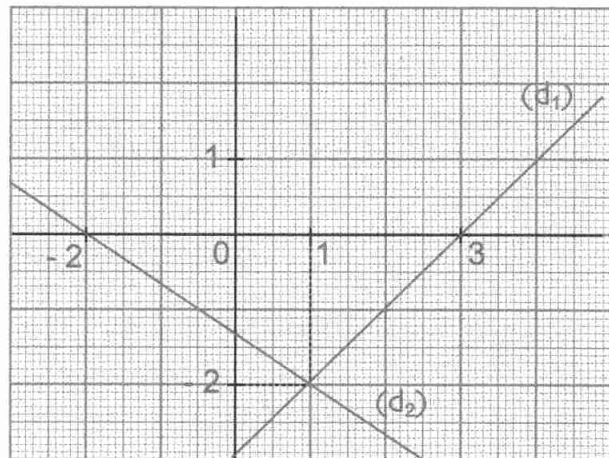

يشترك المستقيمان  $(d_1)$  و  $(d_2)$  في نقطة وحيدة إحداثياتها  $(1 ; -2)$ . إذن المستقيمان  $(d_1)$  و  $(d_2)$  متقاطعان. إحداثيا نقطة تقاطعهما هو الحل الوحيد للجملة.

## طرائق

### حل جملة معادلتين من الدرجة الأولى بمجهولين

طريقة حل جملة معادلتين من الدرجة الأولى بمجهولين يمكن استعمال طريقة التعويض أو طريقة الجمع. كل من الطريقتين تعتمد على حل معادلة من الدرجة الأولى بمجهول واحد.

تمرين حل الجملة (A)  $\begin{cases} -4x + y = -5 \\ -2x + 3y = 1 \end{cases}$

حل

(أ) الحل بطريقة التعويض

• نرقم المعادلتين  $\begin{cases} -4x + y = -5 & \textcircled{1} \\ -2x + 3y = 1 & \textcircled{2} \end{cases}$  • يمكن كتابة الجملة على الشكل  $\begin{cases} y = 4x - 5 & \textcircled{3} \\ -2x + 3y = 1 & \textcircled{2} \end{cases}$

المعادلة  $\textcircled{3}$  تعبر عن المجهول  $y$  بدلالة المجهول  $x$ .

• نعوض  $y$  بالعبارة  $(4x - 5)$  في المعادلة  $\textcircled{2}$  فنحصل على معادلة من الدرجة الأولى بمجهول واحد هو  $x$ .

$$-2x + 3(4x - 5) = 1 \quad \text{أي} \quad 10x = 16 \quad \text{هذه المعادلة تقبل حلا وحيدا هو} \quad x = \frac{8}{5}$$

• نعوض  $x$  بالعدد  $\frac{8}{5}$  في المعادلة  $\textcircled{1}$  فنجد  $y = \frac{7}{5}$ .

• نستنتج أن الجملة (A) تقبل حلا واحدا هو  $(\frac{8}{5}; \frac{7}{5})$ .

(ب) الحل بطريقة الجمع  $\begin{cases} -4x + y = -5 & \textcircled{1} \\ -2x + 3y = 1 & \textcircled{2} \end{cases}$

• يمكن كتابة المعادلة  $\textcircled{2}$  على الشكل  $-4x - 6y = -2$  (بضرب طرفيها في العدد -2)

فتكتب الجملة على الشكل  $\begin{cases} -4x + y = -5 \\ 4x + 6y = -2 \end{cases}$  نعلم أن  $4x$  و  $-4x$  متعاكسان إذن  $-4x + 4x = 0$

• نجمع المعادلتين طرفاً لطرف فنحصل بعد التبسيط على المعادلة:  $-5y = -7$  وهي معادلة من الدرجة الأولى بمجهول واحد  $y$ .

• هذه المعادلة تقبل حلا واحدا هو  $y = \frac{7}{5}$ . لحساب  $x$  نعوض  $y$  بـ  $\frac{7}{5}$  في إحدى المعادلتين.

• ونجد  $x = \frac{8}{5}$ . إذن للجملة حل وحيد هو  $(\frac{8}{5}; \frac{7}{5})$ .

التحقيق  $-2 \times \frac{8}{5} + 3 \times \frac{7}{5} = -\frac{16}{5} + \frac{21}{5} = \frac{5}{5} = 1$  ;  $-4 \times \frac{8}{5} + \frac{7}{5} = -\frac{32}{5} + \frac{7}{5} = -\frac{25}{5} = -5$

ملاحظة ضربنا طرفي المعادلة  $\textcircled{2}$  في العدد -2 قصد الحصول على معادلة بمجهول واحد.

يمكن ضرب طرفي المعادلة  $\textcircled{1}$  في -3 و عند الجمع طرفاً لطرف نحصل على معادلة بمجهول واحد  $x$ .

## تقارين محلولة

- تمرين 1** اشترى كل من رضا و سمير أقلاما و كراريس.  
اشترى رضا 3 أقلام و كراستين بثمان 85 دينارا و اشترى سمير قلمين و 7 كراريس بثمان 170 دينارا.  
• احسب ثمن الكراس الواحد و ثمن القلم الواحد.

حل

• اختيار المجاهيل

نضع  $x$  هو ثمن القلم الواحد و  $y$  هو ثمن الكراس الواحد.

• وضع معادلات

من المعطيات نتحصل على :  $3x + 2y = 85$  و  $2x + 7y = 170$ .

$$\begin{cases} 3x + 2y = 85 & \textcircled{1} \\ 2x + 7y = 170 & \textcircled{2} \end{cases}$$

إذن نتحصل على جملة معادلتين من الدرجة الأولى بمجهولين  $x$  و  $y$  :  $\textcircled{1}$

• حل الجملة :

نحل الجملة بطريقة الجمع.

يمكن كتابة الجملة على الشكل :

$$\begin{cases} 6x + 4y = 170 \\ -6x - 21y = -510 \end{cases} \quad \text{أي} \quad \begin{cases} 2(3x + 2y) = 2 \times 85 \\ -3(3x + 2y) = -3 \times 170 \end{cases}$$

نجمع المعادلتين طرف لطرف فنتحصل على المعادلة ذات المجهول  $y$  التالية :  $-17y = -340$   
هذه المعادلة تقبل حلا واحدا هو  $y = 20$ .

نعوض  $y$  بالعدد 20 في المعادلة  $\textcircled{1}$  نتحصل على المعادلة ذات المجهول  $x$ .هذه المعادلة تقبل حلا واحدا هو  $x = 15$ .الجملة تقبل حلا واحدا هو  $(15 ; 20)$ .

• التحقيق

$$\begin{cases} 3 \times 15 + 3 \times 20 = 85 \\ 2 \times 15 + 7 \times 20 = 170 \end{cases}$$

كل من المساوتين صحيحة.

• الإجابة

ثمن القلم الواحد هو 15 دينارا و ثمن الكراس الواحد هو 20 دينارا.

تمرين 2 محيط مستطيل هو 84 cm .

إذا ضاعفنا عرضه و ضربنا طوله في 3 ، يصبح محيطه يساوي 124 cm .

• احسب طول و عرض هذا المستطيل .

حل

نضع  $x$  عرض المستطيل و  $y$  طوله .

$$\text{لدينا : } 2(x + y) = 84 \text{ و } 2x + 3y = 124$$

$$\begin{cases} 2(x + y) = 84 \\ 2x + 3y = 124 \end{cases} \text{ لتعيين } x \text{ و } y \text{ نحل الجملة}$$

$$\begin{cases} 2x + 2y = 84 & \textcircled{1} \\ 2x + 3y = 124 & \textcircled{2} \end{cases} \text{ هذه الجملة تكتب}$$

بالطرح طرف لطرف المعادلتين  $\textcircled{1}$  و  $\textcircled{2}$  .

$$\text{نجد } y = 40$$

بتعويض  $y$  بالعدد 40 في المعادلة  $\textcircled{1}$  نجد  $2x + 80 = 84$  أي  $2x = 4$

و بالتالي  $x = 2$  .

ينتج أن طول المستطيل هو 40 cm و عرضه 2 cm .

تمرين 3 ABC مثلث حيث  $BC = 50 \text{ mm}$  .

• أوجد الطولين AB و AC إذا علمت أن مجموع هذين الطولين هو 70 mm و فرقيهما هو 10 mm .

• أنشئ المثلث ABC .

حل

$$\text{لدينا : } AB + AC = 70 \text{ و } AB - AC = 10$$

$$\begin{cases} AB + AC = 70 & \textcircled{1} \\ AB - AC = 10 & \textcircled{2} \end{cases} \text{ لتعيين } AB \text{ و } AC \text{ نحل الجملة}$$

باستعمال طريقة الجمع و بالجمع طرفاً لطرف المعادلتين  $\textcircled{1}$  و  $\textcircled{2}$  نجد  $2AB = 80$  .

$$\text{أي } AB = 40$$

بتعويض AB بالعدد 40 في المعادلة  $\textcircled{1}$

$$\text{نجد } 40 + AC = 70 \text{ إذن } AC = 30$$

ينتج أن  $AB = 40 \text{ mm}$  و  $AC = 30 \text{ mm}$  .

• إنجاز الشكل .

المثلث ABC هو قائم في A .

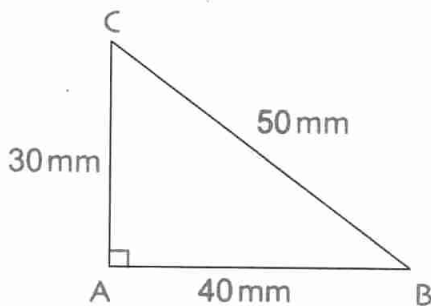

صحيح أو خاطئ

1. إذا كان  $x = 0$  و  $y = 2$  فإن  $x - 4y + 8 = 0$ .
2. إذا كان  $x = -1$  و  $y = -1$  فإن  $x + y + 1 = 0$ .
3. إذا كان  $x + y = 0$  فإن  $x = 0$  و  $y = 0$ .
4. إذا كان  $3x - y + 1 = 0$  فإن  $x = 1$  و  $y = 3$ .
5. إذا كان  $2x + 2y - 1 = 0$  فإن  $y = -x + \frac{1}{2}$ .
6. إذا كان  $4x + y - 4 = 0$  فإن  $x = 0$  و  $y = 2$ .
7. الثنائية (3 ; 3) تحقق الجملة  $\begin{cases} x + y = 6 \\ 2x + y - 9 = 0 \end{cases}$
8. الثنائية (0 ; 0) تحقق الجملة  $\begin{cases} 2x + y = 0 \\ x - y = 0 \end{cases}$

تمارين

حل معادلات من الدرجة الأولى بمجهولين

2. هل الثنائية (0 ; 1) حل للجملة التالية :

$$\begin{cases} 2x - y = -1 \\ 5x - 3y = 3 \end{cases} ; \begin{cases} 2x + y = 1 \\ 6x + 7y = 7 \end{cases}$$

$$\begin{cases} x + y = 1 \\ \frac{1}{2}x - 2y = -2 \end{cases}$$

3. هل الثنائية (1 ; 2) حل للجملة التالية :

$$\begin{cases} 2x + y = 4 \\ 5x + 4y = 17 \end{cases} ; \begin{cases} x = 9 - 4y \\ 3y = 2x + 4 \end{cases}$$

$$\begin{cases} 4x - 2 = y \\ 5x - 3y = -1 \end{cases}$$

4. من بين الثنائيات التالية (2 ; 0) ؛ (1 ; 1) ؛ (0 ; -2) عين الثنائية التي تحقق الجملة :

$$\begin{cases} x + y = 2 \\ 3x + 4y = 7 \end{cases}$$

5. نفس السؤال 4 بالنسبة للجملتين التاليتين :

$$\begin{cases} 3x + 5y = 6 \\ x - 4y = 2 \end{cases} ; \begin{cases} 5x - y = 2 \\ x + 11y = -22 \end{cases}$$

6. إذا علمت أن  $x = 2$  ؛ عين قيمة  $y$  التي تحقق الجملة

$$\begin{cases} 5x + 2y = 16 \\ 5x + y = 13 \end{cases} \text{ التالية :}$$

7. حل الجمل التالية :

$$\begin{cases} x = y \\ x + 2y = 0 \end{cases} ; \begin{cases} y = 0 \\ 4x - 5y = 4 \end{cases} ; \begin{cases} x = 2 \\ x + y = 7 \end{cases}$$

$$\begin{cases} 4x + 3y = 5 \\ 5x + 2y = 1 \end{cases} \text{ 8. بين أن الجملة :}$$

$$\begin{cases} 8x + 6y = 10 \\ 15x + 6y = 3 \end{cases} \text{ تكتب على الشكل :}$$

9. حل الجمل التالية بإستعمال طريقة التعويض :

$$\begin{cases} 5x - 10y = 35 \\ -9x - 6y = -15 \end{cases} ; \begin{cases} x + y = 10 \\ 6x + y = 19 \end{cases}$$

$$\begin{cases} 3x + 5y = 1 \\ x + 2y = 3 \end{cases}$$

10. حل الجمل التالية بإستعمال طريقة الجمع :

$$\begin{cases} 5u + t = 7 \\ 3u + 2t = 9 \end{cases} ; \begin{cases} 4x + 3y = 5 \\ 2x + y = 2 \end{cases}$$

$$\begin{cases} a + 5d = 13 \\ 3a + 4d = 10,4 \end{cases}$$

11. اختر الطريقة التي تفضلها لحل الجمل التالية :

$$\begin{cases} 3z + 1,2w = 0,9 \\ 6z - 4w = 7,8 \end{cases} ; \begin{cases} 0,4r + 2s = 4 \\ 0,6r + s = 4 \end{cases}$$

$$\begin{cases} v - 3w = -4 \\ 7v + 10w = 34 \end{cases}$$

## مسائل

12 لاحظ الشكل التالي :

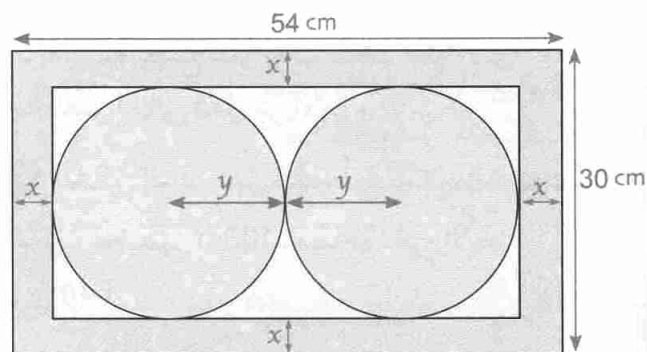

• اكتب جملة معادلتين بمجهولين ثم عين نصف قطر كل من القرصين و عرض الإطار.

13 • أكتب جملة معادلتين بمجهولين لإيجاد ثمن القلم الواحد و ثمن המחاة الواحدة.  
• حل هذه الجملة.

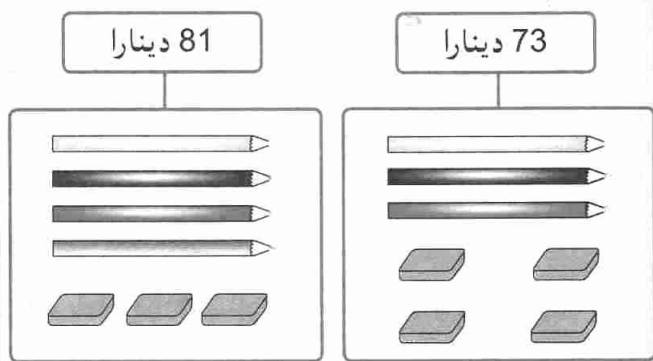

14 • اكتب جملة معادلتين بمجهولين يسمح بإيجاد طول و عرض المستطيل.  
• حل هذه الجملة.

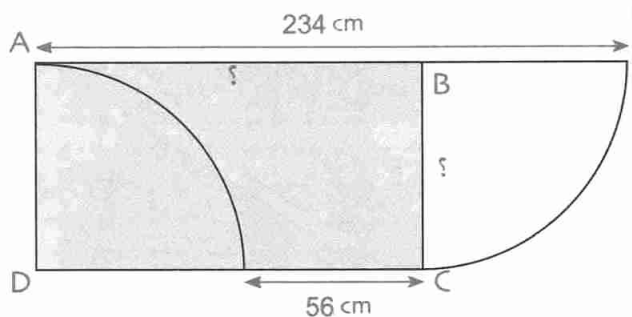

15 ثمن ثلاث حبات برتقال وحبتي موز هو 80 ديناراً.

ثمن ثلاث حبات موز وحبتي برتقال هو 95 ديناراً.

• ما هو ثمن كل من حبة موز و حبة البرتقال.

16 للدخول إلى حديقة التسلية وضع ثمنان للتذاكر :

أطفال و كبار.

مجموعة من ثلاثة أطفال و شخص كبير يكلف 290 ديناراً

و مجموعة من خمسة أطفال و أربعة كبار يكلف 705 ديناراً.

• ما هو ثمن تذكرة طفل و ثمن تذكرة شخص كبير.

17 الشكل التالي يتكون من مثلث متقايس الأضلاع

و مثلث متساوي الساقين.

محيط المثلث المتقايس الأضلاع هو 42 cm و محيط المثلث

المتساوي الساقين هو 48 cm.

• احسب أطوال أضلاع المثلثين.

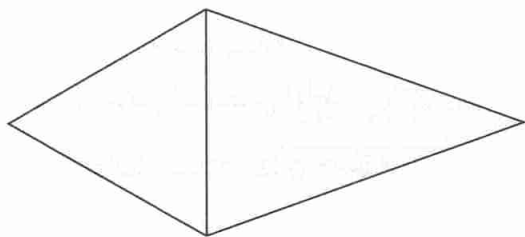

18 أفكر في عددين : مجموعهما هو 18. إذا طرحت 5

من الأول و 4 من الثاني فينقص جءاءهما ب 63.

• ما هما هذان العددان ؟

19 • أوجد عددين علما أن حاصل قسمتهما هو  $\frac{7}{9}$

و فرقهما هو 12.

20 • أوجد عددين علما أن حاصل قسمتهما هو  $\frac{7}{12}$

و مجموعهما هو 95.

21 • مجموع عددين طبيعيين هو 2003.

عند إجراء القسمة الإقليدية للعدد الأكبر على العدد الأصغر،

يكون حاصل القسمة هو 8 و باقي القسمة هو 77.

• أوجد هذين العددين.

• أوجد  $x$  و  $y$  بحيث يكون محيط المربع مساويًا لمحيط المستطيل و طول المستطيل هو ضعف عرضه.

**26** عمر الأب هو ثلاثة أمثال عمر ابنه.

بعد 11 سنة يصبح عمر الأب ضعف عمر الابن.

• ما العمر الحالي لكل من الأب و الابن ؟

**27** الشكل التالي يمثل قطعة أرضية ABCD مستطيلة

الشكل، محيطها 100m. مساحة الجزء الأخضر

هي  $164m^2$ .

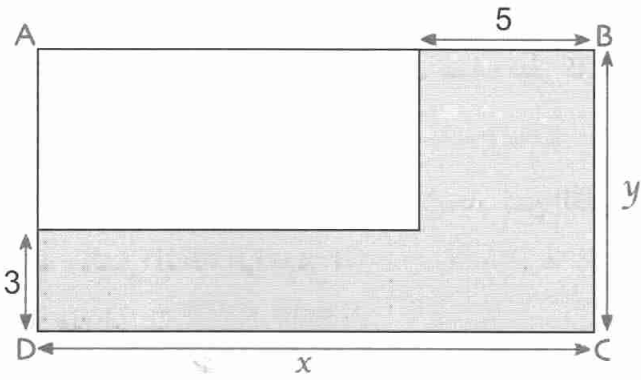

• احسب بالأمتار، الطول  $x$  و العرض  $y$  لهذه القطعة.

**28** 1. عيّن مجموعة قواسم العدد 24.

2. اوجد كل الثنائيات  $(x ; y)$  من عددين طبيعيين

$$x^2 - y^2 = 24$$

**29** يقطع دراج مسلك متكون من جزئين  $d_1$ ،  $d_2$ .

(الشكل)

سرعة الدراج لقطع جزء  $d_1$  هي  $20 \text{ km/h}$  و سرعته لقطع

جزء  $d_2$  هي  $50 \text{ km/h}$ ؛ بفرض أن طول المسلك هو  $10 \text{ km}$

و أن مدة الصعود تفوق مدة الهبوط برع ساعة.

$t_1$  و  $t_2$  مدتي قطع المسافتين  $d_1$  و  $d_2$  على الترتيب.

• احسب كل من  $t_1$ ،  $t_2$ ،  $d_1$ ،  $d_2$ .

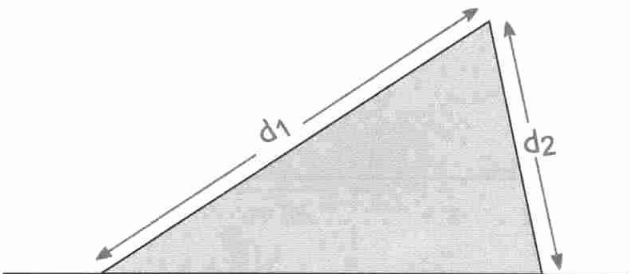

**22** 1. حل الجملة التالية : 
$$\begin{cases} 5x + 3y = 180 \\ x + y = 40 \end{cases}$$

2. يوجد عند صاحب مكتبة 40 كتابا و هي نوعان :

سمك البعض منهم هو  $5 \text{ cm}$  و سمك البعض الآخر هو  $3 \text{ cm}$ .

إذا وضعهم صاحب المكتبة متراسين في نفس الرف فتكون

هذه الكتب صفا طوله  $1,80 \text{ m}$ .

• ما هو عدد الكتب من كل نوع من النوعين ؟

**23** يملك رضا و سمير طوابع بريدية. عند تجميع هذه

الطوابع، يكون عددها هو 144.

إذا أعطى رضا طابعين لسمير، فيصبح عند سمير ضعف

ما هو عند رضا.

• ما هو عدد الطوابع عند كل ولد ؟

**24** محيط مستطيل هو  $140 \text{ cm}$ ، طوله  $x$  و عرضه  $y$ .

إذا ضاعفنا عرضه و أنقصنا  $7 \text{ cm}$  من طوله، نتحصل

على مستطيل آخر محيطه يساوي  $176 \text{ cm}$ .

• احسب طول و عرض المستطيل الأول.

**25** الرسمان التاليان يمثلان حقلين : أحدهما مربع الشكل

و الآخر مستطيل الشكل.

$x$ ،  $y$  عددان موجبان.

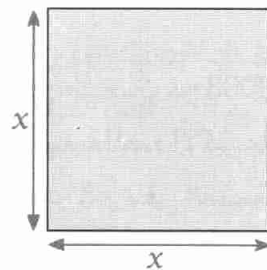
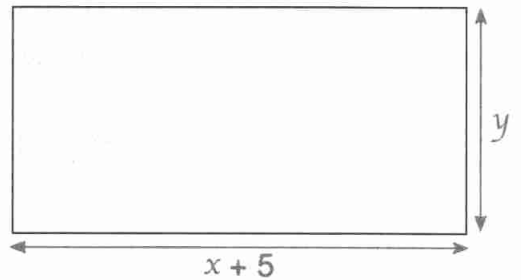

# الدوال الخطية - التناسبية

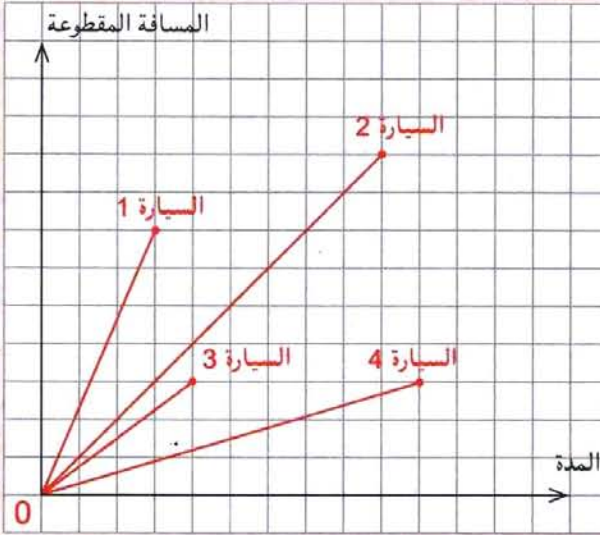

- 1 - الدالة الخطية
- 2 - التمثيل البياني لدالة خطية
- 3 - التناسبية و الدالة الخطية
- 4 - النسب المئوية و الدوال الخطية

انطلقت 4 سيارات و هي مزودة بنفس كمية البنزين لتتوقف بعد نفوذ الوقود. نعتبر أن كل منها قطعت مسافة بسرعة ثابتة. لاحظ الشكل المقابل. كيف يمكن ترتيب هذه السيارات ؟

## الكفاءات المستهدفة (التي يجب اكتسابها)

- معرفة الترميز. تعيين صورة عدد بدالة خطية.

- تعيين عدد صورته بدالة خطية معلومة.

- تعيين دالة خطية إنطلاقاً من عدد غير معدوم و صورته.

- تعيين دالة خطية إنطلاقاً من عدد غير معدوم و صورته.

- تمثيل دالة خطية بيانياً.

- قراءة التمثيل البياني لدالة خطية.

- حساب معامل الدالة الخطية انطلاقاً من تمثيلها البياني.

- تمثيل و قراءة و ترجمة وضعية يتدخل فيها مقدار معطي بدلالة مقدار آخر.

- حل مشكلات تتدخل فيها النسبة المئوية أو المقادير المركبة.



استبيان متعدد الإجابات

اختر الإجابة الصحيحة.

الإجابة 3	الإجابة 2	الإجابة 1	السؤال								
$x = \frac{3}{2}$	$x = \frac{2}{3}$	$x = 2$	1. إذا كان $3x = 2$ فإن ...								
$x = 3$	$2x = 3 \times 5$	$5x = 3 \times 2$	2. إذا كان $\frac{x}{2} = \frac{3}{5}$ فإن ...								
$-5x = 5$	$-5x = 1$	$-5x = -5$	3. إذا كان $x = 1$ فإن ...								
2	4	$2\sqrt{2}$	4. من أجل $x = \sqrt{2}$ ، العبارة $x^2$ تساوي ...								
-5	$-\frac{3}{2}$	$\frac{3}{2}$	5. من أجل $x = -1$ ، العبارة $x \frac{3}{2}$ تساوي ...								
-100	-1	1	6. من أجل $x = 10$ ، العبارة $x - \frac{1}{10}$ تساوي ...								
	ليس جدول تناسبية	جدول تناسبية	7. الجدول التالي : <table border="1" style="display: inline-table; vertical-align: middle;"> <tr> <td>30</td> <td>20</td> </tr> <tr> <td>48</td> <td>38</td> </tr> </table>	30	20	48	38				
30	20										
48	38										
9	12	7	8. الجدول التالي هو جدول تناسبية إذن العدد $x$ هو : ... <table border="1" style="display: inline-table; vertical-align: middle;"> <tr> <td>2,5</td> <td>7,5</td> </tr> <tr> <td>4</td> <td><math>x</math></td> </tr> </table>	2,5	7,5	4	$x$				
2,5	7,5										
4	$x$										
2	10	5	9. 50% من العدد 10 يساوي ...								
0,05	0,5	50	10. 100% من العدد 50 يساوي ...								
	يشمل المبدأ	لا يشمل المبدأ	11. التمثيل البياني لوضعية تناسبية هو مستقيم ...								
$y = 30x$	$y = \frac{1}{3}x$	$y = 3x$	12. الجدول التالي هو جدول تناسبية. <table border="1" style="display: inline-table; vertical-align: middle;"> <tr> <td><math>x</math></td> <td>2,5</td> <td>7,5</td> <td>22,5</td> </tr> <tr> <td><math>y</math></td> <td>7,5</td> <td>22,5</td> <td>67,5</td> </tr> </table> من هذا الجدول نستنتج أن : ...	$x$	2,5	7,5	22,5	$y$	7,5	22,5	67,5
$x$	2,5	7,5	22,5								
$y$	7,5	22,5	67,5								

## أنشطة تحضيرية

### النشاط 1 - مفهوم الدالة

(أ) نعتبر الجدول التالي، كل عدد من السطر الثاني يمكن الحصول عليه من عدد السطر الأول عن طريق عملية معينة (أو علاقة).

$x$	2	-3	5	-4	6	0,5	1	-10
$y$	14	-21	35					

• اقترح علاقة و أتمم الجدول.

العلاقة التي تسمح بحساب أعداد السطر الثاني انطلاقاً من أعداد السطر الأول تسمى دالة، نرمز إليها بالرمز  $f$ . الأعداد  $y$  هي صور الأعداد  $x$  بواسطة  $f$ .

صورة 2 هي 14. نكتب  $f(2) = 14$  أو  $2 \mapsto 14$  :  $f$ .

(ب) ما هي صورة 3 - ؟ ما هي صورة العدد  $x$  ؟

• عبر عن النتائج باستعمال ترميز السؤال 1. (أ).

• ما هو العدد الذي صورته 63 ؟

### النشاط 2 - الدوال الخطية

الجدول التالي يسمح بتحويل طول مقدر بالأمتار إلى «الأقدام».

المكان	في أعماق المحيط الهادي	في شاطئ البحر الميت	في شاطئ البحر بتيبازة	قمة جبل الهفار	قمة جبل الشريعة
$x$ هو الارتفاع (أو الإنخفاض) بالأمتار	-11035	-394	1	2485	1629
$y$ هو الارتفاع (أو الإنخفاض) بالأقدام			3,28		

1. (أ) كيف يسمى جدول من هذا النوع ؟ ماذا يمثل العدد 3,28 ؟

(ب) أكمل الجدول السابق.

2. الدالة المرفقة بهذا الجدول تسمى دالة خطية و معاملها هو 3,28.

(أ) ماهي صورة العدد -11035 ؟ ما هي صورة العدد 2485 ؟ ما هي صورة عدد  $x$  بهذه الدالة ؟

(ب) ما هي صورة عدد  $x$  بدالة خطية معاملها  $a$  ؟

### النشاط 3 - التمثيل البياني لدالة خطية

الهدف هو دراسة و تمثيل بيانيا دالة خطية معاملها 1,5.

1. أكمل الجدول التالي للدالة

الخطية ذات المعامل 1,5.

$x$	-4	-2	1	4
$f(x)$				

2. أ) أرسم معلما مبدأه النقطة O و محورها متعامدان.

• إختبر 1 cm كوحدة على المحورين (نصح باستعمال ورق ميليمتري).

ب) مثل بنقطة كل ثنائية  $(x; f(x))$  حيث  $x$  هو عدد من السطر الأول و  $f(x)$  صورة  $x$  من السطر الثاني.

ج) ما هي الخاصية التي تحققها هذه النقط ؟ هل يمكن توقع ذلك ؟

• يرمز بـ (d) للمستقيم الذي يشمل هذه النقط. أرسم (d).

3. أ) عين على المستقيم (d) النقطة P ذات الفاصلة 2.

• اقرأ على الشكل ترتيب هذه النقطة.

• يمكن التحقق من أن : ترتيب P يساوي  $1,5 \times x$  حيث  $x$  هي فاصلة P.

ب) عين على المستقيم (d) النقطة M ذات الترتيب 3.

• اقرأ على الشكل فاصلة هذه النقطة.

• يمكن التحقق من أن : ترتيب M يساوي  $1,5 \times k$  حيث  $k$  هي فاصلة M.

ج) هل النقطة  $N(2; 3,5)$  تقع على (d) ؟

• هل يمكن التحقق من النتيجة باستعمال العلاقة السابقة ؟

• نلاحظ أن الإحداثيتين  $(x; y)$  لنقطة من (d) تحقق العلاقة  $y = 1,5x$ .

المستقيم (d) يسمى التمثيل البياني للدالة الخطية ذات المعامل 1,5.

### النشاط 4

نعتبر الجدول التالي :

$x$	-2	-1	$-\frac{1}{2}$	0	$\frac{1}{2}$	1	2
$y$	4	2	1	0	-1	-2	-4

1. تحقق أن هذا الجدول هو جدول تناسبية. ما هو معاملها ؟

2. في معلم متعامد مبدأه النقطة O ،

• مثل النقط ذات الاحداثيات  $(x; y)$  من أجل قيم  $x$  الواردة في الجدول السابق و  $y$  القيمة المرفقة بها.

• تحقق أن هذه النقط تقع على استقامة واحدة مع المبدأ O .

## معارف

## 1 - الدالة الخطية

تعريف  $a$  عدد معلوم.عندما نرفق بكل عدد  $x$  العدد  $ax$  نقول أننا عرفنا دالة خطية. $a$  هو معامل هذه الدالة الخطية.العدد  $ax$  هو صورة العدد  $x$  بالدالة الخطية ذات المعامل  $a$ .• يرمز لدالة خطية بأحد الرموز  $f$ ،  $g$ ،  $h$ ....• إذا كانت  $f$  هي الدالة الخطية ذات المعامل  $a$ ، فنكتب  $f: x \mapsto ax$  ونقرأ: الدالة  $f$  ترفق  $x$  بالعدد  $ax$ .• يرمز إلى صورة  $x$  بالدالة الخطية  $f$  ذات المعامل  $a$  بالرمز  $f(x)$ . نكتب  $f(x) = ax$ .الرمز  $f(x)$  يقرأ  $f$  لـ  $x$ .مثال  $a = 5$ . الدالة الخطية  $f$  ذات المعامل  $5$  هي الدالة المعرفة بـ:  $f: x \mapsto 5x$ • صورة العدد  $1$  هي  $5 \times 1 = 5$  ونكتب  $f(1) = 5$ .• صورة العدد  $-3$  هي  $5 \times (-3) = -15$  ونكتب  $f(-3) = -15$ .• صورة العدد  $0$  هي  $5 \times 0 = 0$  ونكتب  $f(0) = 0$ .ملاحظة الدالة الخطية  $f$  ذات المعامل  $0$  هي الدالة المعرفة بـ:  $f: x \mapsto 0 \times x$ هذه الدالة ترفق بكل عدد  $x$  بالعدد  $0$ . نقول أنها دالة خطية ثابتة.

خاصية إذا كان مقداران متناسبين فإن أحدهما هو صورة الآخر بدالة خطية.

مثال ثمن المتر من سلك كهربائي  $3$  دنانير.ثمن  $x$  متر من السلك، بالدنانير هو  $3x$  أي الثمن و الطول متناسبان.أي  $3x$  هو صورة الطول  $x$  (عدد الأمتار) بالدالة الخطية:  $x \mapsto 3x$ .

## 2 - التمثيل البياني لدالة خطية

تعريف في المستوى المزود بمعلم، مجموعة النقط ذات الإحداثيات  $(x; ax)$  تسمى التمثيل البيانيللدالة الخطية  $f$  ذات المعامل  $a$ .خاصية التمثيل البياني لدالة خطية معاملها  $a$  هو مستقيم يشمل المبدأ.العدد  $a$  يسمى معامل توجيه هذا المستقيم.ملاحظة  $f$  هي دالة خطية حيث  $f: x \mapsto ax$ ، تمثيلها البياني  $(d)$  في معلم من المستوي.لدينا:  $M(x; y)$  تنتمي إلى  $(d)$  يعني  $y = ax$ .نقول أن  $y = ax$  هي معادلة للمستقيم  $(d)$ .

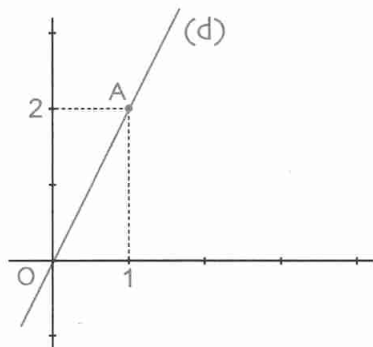

- مثال
- $f$  هي الدالة الخطية المعرفة بـ :  $f(x) = 2x$ .
  - $y = 2x$  هي معادلة للمستقيم (d) الممثل للدالة الخطية  $f$ .
  - لدينا :  $f(1) = 2$  . إذن النقطة  $A(1; 2)$  هي نقطة من (d).
  - معامل توجيه المستقيم (d) هو 2.
  - لإنشاء (d) يكفي إنشاء النقطة A ثم رسم المستقيم الذي يشمل النقطتين O و A.

### 3- التناسبية والدالة الخطية

خاصية التمثيل البياني لمقادير متناسبة يتكون من نقط على استقامة واحدة مع مبدأ المعلم.

خاصية

مثال الجدولان التاليان يعطيان ثمن بيع كتب دون تخفيض و بيعها بتخفيض.

مثال

البيع بالتخفيض			
عدد الكتب	1	2	5
الثمن (بالدينار)	50	80	160

البيع دون تخفيض			
عدد الكتب	1	2	5
الثمن (بالدينار)	50	100	250

التمثيلان البيانيان للوضعيتين.

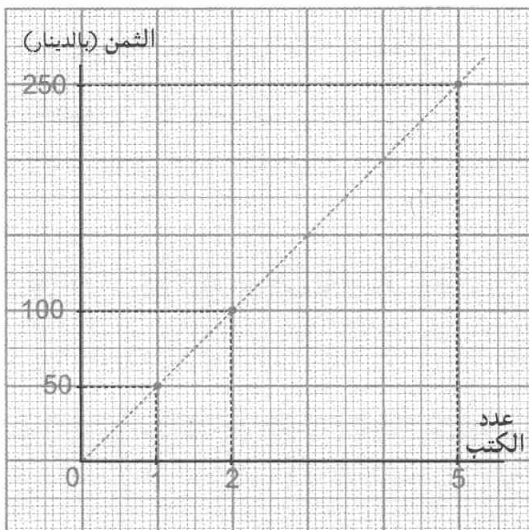
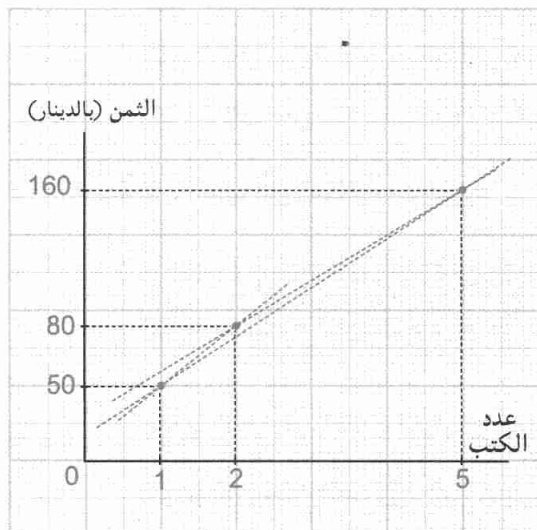

- الأثمان ليست متناسبة مع عدد الكتب.
- النقط ليست على استقامة واحدة مع المبدأ.

- الأثمان متناسبة مع عدد الكتب.
- النقط على استقامة واحدة مع المبدأ.

تعريف

$k$  عدد عشري موجب ؛  $x$  مقدار معلوم.

•  $k\%$  من المقدار  $x$  هو المقدار  $\frac{k}{100}x$ .

• زيادة المقدار  $x$  بـ  $k\%$  هو المقدار  $x + \frac{k}{100}x$  أي  $(1 + \frac{k}{100})x$

• تخفيض المقدار  $x$  بـ  $k\%$  هو المقدار  $x - \frac{k}{100}x$  أي  $(1 - \frac{k}{100})x$

ملاحظات

• الدالة  $f$  حيث  $f(x) = \frac{k}{100}x$  هي دالة خطية معاملها  $\frac{k}{100}$ .

• الدالة  $g$  حيث  $g(x) = (1 + \frac{k}{100})x$  هي دالة خطية معاملها  $1 + \frac{k}{100}$ .

• الدالة  $h$  حيث  $h(x) = (1 - \frac{k}{100})x$  هي دالة خطية معاملها  $1 - \frac{k}{100}$ .

مثال 1

3% من المقدار  $x$  هو المقدار  $\frac{3}{100}x$  أي  $0,03x$ .

نلاحظ أن المقدار  $0,03x$  هو صورة  $x$  بالدالة الخطية ذات المعامل  $0,03$ .

بعد زيادة المقدار  $x$  بـ 3% يصبح  $x + \frac{3}{100}x$  أي  $(1 + \frac{3}{100})x$  ، أي  $1,03x$ .

نلاحظ أن المقدار  $1,03x$  هو صورة  $x$  بالدالة الخطية ذات المعامل  $1,03$ .

بعد تخفيض المقدار  $x$  بـ 3% يصبح  $x - \frac{3}{100}x$  أي  $(1 - \frac{3}{100})x$  ، أي  $0,97x$ .

نلاحظ أن المقدار  $0,97x$  هو صورة  $x$  بالدالة الخطية ذات المعامل  $0,97$ .

مثال 2

25% من المقدار  $x$  هو المقدار  $\frac{25}{100}x$  أي  $0,25x$ .

• زيادة المقدار  $x$  بـ 25% هو المقدار  $(1 + \frac{25}{100})x$ .

• تخفيض المقدار  $x$  بـ 25% هو المقدار  $(1 - \frac{25}{100})x$ .

• التمثيل البياني للدوال الخطية ذات المعاملات :

$1 + \frac{25}{100}$  و  $1 - \frac{25}{100}$  ، على الترتيب

هي المستقيمات  $(d_1)$  ،  $(d_2)$  و  $(d_3)$  ، على الترتيب.

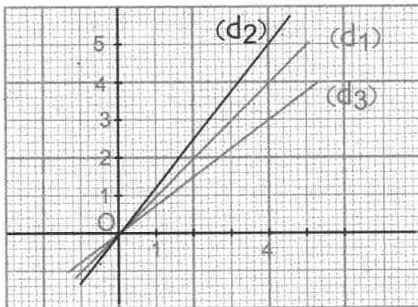

طرائق

1 - تعيين صورة عدد بدالة خطية

طريقة  $f$  دالة خطية حيث  $f(x) = ax$ .  
لتعيين صورة عدد  $t$  بالدالة الخطية  $f$  نحسب العدد  $at$ .

**تمرين**  $f$  دالة خطية حيث  $f(x) = -3x$   
• احسب صور الأعداد  $-1$  ؛  $0$  ؛  $2$  بالدالة  $f$ .

**حل** لدينا  $f(x) = -3x$  وهي صورة كل عدد  $x$  بالدالة الخطية  $f$ .  
 $-3 \times (-1) = 3$  ؛ إذن صورة  $-1$  هي  $3$ . نكتب  $f(-1) = 3$ .  
 $-3 \times (0) = 0$  ؛ إذن صورة  $0$  هي  $0$ . نكتب  $f(0) = 0$ .  
 $-3 \times (2) = -6$  ؛ إذن صورة  $2$  هي  $-6$ . نكتب  $f(2) = -6$ .

2 - تعيين عدد الذي صورته بدالة خطية معلومة

طريقة  $f$  دالة خطية حيث  $f(x) = ax$  و  $a$  عدد.  
لتعيين العدد الذي صورته بالدالة الخطية  $f$  هي  $b$  ، نعين  $x$  بحيث  $ax = b$ .

**تمرين**  $f$  هي الدالة الخطية حيث  $f(x) = 4x$ .  
• عين الأعداد التي صورتها بالدالة  $f$  هي  $-4$  ؛  $-2$  ؛  $0$  ؛  $1$  ؛  $8$  على الترتيب.

**حل** نعين العدد الذي صورته بالدالة  $f$  هي  $-4$  . لذلك نبحث عن العدد  $x$  بحيث  $4x = -4$ .  
 $4x = -4$  يعني  $x = -\frac{4}{4} = -1$  . إذن  $-1$  هو العدد الذي صورته بالدالة  $f$  هي  $-4$ .  
 $4x = -2$  يعني  $x = -\frac{2}{4} = -\frac{1}{2}$  . إذن  $-\frac{1}{2}$  هو العدد الذي صورته بالدالة  $f$  هي  $-2$ .  
 $4x = 0$  يعني  $x = 0$  . إذن  $0$  هو العدد الذي صورته بالدالة  $f$  هي  $0$ .  
 $4x = 1$  يعني  $x = \frac{1}{4}$  . إذن  $\frac{1}{4}$  هو العدد الذي صورته بالدالة  $f$  هي  $1$ .  
 $4x = 8$  يعني  $x = \frac{8}{4} = 2$  . إذن  $2$  هو العدد الذي صورته بالدالة  $f$  هي  $8$ .

3 - تعيين دالة خطية إنطلاقاً من عدد غير معدوم و صورته

طريقة • لتعيين دالة خطية  $f$  ، يكفي تعيين العدد  $a$  معامل هذه الدالة الخطية.  
• إذا كان  $t$  عدداً غير معدوم و  $v$  صورته بالدالة الخطية  $f$  فإن  $v = at$   
و بالتالي :  $a = \frac{v}{t}$ .

**تمرين** • عيّن الدالة الخطية  $f$  علماً أن صورة العدد 3 بالدالة  $f$  هي -4 .-

**حل**

$$f \text{ معرفة كما يلي : } f(x) = ax$$

$$\text{إيجاد العدد } a \text{ بحيث } f(3) = -4$$

$$f(3) = -4 \text{ أي } a \times 3 = -4 \text{ إذن } a = -\frac{4}{3}$$

و بالتالي : الدالة الخطية  $f$  هي الدالة التي معاملها  $-\frac{4}{3}$  و المعرفة كما يلي :  $f(x) = -\frac{4}{3}x$

#### 4 - تمثيل دالة خطية بيانياً

**طريقة**

لإنشاء التمثيل البياني لدالة خطية  $f$ ، يكفي تعيين نقطة منه، مختلفة عن المبدأ.

- التمثيل البياني لدالة خطية  $f$  معاملها  $a$ ، هو مستقيم يشمل مبدأ المعلم. أي النقطة  $(0 ; 0)$ .
- لتعيين نقطة أخرى من هذا المستقيم، يكفي إعطاء قيمة للعدد  $x$  تختلف عن 0 ثم حساب  $y$  بحيث  $y = ax$ .

**تمرين**

- ارسم التمثيل البياني للدالة الخطية  $f$ ، معاملها 3 - في معلم متعامد و متجانس مبدأه  $O$ .

**حل**

نعلم أن التمثيل البياني للدالة الخطية  $f$ ، معاملها 3 - هو مستقيم يشمل المبدأ  $(0 ; 0)$ .

لرسمه، يكفي تعيين نقطة أخرى منه. نسمي هذا المستقيم (D).

إحداثيا كل نقطة من (D) تحققان المعادلة  $y = -3x$ .

من أجل  $x = 1$  يكون  $y = -3 \times 1$

و بالتالي : النقطة A ذات الإحداثيين  $(1 ; -3)$  تنتمي إلى (D).

نرسم المستقيم (D) الذي يشمل مبدأ المعلم و النقطة A.

و هو التمثيل البياني للدالة الخطية  $f$ ، معاملها 3 -.

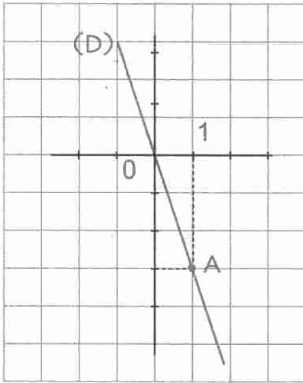

#### 5 - قراءة التمثيل البياني لدالة خطية

**طريقة**

$f$  دالة خطية، (d) تمثيلها البياني في معلم.

• لقراءة صورة عدد  $x$  بالدالة  $f$ ، نحدد هذا العدد  $x$  على محور الفواصل ثم نعين النقطة من (d)

التي فاصلتها  $x$ . فيكون ترتيب هذه النقطة هو صورة  $x$ .

• لقراءة العدد  $x$  الذي صورته بالدالة  $f$  هي  $y$ ، نحدد هذا العدد  $y$  على محور الترتيب ثم نعين النقطة

من (d) التي ترتيبها  $y$ . فتكون فاصلة هذه النقطة هو العدد  $x$ .



تمرين

(d) هو المستقيم الممثل للدالة الخطية  $f$ . (الشكل)

1. إقرأ صورة العدد 5.

2. إقرأ العدد الذي صورته  $\frac{1}{2}$ .

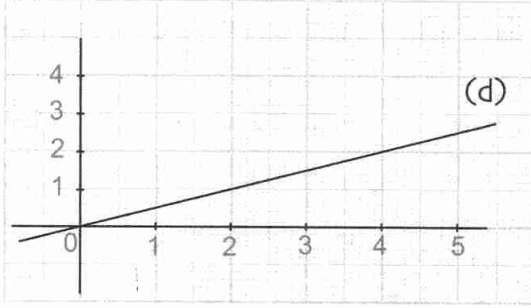

حل

1. نتبع الخط الأخضر. نقرأ العدد 2,5 على محور

الترتيب. العدد 2,5 هو صورة العدد 5 بالدالة الخطية  $f$ .

2. نتبع الخط الأزرق. نقرأ العدد 1 على محور

الفواصل. العدد 1 هو العدد الذي صورته هي 0,5 بالدالة

الخطية  $f$ .

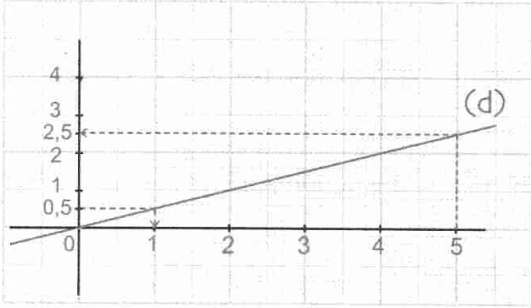

6 - حساب معامل دالة خطية إنطلاقاً من تمثيلها البياني

طريقة

المستقيم (d) هو التمثيل البياني لدالة خطية  $f$ .

لتعيين المعامل  $a$  للدالة الخطية  $f$ ، نختار نقطة من المستقيم (d) تختلف عن المبدأ

و نقرأ إحداثيها  $(m; p)$ .

فيكون العدد  $a$  هو حل المعادلة  $p = a \times m$  أي  $(a = \frac{p}{m})$ .

تمرين

في الشكل المقابل، (d) هو التمثيل البياني لدالة

خطية  $f$  و (L) التمثيل البياني لدالة خطية  $g$ .

عين معامل كل من الدالتين  $f$  و  $g$ .

حل

بالقراءة على المستقيم (d) نلاحظ أن

النقطة  $A(2; 4)$  تنتمي إلى (d).

إذن معامل الدالة الخطية  $f$  هو العدد  $a$

الذي يحقق  $4 = a \times 2$  أي  $a = 2$ .

و بالتالي الدالة الخطية  $f$  هي  $f: x \mapsto 2x$ .

بنفس الكيفية نقرأ على المستقيم (L).

النقطة  $B(-4; 2)$  تنتمي إلى (L).

إذن معامل الدالة  $g$  هو العدد  $a'$  الذي يحقق

$2 = a'(-4)$  أي  $a' = -\frac{1}{2}$

إذن الدالة الخطية  $g$  هي  $g: x \mapsto -\frac{1}{2}x$

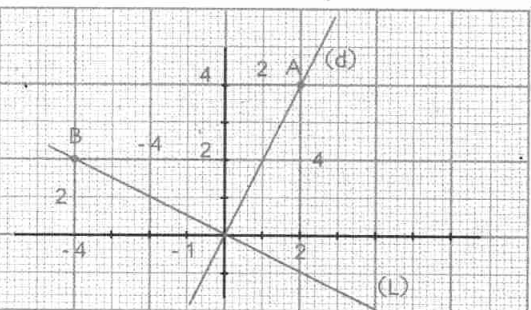
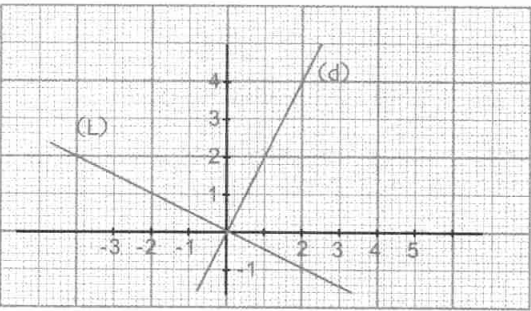

## تمارين محلولة

تمرين 1

- ABC مثلث قائم في B حيث  $AB = 3\text{cm}$  ؛  $BC = 4\text{cm}$ .  
 M نقطة من القطعة [AB]. نضع  $AM = x$  حيث  $x$  مقدر بالسنتيمترات.  
 المستقيم العمودي على (AB) في النقطة M يقطع (AC) في N.  
 (أ) بين أن المحيط P للمثلث AMN هو دالة خطية لـ  $x$ .  
 (ب) ما هي قيم  $x$  التي يكون من أجلها P أكبر ما يمكن؟ أصغر ما يمكن؟  
 (ج) مثل بيانيا الدالة الخطية في معلم متعامد و متجانس للمستوي.

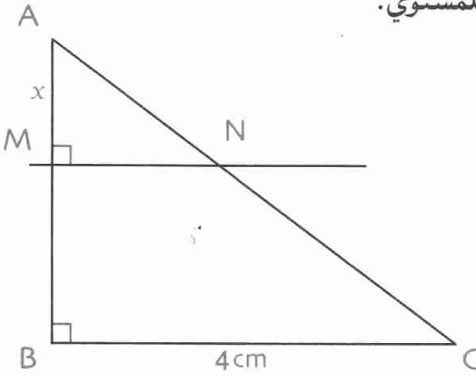

(أ) حساب المحيط P للمثلث AMN.

لدينا :  $P = AM + MN + NC$

باستعمال نظرية طالس في المثلثين AMN و ABC

$$\text{ينتج أن : } \frac{AM}{AB} = \frac{MN}{BC} = \frac{AN}{AC}$$

$$\text{بالتعويض : نجد } \frac{x}{3} = \frac{MN}{4} = \frac{AN}{AC}$$

حساب AC. في المثلث القائم ABC ينتج أن  $AC^2 = AB^2 + BC^2$

و بعد التعويض، نتحصل على  $AC = 5$ .

$$\text{لدينا } \frac{x}{3} = \frac{MN}{4} \text{ إذن } MN = \frac{4}{3}x \text{ و } \frac{x}{3} = \frac{AN}{5} \text{ إذن } AN = \frac{5}{3}x$$

$$P = AM + MN + NC$$

$$= x + \frac{4}{3}x + \frac{5}{3}x = \frac{12}{3}x = 4x$$

أي  $P = 4x$  و بالتالي المحيط P هو دالة خطية لـ  $x$  معاملها هو 4 حيث  $x \geq 0$ .

(ب) . يكون P أكبر ما يمكن إذا كانت M منطبقة

على B أي  $AM = 3$ .

في هذه الحالة، يكون  $P = 4 \times 3 = 12$

أي  $P = 12\text{ cm}$ .

. يكون P أصغر ما يمكن إذا كانت M منطبقة على A

أي  $AM = 0$ .

في هذه الحالة المثلث غير موجود.

و بالتالي :  $P = 0$ .

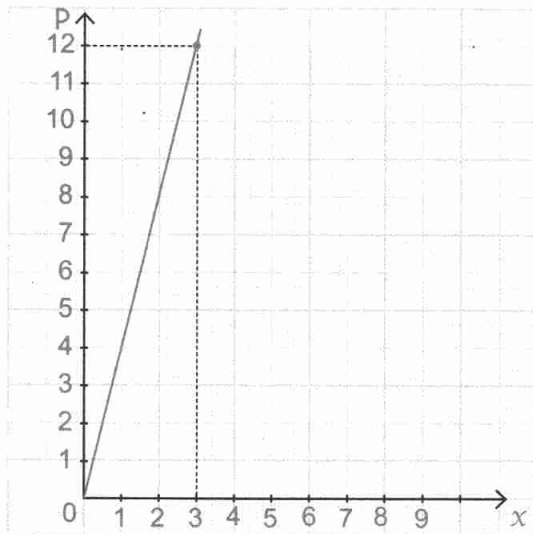

(ج) التمثيل البياني للدالة الخطية التي ترفق بكل

عدد  $x$  العدد P. هو قطعة المستقيم الممثل في المعلم

المقابل.

تمرين 2

وضع مبلغ أولي  $x$  (بالدينير) في صندوق توفير لمدة سنة كاملة. بلغت الفوائد 2,5% من المبلغ  $x$ .

وضع المبلغ الأولي  $x$  و الفوائد الناتجة في نهاية السنة في نفس الصندوق لمدة سنة أخرى و بنفس الفوائد، و هكذا خلال 2 سنوات.

1. عبّر، بدلالة  $x$ ، عن المبلغ الإجمالي  $S_1$  المحصل عليه بعد السنة الأولى.

• بيّن أن المبلغ  $S_1$  هو دالة خطية للعدد  $x$ .

• عيّن معاملها.

2. احسب، بدلالة  $x$ ، المبلغ الإجمالي  $S_8$  المحصل عليه بعد 8 سنوات.

3. احسب الفوائد المحصل عليها (على شكل نسبة مئوية للمبلغ الأولي  $x$ ) بعد 8 سنوات.

حل

1. لدينا  $S_1 = x + \frac{2,5}{100}x$

$$\left[1 + \frac{2,5}{100}\right]x$$

$$S_1 = 1,025x \text{ أي}$$

المبلغ  $S_1$  هي الدالة  $1,025x \rightarrow x$  و هذه الدالة خطية.

معامل هذه الدالة هو 1,025.

2. بعد سنتين يكون المبلغ  $S_2$  هو  $S_2 = 1,025x + \frac{2,5}{100} \times 1,025x$

$$= (1,025x)(1 + 0,025) = (1,025)(1,025)x = (1,025)^2 x$$

$$S_2 = (1,025)^2 x$$

بعد 8 سنوات، يكون المبلغ  $S_8$  هو  $S_8 = (1,025)^8 x$

$$S_8 \approx 1,22x \text{ أي}$$

3. لدينا  $S_8 = 1,22x$

$$= (1 + 0,22) x$$

$$= x + 0,22x$$

$$= x + \frac{22}{100}x$$

ينتج أن  $S_8 = x + \frac{22}{100}x$  أي  $S_8 = x + 22\% x$ .

إذن : تبلغ الفوائد المحصل عليها بعد 8 سنوات القيمة 22% من المبلغ الأولي  $x$ .



صحيح أو خاطئ

1. الدالة  $f: x \mapsto \frac{1}{2}x$  هي دالة خطية .
2. الدالة  $f: x \mapsto \sqrt{2}x$  ليست دالة خطية.
3. الدالة  $f: x \mapsto x - x^2$  هي دالة خطية.
4. معامل الدالة الخطية  $f: x \mapsto -4x$  هو 4.
5. زيادة مقدار بـ 10% يعني ضربه في 1,1.
6. زيادة مقدار بـ 100% يعني ضربه في 2.
7. ضرب مقدار في 3 يعني زيادته بمقدار 200%.
8. تخفيض مقدار بـ 10% يعني ضربه في 0,99.
9. 50% من المقدار  $x$  هو  $\frac{1}{2}x$ .
10. 100% من المقدار  $x$  هو  $x$ .

تمارين

تعين صورة - تعين سابقة

2 من بين الدوال التالية، عين الدوال الخطية.

$$g: x \mapsto x(x^2 + x) \quad ; \quad f: x \mapsto 3x - 12$$

$$t: x \mapsto x^2 \quad ; \quad h: x \mapsto 3x$$

$$l: x \mapsto \sqrt{3}x \quad ; \quad k: x \mapsto -\frac{1}{8}x$$

3 نعرف الدوال  $f, g, h, k$  بالمساويات التالية :

$$g(x) = -8x \quad ; \quad f(x) = 15x$$

$$k(x) = -\sqrt{2}x \quad ; \quad h(x) = 0,25x$$

• تحقق أن الدوال  $f, g, h, k$  هي دوال خطية ثم عين معامل كل منها.

4. احسب صور الأعداد 15،  $\frac{3}{2}$ ، -8 :

$$f: x \mapsto \frac{1}{20}x$$

5.  $f(x) = -2x$  هي دالة خطية معرفة كما يلي :

$$f\left(-\frac{1}{2}\right) \quad ; \quad f(-5) \quad ; \quad f\left(\frac{1}{4}\right)$$

6.  $f(x) = -8x$  هي دالة خطية معرفة كما يلي :  
• ما هو العدد الذي صورته هي 24 بالدالة  $f$ .

7.  $f: x \mapsto 1,4x$  هي الدالة الخطية المعرفة بـ :  
1. احسب  $f(0)$  :  $f(1)$  :  $f(2)$  .  
2. ما هو العدد الذي صورته هي -7 بالدالة  $f$ .

تمثيل دالة خطية بيانيا

المستوي مزود بمعلم متعامد و متجانس مبدأه النقطة O.

8. مثل بيانيا الدالة الخطية  $f$   
المعرفة كما يلي :  $f: x \mapsto \frac{2}{5}x$

9. مثل بيانيا الدالة الخطية  $g$   
المعرفة كما يلي :  $g: x \mapsto -4x$

10. مثل بيانيا الدالة الخطية  $f$  حيث :  $f\left(-\frac{1}{3}\right) = 2$   
• ما هو معامل هذه الدالة ؟

11. مثل بيانيا كل دالة خطية  $f$  معينة بمعاملها  $a$   
معطى في كل حالة من الحالات التالية :  
 $a = 2$  :  $a = -1$  :  $a = -5$  :  $a = 0,5$

12. مثل بيانيا كل دالة من الدالتين  $f$  و  $g$  حيث  
 $f: x \mapsto 2x$  و  $g: x \mapsto -\frac{1}{2}x$   
• ماذا تلاحظ بالنسبة للمستقيمين المرسومين ؟

تعين عبارة الدالة الخطية بمعرفة  
عدد و صورته

13. عين الدالة الخطية  $f$  حيث  $f(-3) = 5,4$

14. عين الدالة الخطية  $g$  حيث  $g(2,1) = 1,2$

15. عين الدالة الخطية  $h$  حيث  $h: 11 \mapsto -2$

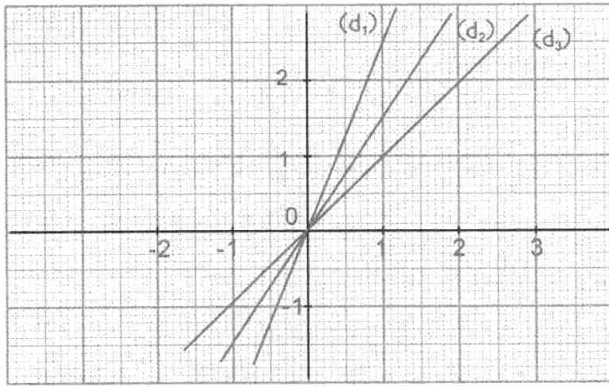

19 • (d) هو المستقيم الممثل للدالة الخطية f

حيث  $x \mapsto -\frac{2}{3}x$  في معلم مبدأه O.

1 • هل النقطتان A(-1,5 ; 1) و B(1 ; -0,6)

تنتميان إلى المستقيم (d) ؟

2 • أرسم المستقيم (d).

## التناسبية

20 • هل محيط مربع هو دالة خطية لطول ضلعه ؟

برر إجابتك.

21 إليك الجدول التالي :

x	5	-2	3	-6	12
y	12,5	-5	7,5	-15	30

1 • هل هو جدول تناسبية ؟ لماذا ؟

2 • عبّر عن y بدلالة x.

3 • مثل بيانيا الدالة التي ترفق x بالعدد y.

22 • تسير سيارة في طريق سريع. عند الإنطلاق، كان

خزان السيارة يحتوي على 56 لترا من البنزين.

نفرض أن الكمية المستهلكة من البنزين ثابتة

و تساوي 9 لترات في 100 km.

ليكن x المسافة بالكيلومترات، التي قطعتها السيارة منذ

الإنطلاق.

## قراءة التمثيل البياني لدالة خطية

16 • (D) هو التمثيل البياني لدالة خطية f. (الشكل)

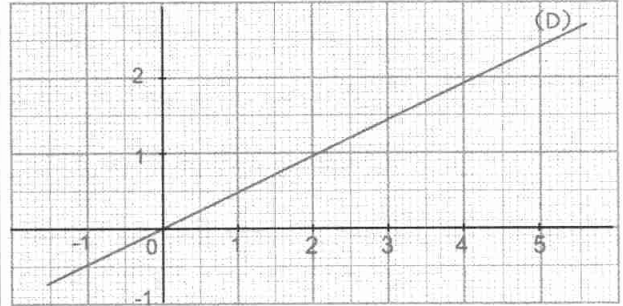

1 • عيّن صورة كل من العددين 1 و -1.

2 • ما هو العدد الذي صورته 1 ؟

3 • عيّن الدالة الخطية f المثلة بالمستقيم (D).

17 • (L) هو التمثيل البياني لدالة خطية g. (الشكل)

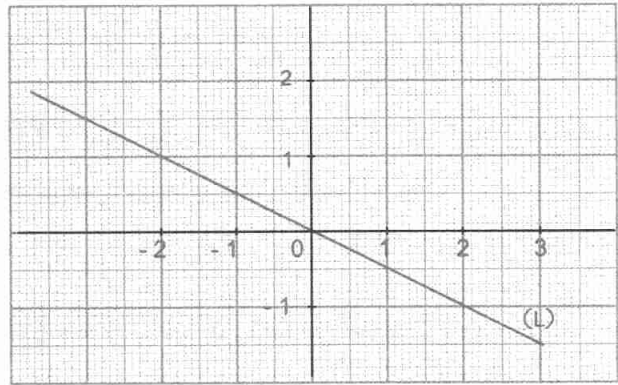

1 • عيّن صورة كل من العددين 0 و 1.

2 • عيّن العدد الذي صورته -1,5.

3 • عيّن الدالة الخطية g المثلة بالمستقيم (L).

18 • ارفق كل مستقيم بالدالة الخطية التي يمثلها.

الدوال الخطية هي :  $f : x \mapsto \frac{3}{2}x$

$h : x \mapsto x$  :  $g : x \mapsto \frac{5}{2}x$

2 • ما هو معامل توجيه كل مستقيم ؟

## مسائل

- 30 لتكن  $f$  الدالة الخطية المعرفة بـ :  $f(x) = \frac{4}{3}x$
1. احسب صورة العدد 3.
  2. احسب العدد الذي صورته 6 -.
  3. ما هو معامل الدالة الخطية  $f$  ؟
  4. في المستوي المزود بمعلم متعامد ومتجانس مبدأه  $O$  ارسم المستقيم (d) الممثل للدالة الخطية  $f$ .
  5. هل النقطة  $A\left(\frac{3}{4}; 1\right)$  تنتمي إلى (d) ؟  
هل النقطة  $B(1; -1)$  تنتمي إلى (d) ؟
- 31 نفرغ ماء في كأس شكله أسطوانة دوران، ارتفاعه 12 cm وقطر قاعدته 8 cm
- برهن أن الدالة التي ترفق بالارتفاع  $h$  (بالسنتيمترات) كمية الماء الموجودة في الكأس أي حجم الماء (بالسنتيمترات المكعبة) هي دالة خطية.
  - عيّن معامل هذه الدالة.
- 32 عيّن الدالة الخطية  $g$  حيث تمثيلها البياني يشمل النقطة  $M\left(12; -\frac{1}{3}\right)$ .
- 33 على خريطة طريق. يمكن قراءة السلم :  $\frac{1}{200\,000}$
- هل المسافة على الخريطة هي دالة خطية للمسافة الحقيقية ؟
- 34 في فترة تخفيض أسعار، يمكن قراءة على واجهة دكان ما يلي : « 40% تخفيض على كل المواد »
- برهن أن الثمن بعد التخفيض هو دالة خطية للثمن قبل التخفيض.
- 35 ازداد ثمن الوقود بمحطة بنزين بنسبة قدرها 3%.
- برهن أن الثمن الجديد هو دالة خطية للثمن القديم.

1. عبّر عن كمية البنزين  $f(x)$  المستهلكة بدلالة  $x$ .  
هل الدالة  $f$  دالة خطية ؟

2. عبّر عن كمية البنزين  $g(x)$  المتبقية في الخزان بدلالة  $x$ .  
هل الدالة  $g$  دالة خطية ؟

## النسب المئوية و الدالة الخطية

23 إذا إزداد (أو انخفض) مقدار  $x$  بنسبة معينة، نتحصل على الكمية  $f(x)$  حيث  $f(x) = kx$

• احسب قيم  $k$ ، حدّد إن تعلق الأمر بزيادة أو بتخفيض الكمية  $x$  وحدد النسبة المئوية في كل حالة من الحالات التالية :  
 $k = 1,82$  ؛  $k = 0,73$  ؛  $k = 2,7$  ؛  $k = 0,385$

24 يزداد مقدار  $x$  بنسبة 10% ثم ينخفض المقدار الناتج بنسبة 10%.

• هل النتيجة المحصل عليها تساوي  $x$  ؟  
إنتهبه : للإجابة، يمكن التعبير عن كل نتيجة بدلالة  $x$ .

25 نريد أن يزداد طول  $l$  بنسبة 38%.

• في أي عدد يجب ضرب  $l$  ؟

26 نريد أن ينخفض حجم  $v$  بنسبة 64%.

• في أي عدد يجب ضرب  $v$  ؟

27 يزداد ارتفاع  $h$  عند ضربه في 1,132.

• عبّر عن زيادة الارتفاع  $h$  بنسبة مئوية.

28 تخفض كتلة  $m$  بضرها في 0,75.

• عبّر عن تخفيض  $m$  بنسبة مئوية.

29 في فصل الشتاء كمية المياه المعدنية المستهلكة هي 0,97.

• هل يتعلق الأمر بزيادة أو بتخفيض ؟  
• عبّر عن تغير هذه الأسعار بنسبة مئوية.

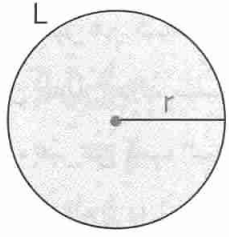

- 40 عبّر عن المحيط  $L$  لدائرة، بدلالة نصف قطرها  $r$ .  
 • بين أن  $L$  هي دالة خطية للعدد  $r$ .  
 • ما هو معامل هذه الدالة الخطية؟

- 41 يتمدد نابض بـ  $6\text{ cm}$  عندما تعلق بطرفه كتلة قدرها  $240\text{ g}$ . (أنظر الشكل).

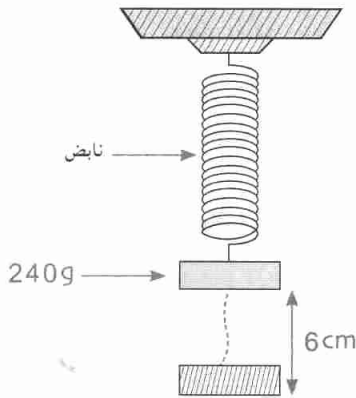

نقبل أن التمدد متناسب مع الكتلة المعلقة.

1. ما هي الكتلة التي يجب تعليقها حتى يكون تمدد النابض هو  $5\text{ cm}$ ؟
2. إذا كان طول النابض الحر (لم تعلق فيه كتلة) هو  $18\text{ cm}$ ، فما هي الكتلة التي يجب تعليقها حتى يكون تمدد النابض هو  $28\text{ cm}$ ؟

- 42 ارتفعت كمية المياه المخزنة في أحد السدود بنسبة قدرها  $12\%$ ، فأصبح فيه  $12000000\text{ m}^3$  من الماء في سنة 2004. وفي سنة 2005، انخفض المخزون بنسبة  $10\%$ .

1. كم كان مخزون السد في سنة 2003؟
2. ماهي كمية الماء المخزنة في سنة 2004؟

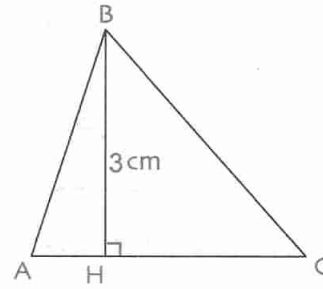

- 36 إليك الشكل المقابل.  
 ABC المثلث حيث  $AC = x$ .  
 • هل مساحة هذا المثلث هي دالة خطية للعدد  $x$ ؟  
 • برّر إجابتك.

- 37 نعتبر المستطيل التالي :

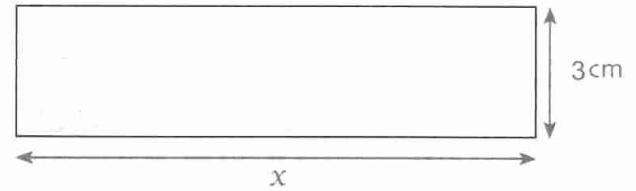

- هل مساحة المستطيل هي دالة خطية للعدد  $x$ ؟  
 علّل إجابتك.
- هل محيط هذا المستطيل هو دالة خطية للعدد  $x$ ؟  
 علّل إجابتك.

- 38 يقترح بائع التذاكر للدخول إلى ملعب كرة القدم الأثمان التالية :

عدد المقابلات في السنة	30	20	10	5
الثمان بالدينار	2100	1400	700	350

- هل هذا الجدول هو جدول تناسبية؟
- إذا كانت الإجابة «نعم». عيّن الدالة الخطية التي ترفق عدد المقابلات بالثمان المقابل.

- 39 عند بيع مادة، يحقق تاجر ربحا نسبته  $35\%$  من ثمن الشراء.

- احسب ثمن بيع هذه المادة علما أن ثمن شرائها هو  $140$  دينار.
- احسب ثمن شرائها علما أن ثمن بيعها هو  $202,50$  دينار.

# الدوال التآلفية

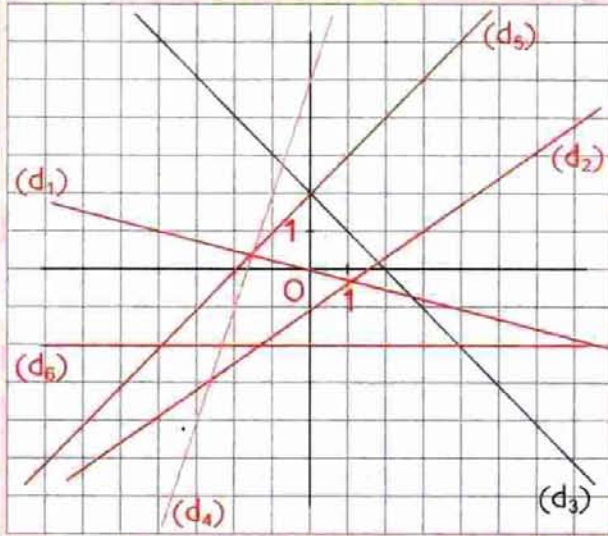

- 1 - الدالة التآلفية
- 2 - الدالة الخطية المرفقة بدالة تآلفية
- 3 - التمثيل البياني لدالة تآلفية
- 4 - تناسب التزايدات

$(d_4) : y = 3x + 5$	$(d_1) : y = -\frac{1}{4}x$
$(d_5) : y = x + 2$	$(d_2) : y = \frac{2}{3}x - 1$
$(d_6) : y = -2$	$(d_3) : y = -x + 2$

المستقيمات  $(d_6)$ ،  $(d_5)$ ،  $(d_4)$   $(d_3)$ ،  $(d_2)$ ،  $(d_1)$  هي تمثيلات بيانية لدوال خطية أو ثابتة أو تآلفية.

## الكفاءات المستهدفة

(التي يجب اكتسابها)

- معرفة الترميز.

- تعيين صور عدد بدالة تآلفية.

- تعيين عدد صورته بدالة تآلفية معلومة.

- تعيين دالة تآلفية انطلاقاً من عددين وصورتيهما.

- تمثيل دالة تآلفية بيانياً.

- قراءة التمثيل البياني لدالة تآلفية.

- تعيين المعاملين و انطلاقاً من التمثيل البياني لدالة تآلفية.

- إنجاز تمثيل بياني لوضعية يتدخل فيها مقداران أحدهما معطى بدلالة الآخر، قراءته و تفسيره.



استبيان متعدد الإجابات

اختر الإجابة الصحيحة.

الإجابة 3	الإجابة 2	الإجابة 1	السؤال
3	2	18	1. إذا كان $x = 6$ فإن $x \frac{1}{3}$ يساوي ...
$-\frac{1}{4}$	4	$\frac{1}{4}$	2. إذا كان $x = -\frac{1}{2}$ فإن $x - \frac{1}{2}$ يساوي ...
4	0	-8	3. إذا كان $x = -2$ فإن $2x - 4$ يساوي ...
$\frac{1}{3}$	3	1	4. إذا كان $0 = 3x - 1$ فإن $x$ يساوي ...
$\frac{2}{5}$	$-\frac{2}{5}$	-10	5. إذا كان $0 = 2 + 5x$ فإن $x$ يساوي ...
4	2	1	6. صورة العدد $\frac{1}{2}$ بالدالة الخطية $2x \rightarrow x$ هي ...
7	0	-10	7. صورة العدد 0 بالدالة الخطية $-2x \rightarrow x$ هي ...
1	9	$\frac{1}{3}$	8. العدد الذي صورته 3 بالدالة الخطية $3x \rightarrow x$ هو ...
7	0	-1	9. العدد الذي صورته 0 بالدالة الخطية $-7x \rightarrow x$ هو ...
النقطة B(1 ; 0)	النقطة A(0 ; 1)	مبدأ المعلم	10. التمثيل البياني للدالة الخطية $\frac{1}{2}x \rightarrow x$ يشمل ...
C(-1 ; 0)	B(-1 ; -4)	A(-1 ; 4)	11. التمثيل البياني للدالة الخطية $4x \rightarrow x$ يشمل النقطة ...

## أنشطة تحضيرية

### النشاط 1 - الدالة التآلفية

ثمن المتر المكعب الواحد ( $1 \text{ m}^3$ ) من الماء هو 2,50 دينار و ثمن الإشتراك يقدر بـ 1,50 دينار لكل ثلاثي. وبهذا، من أجل إستهلاك  $21 \text{ m}^3$  من الماء، تحسب فاتورة الإستهلاك كما يلي :  $2,50 \times 21 + 1,50 = 54$  إذن تقدر الفاتورة بـ 54 ديناراً.  
1. أنقل و اكمل الجدول التالي :

	جانفي - فيفري مارس	أفريل - ماي جوان	جويلية - أوت سبتمبر	أكتوبر - نوفمبر ديسمبر
قيمة الإستهلاك بالأمتار المكعبة	21	30	0	45
الثمن بالدينار				

2. أ) ليكن  $x$  الإستهلاك في ثلاثي (بالأمتار المكعبة) و  $f(x)$  الثمن المرفق بالفاتورة (بالدنانير).  
• أكتب مراحل حساب  $f(x)$ .  
ب) هل قيمة الفاتورة متناسبة مع عدد الأمتار المكعبة المستهلكة ؟ علل إجابتك.  
3. في الثلاثي الثالث (جويلية - أوت - سبتمبر) الإستهلاك منعدم. ماذا يمثل  $f(0)$  ؟  
4. أ) احسب  $f(30) - f(21)$  ؛  $f(30) - f(45)$  . ماذا تمثل هذه الفوارق ؟  
ب) احسب النسبتين :  $\frac{f(30) - f(21)}{30 - 21}$  و  $\frac{f(45) - f(30)}{45 - 30}$  . ماذا تلاحظ ؟

### النشاط 2 - التمثيل البياني لدالة تآلفية

نعتبر الدالة التآلفية  $f$  المعرفة كما يلي :  $x \mapsto 0,5x + 4$   
1. أنقل و أكمل الجدول التالي :

$x$	-2	0	1	2
$f(x)$				
النقط ذات الإحداثيات $(x ; f(x))$	A	B	C	D

2. أ) ارسم معلماً متعامداً و متجانساً مبدأه النقطة O.  
علم النقط A، B، C، D التي إحداثياتها  $(x ; f(x))$  الناتجة من الجدول السابق.  
ب) ما هي الملاحظة التي يمكنك تقديمها حول وضعية هذه النقط ؟

3. أ) ارسم في المعلم السابق، التمثيل البياني (d') للدالة الخطية  $0,5x \rightarrow x$ .  
 ب) النقطة O هي نقطة من (d') ، فاصلتها هي فاصلة B.  
 ضع على (d') النقط A' ، C' ، D' التي لها نفس الفواصل مع النقط A ، C ، D على الترتيب.  
 ج) عين إحداثيي كل من الأشعة :  $\vec{OB}$  ،  $\vec{A'A}$  ،  $\vec{C'C}$  و  $\vec{D'D}$  .
4. أ) ما هي صورة كل نقطة من النقط A' ، O ، C' ، D' بالإنسحاب الذي شعاعه  $\vec{OB}$  ؟  
 ب) استنتج أن النقط A ، B ، C ، D تنتمي إلى نفس المستقيم (d) الذي يشمل B.  
 هل هذا يؤكد ملاحظة السؤال 2. ب) ؟

### النشاط 3 - مثال لدالة ليست تألفية

- الشكل المقابل يمثل نشر علبة على شكل متوازي المستطيلات، نزرع منها غطائها.  
 نضع  $x$  ارتفاع هذه العلبة بحيث  $0 < x < 3$   
 ونفرض أن  $AD = 8\text{cm}$  و  $AB = 10\text{cm}$ .

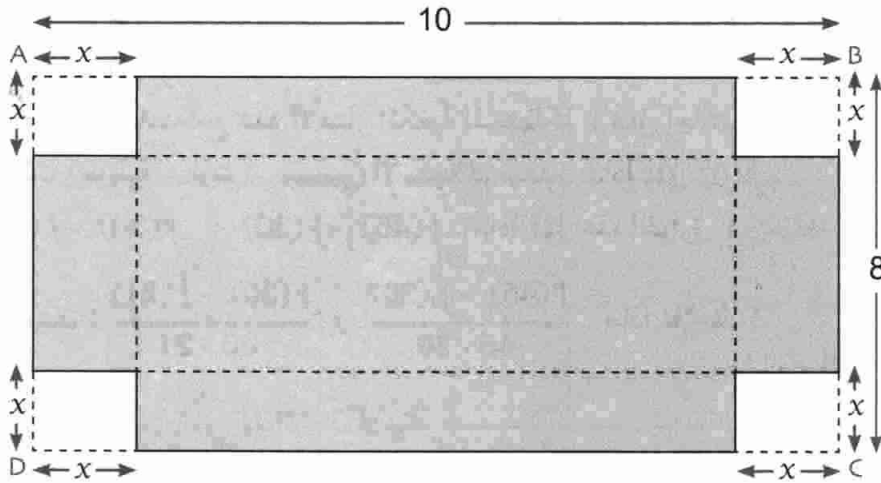

1. عبّر، بدلالة  $x$  ؛ عن المساحة  $A$  لقاعدة العلبة (ب  $\text{cm}^2$  ).  
 2. احسب، بدلالة  $x$  ؛ الحجم  $V(x)$  للعلبة (ب  $\text{cm}^3$  ).  
 3. احسب النسبتين  $\frac{V(1,5) - V(1)}{1,5 - 1}$  و  $\frac{V(1) - V(0,5)}{1 - 0,5}$  ثم قارن بينهما.  
 ماذا تستنتجه بالنسبة إلى الدالة التي ترفق بكل عدد  $x$  ، الحجم  $V(x)$  .

## معارف

## 1 - الدالة التآلفية

تعريف

a, b عدنان معلومان.

عندما نرفق بكل عدد x العدد  $ax + b$ ، نقول أننا عرفنا دالة تآلفية.

a و b هما معامللا هذه الدالة التآلفية.

العدد  $ax + b$  هو صورة العدد x بالدالة التآلفية ذات المعاملين a و b.

ملاحظات

1. يرمز للدالة التآلفية بإحدى الرموز التالية f, g, h, ...

2. إذا كان  $ax + b$  هو صورة x بالدالة التآلفية f، نكتب:  $f: x \mapsto ax + b$ و نكتب أيضا:  $f(x) = ax + b$ 

أمثلة

1. الدالة f حيث  $f(x) = 3x + 5$  هي دالة تآلفية معاملها هما 3 و 5.• صورة العدد 1 بالدالة f هي  $f(1)$  حيث  $f(1) = 3 \times 1 + 5 = 8$ • صورة العدد 0 بالدالة f هي  $f(0)$  حيث  $f(0) = 3 \times 0 + 5 = 5$ 2. الدالة g حيث  $g(x) = x^2 + x$  ليست دالة تآلفية(لأن  $g(x)$  لا تكتب على الشكل  $ax + b$ ).

حالات خاصة

• إذا كان  $b = 0$  فإن  $f(x) = ax$ . في هذه الحالة الدالة f هي دالة خطية.• إذا كان  $a = 0$  فإن  $f(x) = b$ . في هذه الحالة الدالة f هي الدالة ثابتة.

## 2 - الدالة الخطية المرفقة بدالة تآلفية

تعريف

a, b عدنان معلومان.

الدالة  $x \mapsto ax + b$  هي الدالة الخطية المرفقة بالدالة التآلفية  $x \mapsto ax + b$ .

مثال

• الدالة  $x \mapsto \frac{1}{2}x + 3$  هي الدالة الخطية المرفقة بالدالة التآلفية  $x \mapsto \frac{1}{2}x + 3$ .• الدالة  $x \mapsto \frac{1}{2}x - 2$  هي الدالة الخطية المرفقة أيضا بالدالة التآلفية  $x \mapsto \frac{1}{2}x - 2$ .

ملاحظة

يمكن إيجاد دوال تآلفية أخرى بحيث تكون الدالة الخطية  $x \mapsto \frac{1}{2}x$  مرفقة لهذه الدوال. لذلك، يكفي تغيير قيمة b.

### 3 - التمثيل البياني لدالة تألفية

خاصية التمثيل البياني للدالة التألفية  $x \mapsto ax + b$  هو مستقيم. معادلة هذا المستقيم هي  $y = ax + b$ .

خاصية

- ملاحظات
1. المستقيم (d) الممثل للدالة التألفية  $x \mapsto ax + b$  يقطع محور ترتيب المعلم في النقطة ذات الإحداثيين  $(0; b)$ . فنقول أن العدد  $b$  هو الترتيب إلى المبدأ لهذا المستقيم.
  2. تنتمي نقطة  $M(x; y)$  إلى المستقيم (d) إذا و فقط إذا كان  $y = ax + b$ . (أي إحداثيا النقطة  $M$  تحقق معادلة المستقيم (d)).

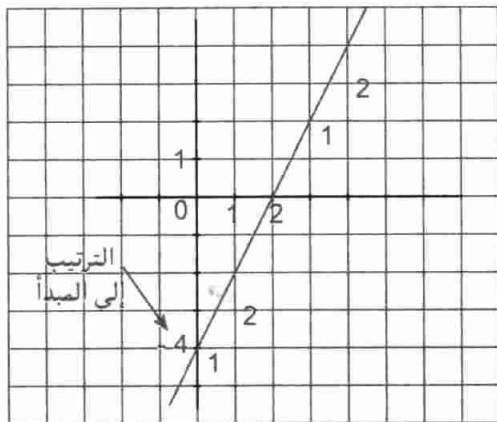

مثال (d) هو المستقيم الذي معادلته  $y = 2x - 4$ .

مثال

- معامل توجيه (d) هو 2.
- الترتيب إلى المبدأ هو -4 وهو ترتيب النقطة التي يقطع فيها (d) محور الترتيب.
- إحداثيا هذه النقطة هما  $(0; -4)$ .
- النقطة  $A(-1; -5)$  ليست نقطة من المستقيم (d) لأن  $-1$  و  $-5$  لا يحققان معادلة المستقيم (d):  $-5 \neq 2 \times (-1) - 4$

خاصية المستقيم الممثل للدالة التألفية  $x \mapsto ax + b$  يوازي المستقيم الممثل للدالة الخطية المرفقة  $x \mapsto ax$ .

خاصية

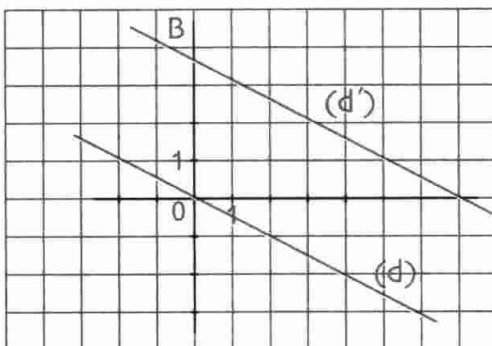

- ملاحظة
- $(d')$  هو المستقيم الممثل للدالة التألفية  $x \mapsto ax + b$ .
  - $(d)$  هو المستقيم الممثل للدالة الخطية المرفقة  $x \mapsto ax$ .
  - لدينا :  $(d)$  و  $(d')$  متوازيان.
  - $(d')$  هو صورة  $(d)$  بالإنسحاب الذي شعاعه  $\overline{OB}$ .
  - إحداثياه هما  $(0; b)$  أي  $\overline{OB}$ .

### 4 - تناسب التزايدات

خاصية  $f$  هي الدالة التألفية  $x \mapsto ax + b$  من أجل كل عددين  $u$  و  $v$  حيث  $u \neq v$  لدينا :  $\frac{f(v) - f(u)}{v - u} = a$

خاصية

•  $f(v) - f(u)$  يسمى تزايد الصورة.

•  $v - u$  يسمى تزايد المتغير.

• تزايد الصورة متناسب مع تزايد المتغير و معامل التناسبية هو  $a$ .

• إذا علم عدداً و صورتها بالادلة التآلفية  $f$  فيمكن حساب معامل هذه الادلة.

• عندما يتغير  $x$  (يزداد أو ينقص) بمقدار  $h$  فإن الصورة  $f(x)$  تتغير بالمقدار  $ah$

$$أي \quad f(x + h) = f(x) + ah$$

مثال 1 هي الادلة التآلفية حيث  $f(x) = 4x - 1$  لدينا  $f(1) = 3$  و  $f(2) = 7$

$$و \quad \frac{f(2) - f(1)}{2 - 1} = \frac{7 - 3}{1} = 4$$

مثال 2 هي الادلة التآلفية حيث  $f(x) = -3x + 1$

الجدول التالي يبين تأثير معامل التناسبية.

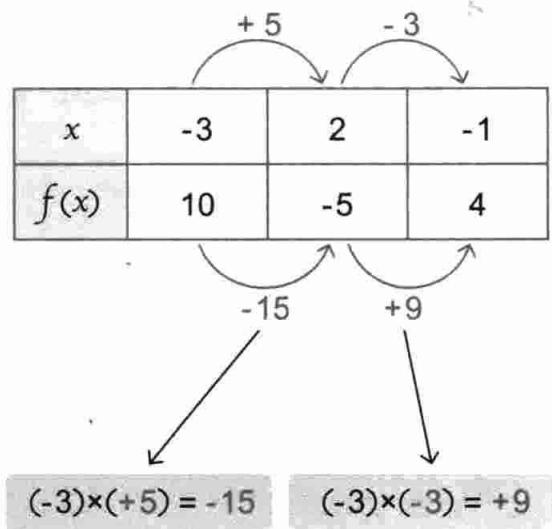
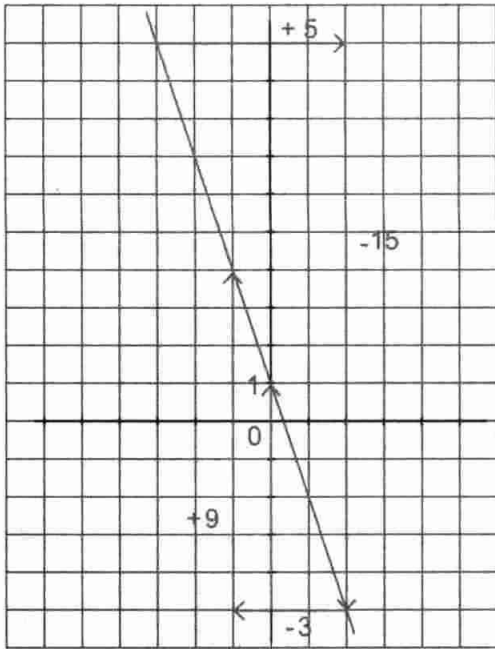

-3	-15	تزايد الصورة
+9	+5	تزايد المتغير

$$\frac{-15}{+5} = \frac{+9}{-3} = -3$$

الجدول المقابل هو جدول تناسبية.

طرائق

1 - تعيين صورة عدد بدالة تألفية

طريقة  
 دالة تألفية معرفة بـ :  $f(x) = ax + b$  حيث  $a$  و  $b$  عددان معلومان.  
 لتعيين صورة العدد  $t$  بالدالة التألفية  $f$  نحسب العدد  $at + b$ .

تمرين

هي الدالة التألفية المعرفة بـ :  $f(x) = 2x - 5$

• احسب صورة كل من الأعداد  $-2$  ؛  $-\frac{1}{2}$  ؛  $\sqrt{2}$  ؛  $3$  بالدالة  $f$

حل

• صورة العدد  $-2$  هي  $f(-2)$  حيث  $f(-2) = 2(-2) - 5 = -4 - 5 = -9$

أي  $f(-2) = -9$  (أي صورة  $-2$  بالدالة التألفية  $f$  هي  $-9$ )

• صورة العدد  $-\frac{1}{2}$  هي  $f(-\frac{1}{2})$  حيث  $f(-\frac{1}{2}) = 2(-\frac{1}{2}) - 5 = -1 - 5 = -6$

أي  $f(-\frac{1}{2}) = -6$

• صورة العدد  $\sqrt{2}$  هي  $f(\sqrt{2})$  حيث  $f(\sqrt{2}) = 2 \times \sqrt{2} - 5$

• صورة العدد  $3$  هي  $f(3)$  حيث  $f(3) = 2(3) - 5 = 6 - 5 = 1$

أي  $f(3) = 1$

2 - تعيين عدد صورته بدالة تألفية معلومة

طريقة  
 دالة تألفية معرفة بـ :  $f : x \mapsto ax + b$  حيث  $a$  و  $b$  عددان معلومان.  
 ليكن  $k$  عدد معلوم.

لايجاد العدد  $x$  الذي صورته هي  $k$  بالدالة التألفية  $f$  يكفي حل المعادلة  $ax + b = k$  ذات المجهول  $x$ .

تمرين

دالة تألفية حيث  $f : x \mapsto 3x - 5$

• عين العدد  $x$  الذي صورته بالدالة  $f$  هي  $2$ .

• عين العدد  $x$  الذي صورته بالدالة  $f$  هي  $-2$ .

• عين العدد  $x$  الذي صورته بالدالة  $f$  هي  $0$ .

حل

• تعيين العدد  $x$  بحيث  $f(x) = 2$

لدينا :  $f(x) = 2$  يعني  $3x - 5 = 2$  أي  $3x = 7$  . وبالتالي  $x = \frac{7}{3}$

• تعيين العدد  $x$  بحيث  $f(x) = -2$

لدينا :  $f(x) = -2$  يعني  $3x - 5 = -2$  أي  $3x = 3$  . وبالتالي  $x = 1$

• تعيين العدد  $x$  بحيث  $f(x) = 0$

لدينا :  $f(x) = 0$  يعني  $3x - 5 = 0$  أي  $3x = 5$  . وبالتالي  $x = \frac{5}{3}$

### 3 - تعيين دالة تألفية إنطلاقاً من عددين و صورتيهما

طريقة لتعيين الدالة التألفية  $f$  إنطلاقاً من عددين  $x_0$  و  $x_1$  و صورتيهما  $y_0$  و  $y_1$  على الترتيب،

$$\begin{cases} ax_0 + b = y_0 \\ ax_1 + b = y_1 \end{cases} \text{ ذات المجهولين } a \text{ و } b.$$

وتكون الدالة التألفية  $f$  معرفة بـ:  $f(x) = ax + b$

طريقة

• عيّن الدالة التألفية  $f$  حيث  $f(-1) = 4$  و  $f(3) = -6$ .

تمرين

$f$  دالة تألفية إذن  $f$  معرفة كما يلي:  $f(x) = ax + b$

حل

لدينا:  $f(3) = a \times 3 + b = -6$  و  $f(-1) = a(-1) + b = 4$

بالتالي نحصل على الجملة ①  $-a + b = 4$  ذات المجهولين  $a$  و  $b$  و الجملة ②  $3a + b = -6$

نحل هذه الجملة بطريقة التعويض.

من المعادلة ① نستنتج أن  $b = a + 4$  و بتعويض  $b$  بـ  $a + 4$  في المعادلة ②

ينتج أن  $3a + a + 4 = -6$

أي  $4a = -10$  و بالتالي:  $a = -\frac{5}{2}$

لدينا  $b = a + 4$  و  $a = -\frac{5}{2}$  إذن  $b = -\frac{5}{2} + 4 = \frac{3}{2}$

و بالتالي  $a = -\frac{5}{2}$  و  $b = \frac{3}{2}$ .

إذن الدالة التألفية  $f$  حيث  $f(-1) = 4$  و  $f(3) = -6$

هي الدالة المعرفة بـ:  $f(x) = -\frac{5}{2}x + \frac{3}{2}$ .

### 4 - تمثيل دالة تألفية بيانياً

طريقة  $f$  دالة تألفية حيث  $f: x \mapsto ax + b$

طريقة

(d) التمثيل البياني للدالة في المستوى مزود بمعلم.

• لرسم المستقيم (d)، يكفي تعيين نقطتين مختلفتين منه.

$f$  دالة تألفية حيث  $f: x \mapsto 2x - 3$

تمرين

(d) المستقيم الممثل للدالة  $f$  في المستوى المنسوب إلى معلم متعامد و متجانس مبدأه O.

• أنشئ التمثيل البياني (d) للدالة  $f$ .



• نعلم أن التمثيل البياني للدالة التآلفية  $f$  حيث  $f: x \mapsto 2x - 3$  هو مستقيم (d) معادلته  $y = 2x - 3$ .

• إذن لرسم المستقيم (d) يكفي تعيين نقطتين منه.

• نختار قيمتين لـ  $x$  و نعين صورتيهما بالدالة  $f$ .

• لدينا :  $f(0) = -3$  إذن النقطة  $A(0 ; -3)$  تنتمي إلى (d).

•  $f(2) = 1$  إذن النقطة  $B(2 ; 1)$  تنتمي إلى (d).

• نضع النقطتين  $A$  و  $B$  في المعلم.

• نرسم المستقيم (AB) أي المستقيم (d).

• هذا المستقيم هو التمثيل البياني للدالة  $f$ .

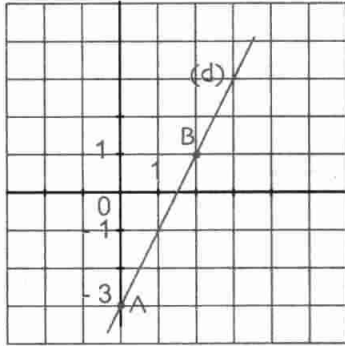

حل

### 5- قراءة التمثيل البياني لدالة تآلفية

$f$  دالة تآلفية و (d) تمثيلها البياني في المستوى المزود معلم.

• لقراءة صورة عدد  $x$  بالدالة التآلفية  $f$  نعين النقطة من (d) التي فاصلتها  $x_0$  ثم نقرأ ترتيبها على محور الترتيب.

• لقراءة العدد الذي صورته بالدالة التآلفية  $f$  هي  $y_0$ ، نعين النقطة من (d) التي ترتيبها  $y_0$  ثم نقرأ فاصلتها على محور الفواصل.

طريقة

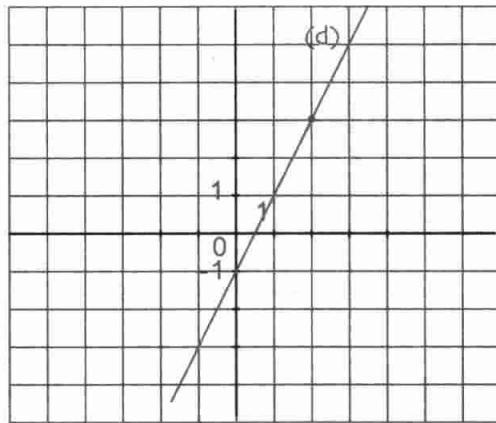

$f$  دالة تآلفية، تمثيلها البياني (d). (الشكل)

• إقرأ صورة العدد 3.

• إقرأ العدد الذي صورته -1.

• إقرأ العدد الذي صورته -3.

• بالقراءة على الشكل نجد :

• صورة العدد 3 هي 5.

• العدد الذي صورته -1 هو 0.

• العدد الذي صورته -3 هو -1.

تمرين

حل

### 6- تعيين المعاملين $a$ و $b$ انطلاقاً من التمثيل البياني لدالة تآلفية

(d) هو التمثيل البياني لدالة تآلفية  $f$ .

لتعيين المعاملين  $a$  و  $b$  يكفي تعيين نقطتين  $A(x_A ; y_A)$  و  $B(x_B ; y_B)$  من (d)

ثم حل الجملة  $\begin{cases} ax_A + b = y_A \\ ax_B + b = y_B \end{cases}$  ذات المجهولين  $a$  و  $b$ .

طريقة

ملاحظة

يمكن، في بعض الحالات، قراءة الترتيب إلى المبدأ (أي المعامل  $b$ ) ثم البحث عن  $a$  بحل المعادلة  $ax_A + b = y_A$  حيث  $(x_A ; y_A)$  احداثيا نقطة أخرى معلومة  $A$  من  $(d)$ .

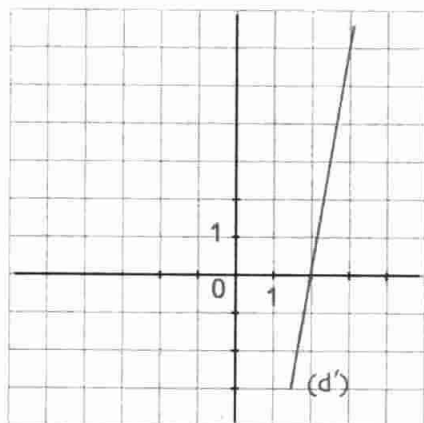

**تمرين 1**  $(d')$  هو التمثيل البياني لدالة تألفية  $g$ . (الشكل)  
• عيّن المعاملين  $a$  و  $b$  للدالة  $g$ .

حل

لدينا النقطة  $A(2 ; 0)$  تنتمي إلى  $(d')$   
النقطة  $B(3 ; 6)$  تنتمي أيضا إلى  $(d')$   
نبحث أولا عن  $a$  أي  $a = \frac{y_B - y_A}{x_B - x_A} = \frac{6 - 0}{3 - 2} = 6$   
نبحث عن  $b$  :

$$\text{لدينا } y_A = 6 \times x_A + b$$

$$0 = 6 \times 2 + b$$

$$b = -12 \quad \text{إذن } 0 = 12 + b$$

ينتج أن الدالة  $g$  معرفة بـ :  $g : x \mapsto 6x - 12$

**تمرين 2**  $(d)$  هو التمثيل البياني لدالة تألفية  $f$ . (الشكل)  
• عيّن المعاملين  $a$  و  $b$  للدالة  $f$ .

حل

$$f \text{ معرفة بـ : } f : x \mapsto ax + b$$

$(d)$  هو المستقيم الممثل للدالة  $f$ .

عل الشكل، نقرأ  $b = 4$  و هو الترتيب إلى المبدأ

(أي ترتيب نقطة تقاطع  $(d)$  مع محور الترتيب)

النقطة  $A(-1 ; 3)$  تنتمي إلى  $(d)$ .

$$\text{إذن } -3a + b = 1 \text{ أي } -3a + 4 = 1 \text{ بالتالي } a = 1$$

ينتج أن الدالة التألفية  $f$  معرفة بـ :  $f : x \mapsto x + 4$

ملاحظة

في التمرين الثاني، تحصلنا على المعامل  $b$  و هو الترتيب إلى المبدأ بالقراءة المباشرة على الشكل.

بينما في التمرين الأول هذه القراءة غير ممكنة على الشكل المعطى.

لذلك، طبقنا طريقة حساب المعاملين بحساب أولاً  $a$ ، نسبة تزايد الدالة بين عددين مختلفين

ثم استنتاج المعامل  $b$ .

## تمارين محلولة

## تمرين 1

المثلثان ABC و ADE قائمان في B و D على الترتيب. (لاحظ الشكل)  
الوحدة هي السنتيمتر.

نعلم أن  $AB = 3$  :  $BC = 4$  :  $AC = 5$  و  $BD = x$

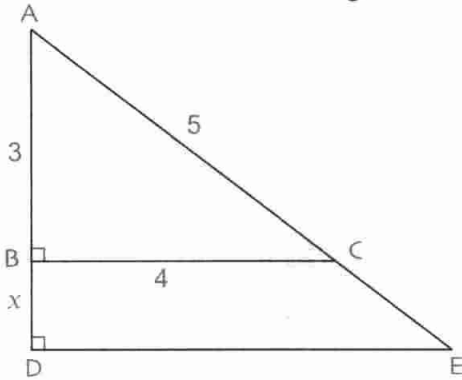

1. أ) عبّر عن AD بدلالة  $x$ .

ب) عبّر عن DE و AE بدلالة  $x$ .

2. برهن أن المحيط P للمثلث ADE هو دالة تآلفية لـ  $x$ .

3. أ) احسب P من أجل  $x = 3,6$ .

ب) احسب  $x$  من أجل  $P = 41,2$ .

1. أ)  $AD = x + 3$

حل

ب) المستقيمان (BC) و (DE) يعامدان نفس المستقيم (AD) إذن (BC) يوازي (DE).

بتطبيق نظرية طالس في المثلثين ABC و ADE

نتحصل على التناسب التالي :

$$\frac{AD}{AB} = \frac{AE}{AC} = \frac{DE}{BC}$$

من التناسب  $\frac{AD}{AB} = \frac{DE}{BC}$  ينتج أن  $\frac{x+3}{3} = \frac{DE}{4}$  إذن  $DE = \frac{4}{3}x + 4$

من التناسب  $\frac{AE}{AC} = \frac{AD}{AB}$  ينتج أن  $\frac{AE}{5} = \frac{x+3}{3}$  إذن  $AE = \frac{5}{3}x + 5$

2. حساب المحيط P للمثلث ADE.

لدينا :  $P = AB + BD + DE + AC + CE$

$$= 3 + x + \frac{4}{3}x + 4 + 5 + \frac{5}{3}x + 5$$

$$= 4x + 17$$

إذن  $P = 4x + 17$  و بالتالي P هي دالة تآلفية لـ  $x$  معرفة بـ :  $P : x \mapsto 4x + 17$

3. أ) حساب P من أجل  $x = 3,6$

$$P = 4x + 17 = 4 \times 3,6 + 17 = 31,4 \quad \text{لدينا}$$

إذن من أجل  $x = 3,6$  يكون  $P = 31,4 \text{ cm}$

ب) حساب  $x$  من أجل  $P = 41,2$

لذلك : نحل المعادلة  $4x + 17 = 41,2$  أي  $4x = 24,2$  و بالتالي  $x = 6,05 \text{ cm}$

إذن من أجل  $P = 41,2 \text{ cm}$  يكون  $x = 6,05 \text{ cm}$

تقريين 2  $f$  و  $g$  دالتان معرفتان كما يلي :

$$g(x) = 3x + 2,25 \quad \text{و} \quad f(x) = 2,25x + 3$$

1. تحقق أن كل من  $f$  و  $g$  دالة تآلفيتان.
2. عين معاملي كل منهما.
3. ما هو العدد  $x$  الذي يحقق  $f(x) = g(x)$  ؟
4. ليكن  $(d_1)$  التمثيل البياني للدالة  $f$  و  $(d_2)$  التمثيل البياني للدالة  $g$  في المستوي المنسوب إلى معلم متعامد و متجانس مبدأه  $O$ .
- ماذا يمثل العدد  $x$  المحصل عليه في السؤال 3 ؟
- ارسم المستقيمين  $(d_1)$  و  $(d_2)$ .

حل

1. صورة كل عدد  $x$  بالدالتين  $f$  و  $g$  من الشكل  $ax + b$ .  
إذن الدالتان  $f$  و  $g$  تآلفيتان.

2. معاملا  $f$  هما 2,25 و 3 و معاملا  $g$  هما 3 و 2,25

3. العدد  $x$  الذي يحقق  $f(x) = g(x)$  هو حل المعادلة  $f(x) = g(x)$ .

$$\text{لدينا } f(x) = g(x) \text{ يعني } 2,25x + 3 = 3x + 2,25$$

$$\text{أي } 0,75x - 0,75 = 0$$

$$\text{أي } 0,75x = 0,75$$

$$\text{و بالتالي } x = \frac{0,75}{0,75} \text{ . إذن } x = 1$$

إذن العدد  $x$  الذي يحقق  $f(x) = g(x)$  هو العدد 1.

$$\text{أي } f(1) = g(1)$$

4. بما أن  $f(1) = g(1)$  فإن النقطة  $(1 ; f(1))$  من  $(d_1)$  تنطبق على النقطة  $(1 ; g(1))$ .

العدد 1 يمثل فاصلة نقطة تقاطع المستقيمين  $(d_1)$  و  $(d_2)$ .

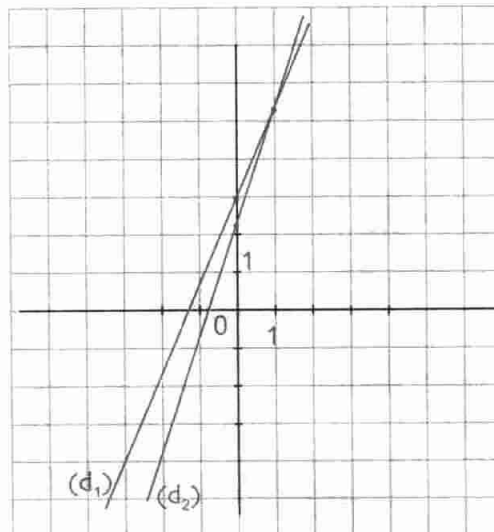

$$\text{لدينا } f(1) = 5,25$$

$$f(0) = 3$$

$$g(0) = 2,25$$

## صحيح أو خاطئ

تعيين صورة عدد معلوم أو عدد صورته معلومة

4 • نعتبر الدالة التآلفية  $f$  المعرفة كما يلي :

$$f(x) = 3x - 4$$

• احسب  $f\left(-\frac{1}{2}\right)$ .

5 • هي الدالة التآلفية المعرفة كما يلي :

$$g(x) = -4x + 6$$

• احسب  $g\left(\frac{1}{4}\right)$  و  $g\left(\frac{3}{2}\right)$ .

6 • عيّن صورة كل من الأعداد التالية 4،  $\frac{1}{2}$ ، -2، 4.

بالدالة التآلفية  $f$  حيث  $f: x \mapsto 5x + 2$ .

7 • نعتبر الدالة التآلفية  $g$  المعرفة كما يلي :

$$g(x) = 2x - 1$$

• ما هو العدد الذي صورته بالدالة  $g$  هي -5 ؟

8 • نعتبر الدالة التآلفية  $h$  المعرفة كما يلي :

$$h(x) = \frac{4}{3}x + 2$$

• ما هو العدد الذي صورته بالدالة  $h$  هي 3 ؟

9 • نعتبر الدالة التآلفية  $t$  المعرفة كما يلي :

$$t(x) = -3x + \frac{1}{2}$$

• ما هو العدد الذي صورته بالدالة  $t$  هي -1 ؟

تمثيل بيانيا دالة تآلفية

في التمارين التالية، المستوي منسوب إلى معلم متعامد و متجانس مبدأه النقطة O.

10 • مثل بيانيا الدالة التآلفية  $f$  المعرفة بـ :

$$f(x) = -3x + 5$$

11 • مثل بيانيا الدالة التآلفية  $g$  المعرفة بـ :

$$g(x) = -7x + \frac{2}{3}$$

1 • الدالة  $f$  حيث  $f(x) = x$  دالة تآلفية.

2 • الدالة  $f$  حيث  $f(x) = -2$  ليست دالة تآلفية.

3 • الدالة  $f$  حيث  $f(x) = x^2 - x$  دالة تآلفية.

4 • صورة العدد 1 - بالدالة التآلفية  $f$

حيث  $f(x) = -x + 1$  هي 0.

5 • صورة العدد 2 الدالة التآلفية  $g$

حيث  $f(x) = \frac{3}{2}x - 2$  هي 0.

6 • معاملا الدالة التآلفية  $f$  حيث  $f(x) = -\frac{1}{2}x + \frac{1}{2}$

هما  $-\frac{1}{2}$  و  $\frac{1}{2}$ .

7 • التمثيل البياني للدالة التآلفية  $f$  حيث  $f(x) = -x + 2$

$f$  يشمل مبدأ المعلم.

8 • التمثيل البياني للدالة التآلفية  $g$

حيث  $g(x) = \sqrt{2}x + 1$  يشمل النقطة  $A(0; 1)$ .

9 • العدد الذي صورته هي 1 - الدالة التآلفية  $f$

حيث  $f(x) = x + 1$  هو العدد 2 -

10 • العدد الذي صورته هي 0 بالدالة التآلفية  $f$

حيث  $f(x) = \frac{1}{2}x + 1$  هو العدد 2 -

## تمارين

التعرف على دالة تآلفية

2 • من بين الدوال التالية، عيّن الدوال التآلفية.

$$g: x \mapsto \frac{1}{2}x + 2 \quad ; \quad f: x \mapsto \frac{1}{2}x^2$$

$$k: x \mapsto 4x \quad ; \quad h: x \mapsto -\sqrt{3}x + 1$$

$$p: x \mapsto 5$$

3 • من بين الدوال التالية، عيّن الدوال التآلفية و حدد

معاملها كل دالة.

$$g: x \mapsto 4x^2 + 8 \quad ; \quad f: x \mapsto -x - 2$$

$$k: x \mapsto 0,25 \quad ; \quad h: x \mapsto -12x$$

20 • المستقيم (d) هو التمثيل البياني للدالة التآلفية  $g$ .

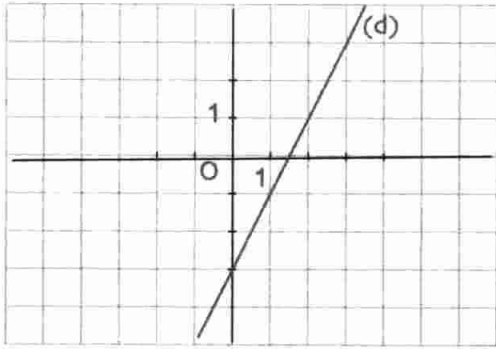

- ما هي صورة العدد 1 بالدالة  $g$  ؟
- ما هي صورة العدد 3 بالدالة  $g$  ؟
- ما هو العدد الذي صورته -3 بالدالة  $g$  ؟
- ما هو العدد الذي صورته 1 بالدالة  $g$  ؟

تعيين الدالة التآلفية المرفقة بمستقيم معلوم

21 • عيّن الدالة التآلفية  $f$  المثلة في الشكل التالي بالمستقيم (d).

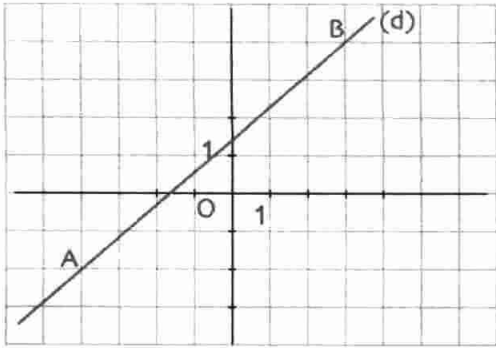

22 • عيّن الدالة التآلفية  $g$  المثلة في الشكل التالي بالمستقيم (d).

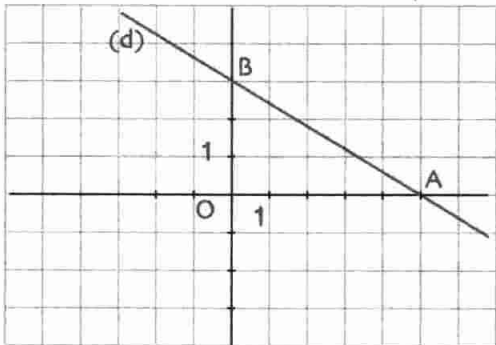

12 • مثل بيانيا الدالة التآلفية  $h$  المعرفة بـ :

$$h(x) = \frac{1}{7}x + 2$$

تعيين الدالة التآلفية إنطلاقاً من عددين و صورتيهما

13 • عيّن الدالة التآلفية  $f$  حيث :

$$f(2) = -1 \text{ و } f(9) = -\frac{19}{2}$$

14 • عيّن الدالة التآلفية  $g$  حيث :

$$g(2,5) = 1 \text{ و } g(-1) = -5,3$$

15 • عيّن الدالة التآلفية  $h$  حيث :

$$h(-3) = -7 \text{ و } h(3) = -3$$

16 • عيّن الدالة التآلفية  $t$  حيث :

$$t\left(\frac{1}{3}\right) = -\frac{1}{2} \text{ و } t\left(\frac{1}{6}\right) = -\frac{1}{3}$$

17 • عيّن الدالة التآلفية  $k$  حيث :

$$k : 2 \mapsto -1 \text{ و } k : 4 \mapsto 5$$

18 • عيّن الدالة التآلفية  $p$  حيث :

$$p : 1 \mapsto 8 \text{ و } p : 2,5 \mapsto -13$$

القراءة البيانية

19 • المستقيم (d) هو التمثيل البياني للدالة التآلفية  $f$ .

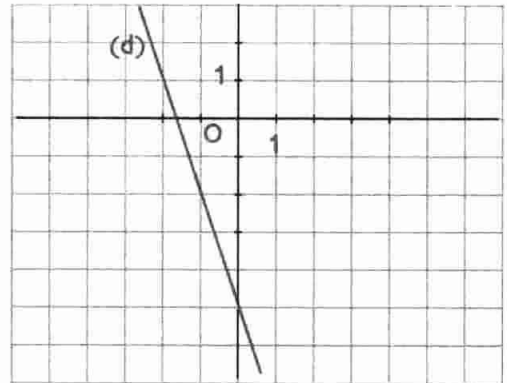

- 1 • ما هي صورة -2 بالدالة  $f$  ؟
- 2 • ما هو العدد الذي صورته بالدالة  $f$  هي -2 ؟

23 • عيّن المعاملين  $a$  و  $b$  للدالة التآلفية  $f$  إنطلاقاً من تمثيلها البياني (d).

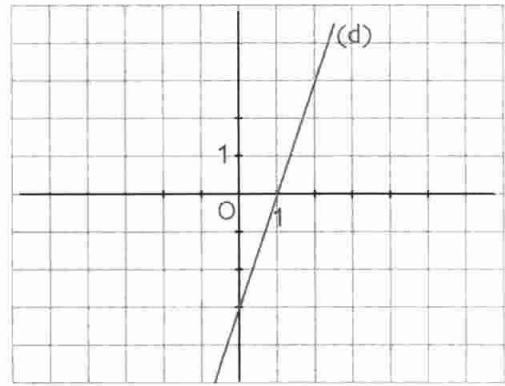

24 • عيّن المعاملين  $a$  و  $b$  للدالة التآلفية  $g$  إنطلاقاً من تمثيلها البياني (d).

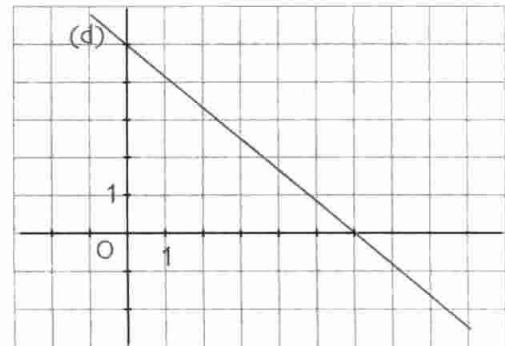

## مسائل

25 نعتبر الدالتين  $f$  و  $g$  المعرفتين كما يلي :

$$f(x) = 2x - 11 \quad \text{و} \quad g(x) = -\frac{5}{2}x + 7$$

1. ما هما معاملتا كل من الدالتين  $f$  و  $g$  ؟
2. أ) احسب صورة العدد 0 بكل من الدالتين  $f$  و  $g$ .  
ب) احسب العدد الذي صورته بالدالتين  $f$  و  $g$  على الترتيب هي العدد 0.
3. مثل بيانياً في معلم متعامد و متجانس مبدأه 0 كل من الدالتين  $f$  و  $g$ .

26 الراتب الشهري الكلي لعامل في مؤسسة تجارية مكون من مبلغ ثابت قدرة 10 000 ديناراً و علاوات تتمثل في 10% من مبلغ المبيعات الشهرية المحققة.

1. احسب الراتب الشهري الكلي إذا علمت أن المبيعات قدرت بمبلغ 60 000 ديناراً.

2. ليكن  $y$  الراتب الشهري الكلي و  $x$  المبيعات الشهرية المحققة لهذا الشهر.

$$\text{برهن أن } y = 0,1x + 10\,000$$

3. مثل بيانياً في معلم الدالة  $f$

$$\text{حيث } f: x \mapsto 0,1x + 10\,000$$

الوحدة : نأخذ 1cm لتمثيل 20 000 ديناراً على محور

الفواصل و 1cm لتمثيل 5 000 ديناراً على محور الترتيب.

• عيّن مبلغ المبيعات عندما يكون الراتب

يساوي 18 000 ديناراً.

• عيّن الراتب الشهري من أجل مبلغ المبيعات قدره

110 000 ديناراً.

27 عيّن الدالة التآلفية  $f$  بحيث  $f(5) = -\frac{11}{7}$

و تمثيلها البياني (d) يشمل النقطة  $A(7; -1)$ .

28  $f$  و  $g$  دالتان تآلفتان معرفتان كما يلي :

$$f(x) = 2x + 2 \quad \text{و} \quad g(x) = -3x + 1$$

1. في معلم متعامد و متجانس، ارسم التمثيلين

البيانيين (d) و (d') للدالتين  $f$  و  $g$  على الترتيب.

$$2x + 2 = -3x + 1$$

• ماذا يمثل هذا الحل بالنسبة إلى المستقيمين

(d) و (d') ؟

# الإحصاء

1	21	41	61 P	81
2 P	22	42	62	82
3 P	23 P	43 P	63	83 P
4	24	44	64	84
5 P	25	45	65	85
6	26	46	66	86
7 P	27	47 P	67 P	87
8	28	48	68	88
9	29 P	49	69	89 P
10	30	50	70	90
11 P	31 P	51	71 P	91 P
12	32	52	72	92
13 P	33	53 P	73 P	93
14	34	54	74	94
15	35	55	75	95
16	36	56	76	96
17 P	37 P	57	77 P	97 P
18	38	58	78	98
19 P	39	59 P	79 P	99
20	40	60	80	100

- 1 - المؤشرات الإحصائية : التكرار - التواتر
- 2 - مؤشرات الموقع : الوسط - الوسيط

يقابل كل عدد أولي الحرف P.

منذ القرون القديمة، اهتم الرياضياتيون بالبحث عن الأعداد الأولية (أي الأعداد الطبيعية ذات قاسمين : 1 و العدد نفسه).

الجدول التالي يقترح الأعداد الطبيعية الأولية الأصغر أو تساوي 100.

## الكفاءات المستهدفة

(التي يجب اكتسابها)

- حساب تكرارات مجمعة و تواترات مجمعة.

- تعيين الوسط و الوسيط لسلسلة إحصائية و ترجمتهما.

- استعمال المجدولات لمعالجة معطيات إحصائية و تمثيلها.



استبيان متعدد الإجابات

اختر الإجابة الصحيحة.

الإجابة 3	الإجابة 2	الإجابة 1	السؤال
عدد قيم السلسلة	أكبر تكرار في قيم السلسلة	مجموع تكرارات قيم السلسلة	1. التكرار الكلي لسلسلة إحصائية هو ...
عدد قيم السلسلة	أكبر قيمة في السلسلة	عدد المرات التي تظهر فيها هذه القيمة	2. تكرار قيم من سلسلة إحصائية هو ...
التكرار الكلي للسلسلة	تكرار هذه القيمة	حاصل قسمة تكرار هذه القيمة على التكرار الكلي	3. التكرار النسبي لقيمة من سلسلة إحصائية هو ...
أصغر من 0	محصور بين 0 و 1	أكبر من 1	4. التكرار النسبي من سلسلة إحصائية هو عدد ...
1	10	0	5. مجموعة التكرارات النسبية لقيم السلسلة الإحصائية يساوي ...
التكرار النسبي لقيمة من السلسلة الإحصائية	قيمة من السلسلة الإحصائية	مجموعة من قيم هذه السلسلة	6. فئة لسلسلة إحصائية هي ...
التكرار النسبي لهذه الفئة	تكرار هذه الفئة	نصف مجموع طرفي هذه الفئة	7. مركز فئة من سلسلة إحصائية هو ...
9	6	3	8. الوسط المتوازن للقيم 3 : 4 : 5 : 6 : 7 : 8 : 9 يساوي ...
70 [14 ; 16[	5 [16 ; 18[	18 [8 ; 10[	9. المدرج التكراري التالي يعطي سن المنخرطين في نادي ثقافي.  عدد المنخرطين هو ..... الفئة ذات أكبر تكرار هي .....

## أنشطة تحضيرية

### النشاط 1 - التكرارات

في تجربة رمي زهر نرد 50 مرة تم الحصول على النتائج التالية :

2 : 1 : 6 : 6 : 4 : 4 : 4 : 4 : 5 : 5 : 5 : 6 : 6 : 5 : 1 : 3 : 2 : 2 : 2 : 1 :  
1 : 2 : 1 : 6 : 5 : 5 : 6 : 4 : 3 : 2 : 2 : 3 : 1 : 1 : 1 : 5 : 5 : 6 : 4 : 3 :  
4 : 5 : 6 : 2 : 1 : 6 : 6 : 3 : 4 : 4 :

1. ما هو عدد مرات ظهور الرقم 1 (أي تكرار الرقم 1) ؟

2. أكمل الجدول التالي :

الرقم	1	2	3	4	5	6
التكرار	5	8	2	9	9	16

3. أرسم المخطط بالأعمدة لهذه السلسلة الإحصائية ممثلاً في محور الفواصل الأرقام وفي محور الترتيب التكرارات المناسبة.

### النشاط 2 - التواترات - التمثيلات البيانية

تم تسجيل درجات الحرارة (بالدرجة سلسيوس) في نفس المكان و في منتصف النهار خلال 30 يوماً متتابعة من نفس الشهر من فصل الشتاء و أفرزت على النتائج التالية :

6 : 17 : 17 : 12 : 12 : 14 : 11 : 13 : 12 : 12 : 18 : 16 : 15 : 10 : 8 : 8 : 8 : 12 : 13 : 15  
6 : 15 : 15 : 14 : 14 : 9 : 9 : 9 : 8 : 6

1. ما هو التكرار الكلي لهذه السلسلة ؟

2. عين تكرار كل قيمة

القيمة	6	8	9	10	11	12	13	14	15	16	17	18
التكرار												

و أكمل الجدول التالي :

3. تذكر أن التكرار النسبي لقيمة من السلسلة الإحصائية هو حاصل قسمة تكرار هذه القيمة على التكرار الكلي للسلسلة.

• احسب التكرارات النسبية لقيم السلسلة السابقة و سجل النتائج في الجدول التالي :

القيمة	6	8	9	10	11	12	13	14	15	16	17	18
التكرار												
التكرار النسبي												

• ماذا تستنتج بالنسبة إلى مجموع التكرارات ؟

• ماذا تستنتج أيضاً بالنسبة إلى مجموع التكرارات النسبية ؟

4. انجز المخطط بالأعمدة للتكرارات النسبية.

5. نظم قيم السلسلة في فئات طول كل واحدة منها هو 3.

6. انجز المدرج التكراري للسلسلة بتمثيل الفئات على المحور الأفقي و تكراراتها على المحور العمودي.

7. احسب معدل درجات الحرارة خلال هذا الشهر.

معارف

1 - المؤشرات الإحصائية : التكرار - التواتر

1.1 (أ) التكرار

تعريف نسمي تكرار قيمة مميزة إحصائية، عدد المرات التي تظهر فيه هذه القيمة في السلسلة الإحصائية.

مثال في سلسلة العلامات التالية :

1 : 1 : 3 : 2 : 4 : 1 : 2 : 5 : 1 : 2 : 2 : 1 : 5 : 4 : 2 : 1 : 3 : 3 : 3 : 4 : 3 : 3

• تكرار القيمة 3 هو 5.

• تكرار القيمة 4 هو 2.

ملاحظة التكرار الكلي لسلسلة إحصائية هو مجموع تكرارات قيم هذه السلسلة (أي هو عدد قيم السلسلة). في السلسلة السابقة التكرار الكلي هو 20.

1.1 (ب) التواتر

تعريف نسمي تواتر قيمة مميزة إحصائية، حاصل قسمة تكرار هذه القيمة على التكرار الكلي للسلسلة الإحصائية.

مثال في السلسلة السابقة، تواتر القيمة 3 هو  $\frac{5}{20}$  أي  $\frac{1}{4}$  و تواتر القيمة 4 هو  $\frac{2}{20}$  أي  $\frac{1}{10}$ .

ملاحظات

• تواتر قيمة هو دائما عدد محصور بين 0 و 1.

• يمكن التعبير عن تواتر قيم سلسلة إحصائية على شكل نسب مئوية.

• مجموع تواترات قيم سلسلة إحصائية يساوي 1.

هذا المجموع يساوي 100% إذا كانت التواترات معبر عنها بنسب مئوية.

مثال جدول تكرارات و تواترات قيم السلسلة العلامات السابقة يكون كالآتي :

القيم	1	2	3	4	5	المجموع
التكرارات	5	5	5	2	3	20
التواترات	$\frac{5}{20}$	$\frac{5}{20}$	$\frac{5}{20}$	$\frac{2}{20}$	$\frac{3}{20}$	1
التواترات (%)	25%	25%	25%	10%	15%	100%

## 2. أ) التكرار المجمع

قيم السلسلة الإحصائية مرتبة ترتيبا تصاعديا.

التكرار المجمع الصاعد لقيمة هو مجموع تكرار هذه القيمة و تكرارات القيم الأصغر منها.

تعريف

التكرار المجمع النازل لقيمة هو مجموع تكرار هذه القيمة و تكرارات القيم الأكبر منها.

تعريف

نعرف بنفس الكيفية التكرار المجمع الصاعد و التكرار المجمع النازل لفئة.

ملاحظة

- في المثال السابق التكرار المجمع الصاعد للقيمة 3 هو 15. (هو مجموع تكرارات القيم 1 ، 2 ، 3).
- التكرار المجمع الصاعد للقيمة 4 هو 17. (هو مجموع تكرارات القيم 1 ، 2 ، 3 ، 4).
- التكرار المجمع النازل للقيمة 4 هو 5. (هو مجموع تكراري القيمتين 5 و 4).
- التكرار المجمع النازل للقيمة 3 هو 10. (هو مجموع تكرارات القيم 5 ، 4 ، 3).

أمثلة

## 2. ب) التواتر المجمع

قيم السلسلة الإحصائية مرتبة ترتيبا تصاعديا.

التواتر المجمع الصاعد لقيمة هو مجموع تواتر هذه القيمة و تواترات القيم الأصغر منها.

تعريف

التواتر المجمع النازل لقيمة هو مجموع تواتر هذه القيمة و تواترات القيم الأكبر منها.

تعريف

نعرف بنفس الكيفية التواتر المجمع الصاعد لفئة و التواتر المجمع النازل لفئة.

ملاحظة

من جدول تواترات القيم المنجز سابقا ، ينتج جدول التواترات المجمع الصاعدة و النازلة التالي :

أمثلة

القيم	1	2	3	4	5	المجموع
التواترات	$\frac{5}{20}$	$\frac{5}{20}$	$\frac{5}{20}$	$\frac{2}{20}$	$\frac{3}{20}$	1
التواترات المجمع الصاعدة	$\frac{5}{20}$	$\frac{10}{20}$	$\frac{15}{20}$	$\frac{17}{20}$	$\frac{20}{20}$	
التواترات المجمع النازلة	$\frac{20}{20}$	$\frac{15}{20}$	$\frac{10}{20}$	$\frac{5}{20}$	$\frac{3}{20}$	

2- مؤشرات الموقع : الوسط - الوسيط

نعتبر السلسلة الإحصائية التالية  $x_1, x_2, \dots, x_N$  حيث  $N$  هو التكرار الكلي للسلسلة.

2. أ) الوسط

تعريف وسط السلسلة الإحصائية الذي نرمز إليه بالرمز  $\bar{x}$ ، هو حاصل قسمة مجموع قيم السلسلة الإحصائية

$$\text{على التكرار الكلي للسلسلة (أي : } \bar{x} = \frac{x_1 + x_2 + \dots + x_N}{N} \text{)}$$

ملاحظات 1. إذا كانت قيم السلسلة  $x_1, x_2, \dots, x_k$  مرفقة بتكرارات  $n_1, n_2, \dots, n_k$  على الترتيب فإن  $\bar{x}$ ، وسط

$$\text{السلسلة يحسب كالآتي : } \bar{x} = \frac{n_1 \times x_1 + n_2 \times x_2 + \dots + n_k \times x_k}{n_1 + n_2 + \dots + n_k}$$

حيث المجموع  $n_1 + n_2 + \dots + n_k$  هو التكرار الكلي للسلسلة الإحصائية.

2. إذا كانت السلسلة الإحصائية مستمرة، أي معطاة على شكل فئات، فتؤخذ مراكز الفئات كقيم للسلسلة الإحصائية.

الرقم	1	2	3	4	5
التكرار	5	5	5	2	3

1. في السلسلة الإحصائية التالية :

$$\begin{aligned} \bar{x} &= \frac{1 \times 5 + 2 \times 5 + 3 \times 5 + 4 \times 2 + 5 \times 3}{5 + 5 + 5 + 2 + 3} \\ &= \frac{5 + 10 + 15 + 8 + 15}{20} = \frac{53}{20} = 2,65 \end{aligned}$$

لدينا وسط هذه السلسلة هو  $\bar{x}$  بحيث

إذن  $\bar{x} = 2,65$

الفئات	$[0 ; 5[$	$[5 ; 10[$	$[10 ; 15[$	$[15 ; 20[$
مراكز الفئات	2,5	7,5	12,5	17,5
التكرارات	1	3	8	7

2. في السلسلة التالية :

$$\begin{aligned} \bar{x} &= \frac{2,5 \times 1 + 7,5 \times 3 + 12,5 \times 8 + 17,5 \times 7}{1 + 3 + 8 + 7} \\ &= \frac{247,5}{19} \approx 13,02 \end{aligned}$$

لدينا وسط هذه السلسلة هو  $\bar{x}$  بحيث

إذن  $\bar{x} \approx 13,02$  و هو مدور العدد  $\frac{247,5}{19}$  إلى  $\frac{1}{100}$

السلسلة الإحصائية مرتبة ترتيباً تصاعدياً.

تعريف

وسيط السلسلة الإحصائية هو قيمة الميزة الإحصائية التي تجزئ السلسلة إلى جزئين بنفس التكرار.

إذا كان التكرار الكلي للسلسلة فردياً فإن وسيط هذه السلسلة هو القيمة المركزية .

إذا كان التكرار الكلي للسلسلة زوجياً فإن وسيط هذه السلسلة هو وسط القيمتين المركزيتين.

أمثلة

1. في السلسلة الإحصائية التالية : 1 : 1 : 1 : 3 : 3 : 3 : 4 : 5 : 5

↑  
القيمة المركزية هي 3  
و مرتبتها هي 4 + 1

القيمة المركزية هي 3

و مرتبتها هي 4 + 1

لدينا التكرار الكلي لهذه السلسلة هو 9.

$$9 = (2 \times 4) + 1$$

إذن العدد 9 فردي .

ينتج أن وسيط هذه السلسلة هو القيمة ذات المرتبة (4 + 1) أي المرتبة 5.

إذن وسيط هذه السلسلة هو 3.

2. في السلسلة الإحصائية التالية : 1 : 1 : 2 : 3 : 3 : 4 : 4 : 5 : 5 : 6

↙ ↘  
القيمتان المركزيتان هما 3 و 4  
و مرتبتهما هما 5 و (5 + 1)

القيمتان المركزيتان هما 3 و 4

و مرتبتهما هما 5 و (5 + 1)

لدينا التكرار الكلي لهذه السلسلة هو 10.

$$8 = 2 \times 4$$

إذن العدد 8 زوجي.

إذن وسيط هذه السلسلة هو وسط القيمتين المركزيتين 3 و 4 أي  $\frac{3+4}{2} = \frac{7}{2} = 3,5$

و بالتالي وسيط هذه السلسلة هو 3,5.

ملاحظات

1. وسيط سلسلة لا يتغير إذا كانت قيم هذه السلسلة مرتبة تصاعدياً أو تنازلياً.

2. عندما نحذف أو نضيف قيمة لسلسلة إحصائية فإن وسيطها يتغير عموماً.

3. عندما نضيف لسلسلة إحصائية مرتبة، قيمتين، إحداهما أصغر من القيمة المركزية

(أو القيمتين المركزيتين) و الأخرى أكبر من القيمة المركزية (أو القيمتين المركزيتين)

فإن وسيط السلسلة المحصل عليها هو وسيط السلسلة المعطاة.

## طرائق

## 1 - حساب التكرار المجمع الصاعد (أو النازل) لقيمة (أو لفئة)

طريقة

لحساب التكرار المجمع الصاعد (أو النازل) لقيمة تتبع المراحل التالية :

- نرتب القيم ترتيبا تصاعديا.
- نعين القيمة المستهدفة.
- نحسب مجموع تكرار هذه القيمة و تكرارات القيم الأصغر منها (أو الأكبر منها).
- إذا كانت السلسلة منظمة في فئات فنحسب القيمة بالفئة.

## تمرين 1

إليك علامات 30 تلميذا من قسم السنة الرابعة متوسط، تحصلوا عليها في فرض الرياضيات.

13 : 13 : 7 : 7 : 9 : 7 : 8 : 8 : 9 : 9 : 9 : 9 : 14 : 9 : 11 : 10 : 10 : 14 : 16 : 11 : 9 : 11 : 11 : 14 : 14 : 10 : 13 : 11 : 11 : 15 : 15 : 7 .

1. احسب التكرار المجمع الصاعد لكل قيمة.

2. احسب التكرار المجمع النازل لكل قيمة.

## حل

• التكرار الكلي لهذه السلسلة الإحصائية هو 30.

• نرتب قيم هذه السلسلة ترتيبا تصاعديا و نحصل على السلسلة التالية :

7 : 7 : 7 : 7 : 8 : 8 : 9 : 9 : 9 : 9 : 9 : 9 : 10 : 10 : 10 : 10 : 11 : 11 : 11 : 11 : 11 : 13 : 13 : 13 : 14 : 14 : 14 : 14 : 14 : 15 : 15 : 16 .

• حساب تكرار كل قيمة و التكرار المجمع الصاعد لكل قيمة :

القيم	7	8	9	10	11	13	14	15	16
التكرارات	4	2	6	3	4	2	5	3	1
التكرارات المجمعة الصاعدة	4	6	12	15	19	21	26	29	30
التكرارات المجمعة النازلة	30	26	24	18	15	11	9	4	1

## تمرين 2

إليك علامات 30 تلميذا من قسم السنة الرابعة متوسط، تحصلوا عليها في فرض الرياضيات.

9 : 6 : 6 : 7 : 12 : 4 : 3 : 6 : 10 : 10 : 9 : 9 : 14 : 13 : 5 : 5 : 8 : 3 : 14 : 13 : 9 : 8 : 13 : 13 .

1. رتب هذه العلامات في فئات طول كل واحدة منها 3 بحيث تكون الفئة الأولى هي  $[0 ; 3[$ .

2. عين تكرار كل فئة.

3. احسب التكرارات المجمعة الصاعدة و التكرارات المجمعة النازلة لكل فئة.

• ترتيب العلامات ترتيبا تصاعديا :

10 : 10 : 10 : 10 : 9 : 9 : 9 : 9 : 9 : 8 : 8 : 7 : 7 : 6 : 6 : 5 : 5 : 4 : 3 : 3 : 2

11 : 12 : 12 : 13 : 13 : 13 : 13 : 14 : 14 .

تنظيم السلسلة الإحصائية في فئات طول كل واحدة منها 3.

الفئات	[0 ; 3[	[3 ; 6[	[6 ; 9[	[9 ; 12[	[12 ; 15[
التكرارات	1	5	6	10	8
التكرارات المجمعة الصاعدة	1	6	12	22	30
التكرارات المجمعة النازلة	30	29	24	18	8

## 2 - حساب التواتر المجمع الصاعد (أو النازل) لقيمة (أو لفئة)

لحساب التواتر المجمع الصاعد (أو النازل) لقيمة نتبع المراحل التالية :

- نرتب القيم ترتيبا تصاعديا.
- نعين القيمة المستهدفة.
- نحسب مجموع تواتر هذه القيمة و تواترات القيم الأصغر منها (أو الأكبر منها).
- إذا كانت السلسلة منظمة في فئات فتكون القيم هي مراكز الفئات.

إليك نتائج استبيان، أجري على مستوى 30 تلميذا من قسم السنة الرابعة متوسط. يتضمن هذا الاستبيان

السؤال التالي : ما هو عدد الإخوة في عائلتك ؟

كانت النتائج كما يلي : 1 : 1 : 3 : 3 : 5 : 5 : 5 : 5 : 5 : 5 : 4 : 4 : 4 : 4 : 5 : 4 : 1 : 1 : 2 : 2 : 2

2 : 4 : 3 : 1 : 4 : 5 : 4 : 4 : 2 : 2 : 5 : 3 .

• احسب التواترات المجمعة الصاعدة و التواترات المجمعة النازلة لكل قيمة من السلسلة الإحصائية.

• نرتب قيم السلسلة الإحصائية ترتيبا تصاعديا و نحصل على السلسلة التالية :

1 : 1 : 1 : 1 : 2 : 2 : 2 : 2 : 2 : 2 : 2 : 2 : 3 : 3 : 3 : 3 : 4 : 4 : 4 : 4 : 4 : 4

5 : 5 : 5 : 5 .

التكرار الكلي للسلسلة هو 30.



• حساب تكرارات القيم و تواترات القيم ثم التواترات المجمع الصاعدة و التواترات المجمع النازلة.

القيم	1	2	3	4	5
التكرارات	5	7	4	7	7
التواترات	$\frac{5}{30}$	$\frac{7}{30}$	$\frac{4}{30}$	$\frac{7}{30}$	$\frac{7}{30}$
التواترات المجمع الصاعدة	$\frac{5}{30}$	$\frac{12}{30}$	$\frac{16}{30}$	$\frac{23}{30}$	$\frac{30}{30}$
التواترات المجمع النازلة	$\frac{30}{30}$	$\frac{25}{30}$	$\frac{18}{30}$	$\frac{14}{30}$	$\frac{7}{30}$

### 3 - تعيين وسط سلسلة إحصائية

طريقة لتعيين وسط سلسلة إحصائية نتبع المراحل التالية :

- نرتب قيم السلسلة الإحصائية.
- نحسب التكرار الكلي و تكرار كل قيمة.
- نطبق دستور وسط سلسلة إحصائية.
- إذا كانت السلسلة منظمة في فئات فتكون القيم هي مراكز الفئات.

**تمرين 1** السلسلة التالية تمثل علامات تلاميذ قسم السنة الرابعة متوسط في الرياضيات تحصلوا عليها إثر إختبار الفصل الثاني.

9 ; 10 ; 12 ; 12 ; 12 ; 6 ; 9 ; 10 ; 11 ; 8 ; 8 ; 9 ; 15 ; 10 ; 13 ; 7 ; 10 ; 11 ; 12 ; 12

• احسب وسط هذه العلامات.

• ترتيب قيم السلسلة الإحصائية ترتيبا تصاعديا.

15 ; 13 ; 12 ; 12 ; 12 ; 12 ; 12 ; 11 ; 11 ; 10 ; 10 ; 10 ; 10 ; 9 ; 9 ; 9 ; 8 ; 8 ; 7 ; 6

• حساب التكرارات : التكرار الكلي هو 20.

العلامات	6	7	8	9	10	11	12	13	15
التكرارات	1	1	2	3	4	2	5	1	1

• حساب وسط السلسلة.

$$\bar{x} = \frac{6 \times 1 + 7 \times 1 + 8 \times 2 + 9 \times 3 + 10 \times 4 + 11 \times 2 + 12 \times 5 + 13 \times 1 + 15 \times 1}{20} = \frac{53}{20} = 10,6$$

إذن  $\bar{x} = 10,6$

**تمرين 2** الجدول التالي يعطي توزيع تلاميذ السنة الرابعة متوسط حسب قاماتهم.

القامات (cm)	[150 ; 155[	[155 ; 160[	[160 ; 165[	[165 ; 170[
التكرارات	6	4	18	7

• احسب وسط هذه السلسلة.

حل

- الفئات مرتبة ترتيبا تصاعديا .
- التكرار الكلي هو 35 .
- نعين مراكز الفئات و نتحصل على الجدول التالي :

القامات (m)	[150 ; 155[	[155 ; 160[	[160 ; 165[	[165 ; 170[
مراكز الفئات	152,5	157,5	162,5	167,5
التكرارات	6	4	18	7

• نحسب الوسط  $\bar{x}$

لدينا :

$$\bar{x} = \frac{152,5 \times 6 + 157,5 \times 4 + 162,5 \times 18 + 167,5 \times 7}{35} = \frac{5642,5}{35} \approx 161,2$$

إذن وسط قامات التلاميذ هو 161,2 cm .

#### 4 - تعيين وسيط سلسلة إحصائية

طريقة

لتعيين وسيط سلسلة إحصائية نتبع المراحل التالية :

- نرتب السلسلة تصاعديا أو تنازليا .
- نحسب تكرارها الكلي N .
- إذا كان N فرديا ( يكتب  $N = 2p + 1$  ) فإن وسيط السلسلة هو القيمة المركزية (وهي القيمة ذات المرتبة  $p + 1$ ).
- إذا كان N زوجيا ( يكتب  $N = 2p$  ) فإن وسيط السلسلة هو وسط القيمتين المركزيتين (أي وسط القيمتين ذات المرتبتين p و  $p + 1$ ).

تمرين

سجل رضا أوزان (بالكيلوغرامات) لـ 11 صديق له في القسم و تحصل على السلسلة الإحصائية التالية :

53 ؛ 48 ؛ 49 ؛ 50 ؛ 50 ؛ 54 ؛ 56 ؛ 60 ؛ 57 ؛ 48 ؛ 50 .

1 . ما هو وسيط هذه السلسلة ؟

2 . بنزع القيمة 50 من السلسلة، احسب وسط السلسلة الجديدة .

حل

• ترتيب قيم السلسلة تصاعديا .

48 ؛ 48 ؛ 49 ؛ 50 ؛ 50 ؛ 50 ؛ 53 ؛ 54 ؛ 56 ؛ 57 ؛ 60 .

1 . التكرار الكلي لهذه السلسلة هو 11 .

العدد 11 فردي أي  $11 = 2 \times 5 + 1$

إذن وسيط هذه السلسلة هي القيمة ذات المرتبة  $5 + 1$  أي 6 و هي القيمة 50 .

ينتج أن وسيط السلسلة الإحصائية هو 50 .

2 . السلسلة الجديدة ذات 10 قيم، وسيطها هو العدد  $\frac{50 + 53}{2}$  أي 51,5 .

## تمرين محلول

تمرين سجلت جمعية مستهلكين الثمن بالدينار لنفس البضاعة في عدة نقاط البيع و كانت النتائج ملخصة في الجدول التالي :

الثلث (بالدينار)	18	19	20	21	22	23	24	25
التكرارات	6	4	10	13	9	11	3	5

1. في كم دكان يبلغ ثمن البضاعة 23 دينارا؟
  2. أنجز جدول التكرارات المجمع الصاعدة و التكرارات المجمع النازلة.
  3. احسب وسط هذه السلسلة.
  4. احسب وسيط هذه السلسلة.
  5. استنتج الثمن المتوسط لهذه البضاعة و الثمن الوسيطي لها.
- حل
1. يبلغ ثمن البضاعة 23 دينارا في 11 نقطة بيع (و هو تكرار القيمة 23).
  2. جدول التكرارات المجمع الصاعدة و التكرارات المجمع النازلة.

الثلث (بالدينار)	18	19	20	21	22	23	24	25	المجموع
التكرارات	6	4	10	13	9	11	3	5	61
التكرارات المجمع الصاعدة	6	10	20	33	42	53	56	61	
التكرارات المجمع النازلة	61	55	51	41	28	19	8	5	

3. حساب الوسط  $\bar{x}$  للسلسلة.

$$\bar{x} = \frac{18 \times 6 + 19 \times 4 + 20 \times 10 + 21 \times 13 + 22 \times 9 + 23 \times 11 + 24 \times 3 + 25 \times 5}{61} \quad \text{لدينا}$$

$$= \frac{108 + 76 + 200 + 273 + 198 + 253 + 72 + 125}{61} = \frac{1305}{61} \approx 21,39$$

إذن  $\bar{x} \approx 21,39$

4. حساب وسيط السلسلة. لدينا : عدد القيم هو 61.
  - 1 + 2 × 30 = 61 إذن وسيط السلسلة هو الثمن الذي مرتبته هي 31. أي وسيط السلسلة هو 21.
  5. الثمن المتوسط للسلسلة هو 21,39 دينارا.
- الثلث الوسيطي هو 21 دينارا و هو وسيط سلسلة الأثمان.

## صحيح أو خاطئ

1. التكرار الكلي لسلسلة إحصائية هو عدد قيم هذه السلسلة.
2. تكرار قيمة لسلسلة إحصائية هو عدد القيم الأصغر منها.
3. مجموع تكرارات قيم سلسلة إحصائية هو التكرار الكلي للسلسلة.
4. تواتر قيمة هو تكرار هذه القيمة.
5. مجموع تواترات قيم سلسلة إحصائية يساوي التكرار الكلي للسلسلة.
6. التكرار المجمع الصاعد لقيمة هو مجموع تكرار هذه القيمة و تكرارات القيم الأكبر منها.
7. التكرار المجمع النازل لقيمة هو مجموع تكرار هذه القيمة و تكرارات القيم الأصغر منها.
8. وسط السلسلة 3 : 4 : 5 : 6 : 7 هو 5.
9. وسط السلسلة 2 : 4 : 5 : 6 : 7 هو 5.
10. وسيط السلسلة 4 : 5 : 6 : 7 : 8 هو 6.
11. وسيط السلسلة 3 : 4 : 5 : 6 : 7 : 8 هو 5,5.

## تمارين

### التكرارات - التكرارات المجمعة

2. أنجزت عملية إحصاء حول العدد  $x$  للأطفال في عدد من العائلات. أسفرت العملية على النتائج التالية :

القيم $x$	التكرارات
0	85
1	120
2	230
3	170
4	95
5	185
6	48
7	24
8	16

1. ما هو التكرار الكلي لهذه السلسلة ؟
  2. احسب التكرارات المجمعة الصاعدة لقيم هذه السلسلة.
  3. كم عائلة لها أكثر من 5 أطفال ؟
- 3 الجدول التالي يتضمن توزيع نقاط علامات تلميذ من قسم السنة الرابعة متوسط في فرض الرياضيات. هذه العلامات موزعة في فئات متساوية المدى.

الفئات	التكرارات
[0 ; 2[	1
[2 ; 4[	1
[4 ; 6[	3
[6 ; 8[	2
[8 ; 10[	5
[10 ; 12[	7
[12 ; 14[	8
[14 ; 16[	4
[16 ; 18[	2

- احسب التكرارات المجمعة الصاعدة.
  - ارسم المدرج التكراري لهذه السلسلة.
- التواترات - التواترات المجمعة

- 4 طرح السؤال التالي على 20 تلميذا.

- « أعط عددا يتراوح من 1 إلى 10 ». فكانت الإجابات كما يلي :
- 2 : 2 : 3 : 4 : 4 : 4 : 4 : 5 : 5 : 5 : 7 : 7 : 7 : 8
- 9 : 9 : 9 : 9 : 10 : 10 : 10
- أكمل الجدول التالي :

القيمة	1	2	3	4	5
التكرار					

القيمة	6	7	8	9	10
التكرار					

- احسب تواتر كل قيمة.
- احسب التواترات المجمعة الصاعدة لقيم هذه السلسلة.

## وسط سلسلة إحصائية

**7** هذه علامات تحصل عليها رضا خلال الفصل الثاني في الرياضيات.

11 : 9 : 13 : 12 : 12 : 15 : 17 : 10 .

• احسب معدل رضا . أعط النتيجة بتقريب 0,1 بالزيادة .

**8** سجلت ليلي علامات تلاميذ قسمها في فرض الفيزياء والكيمياء و نظمتها في الجدول التالي :

العلامة (على 20)	6	8	10	11	12	13	14
التكرار	3	2	8	6	10	2	3

• احسب معدل القسم .

• إذا تحصلت ليلي على العلامة 11 ، ماهو موقعها بالنسبة إلى معدل القسم ؟

**9** الجدول التالي يعطي فئات علامات تلاميذ و تكراراتها من قسم السنة الرابعة متوسط في فرض الرياضيات .

فئات العلامات	التكرار
[0 ; 3[	1
[3 ; 6[	3
[6 ; 9[	2
[9 ; 12[	9
[12 ; 15[	9
[15 ; 18[	3

• احسب وسط العلامات .

**10** إليك علامات رضا في فروض التاريخ .

بقي فرض واحد في نهاية الفصل .

12 : 7 : 9 : 14 : 11 : 13 : 15 .

• ماهي العلامة التي يجب على رضا الحصول عليها في الفرض الأخير حتى يكون معدله هو 12 ؟

**5** رمى رضا زهر النرد 45 مرة .

(أوجه زهر النرد مرقمة من 1 إلى 6) .

و سجل النتائج التالية :

1 : 1 : 3 : 2 : 1 : 5 : 5 : 4 : 4 : 3 : 2

4 : 4 : 6 : 6 : 1 : 1 : 6 : 2 : 4 : 3 : 4

5 : 1 : 6 : 6 : 4 : 4 : 5 : 5 : 2 : 2

3 : 3 : 4 : 2 : 6 : 6

• اكمل الجدول التالي :

الرقم	1	2	3	4	5	6
التكرار						
التكرار المجمع الصاعد						
التواتر						
التواتر المجمع الصاعد						

• أنجز المخطط بالأعمدة لهذه السلسلة .

**6** الجدول التالي يبين توزيع 37 شخصا

حسب قاماتهم (بالأمتار) .

القامة (بالأمتار)	التكرار
[1,50 ; 1,60[	6
[1,60 ; 1,70[	4
[1,70 ; 1,80[	18
[1,80 ; 1,90[	7
[1,90 ; 2,00[	2

• احسب تواتر كل فئة .

• احسب التواترات المجمعة الصاعدة .

• أنجز المدرج التكراري لهذه السلسلة .

16 • عيّن وسيط كل سلسلة من السلاسل الإحصائية التالية :

1 . 3,2 ؛ 4,5 ؛ 7,4 ؛ 12 ؛ 13,7 .

2 . 15 ؛ 7 ؛ 13 ؛ 7 ؛ 19 ؛ 7 ؛ 14 .

3 . 10 ؛ 15 ؛ 4 ؛ 10 ؛ 5 ؛ 16 .

4 . 21 ؛ 53 ؛ 17 ؛ 41 ؛ 12 ؛ 27 ؛ 23 ؛ 18 .

17 الجدول التالي، يقدم عدد الوجبات التي يوفرها مطعم المدينة خلال 6 أيام من الأسبوع.

السبت	الأحد	الاثنين	الثلاثاء	الأربعاء	الخميس	الجمعة
16	41	36	48	62	45	عدد الوجبات

• احسب وسط هذه السلسلة و وسيطها .

18 هذه علامات تحصل عليها ثلاثة تلاميذ (رضا، سمير، عمر).

رضا : 12 ؛ 11 ؛ 9 ؛ 7 ؛ 13 .

سمير : 10 ؛ 8 ؛ 8 ؛ 14 ؛ 14 .

عمر : 9 ؛ 8 ؛ 13 ؛ 12 ؛ 12 .

• احسب معدل كل تلميذ .

• احسب وسيط كل تلميذ .

19 في مسابقة القفز الطويل المنظم في مؤسسة مدرسية، سجل 12 تلميذا النتائج التالية : (الوحدة بالسنتيمتر).

101 ؛ 106 ؛ 106 ؛ 110 ؛ 112 ؛ 212 ؛ 216 ؛ 227

257 ؛ 262 ؛ 278 ؛ 282 .

• احسب معدل هذه القفزات .

• احسب وسيط هذه القفزات .

### مسائل

20 المخطط التالي يمثل سلسلة إحصائية بالأعمدة للتكرارات المجمعة الصاعدة . عيّن وسيط السلسلة .

11 رمى رضا 11 مرة زهر نرد و كانت النتائج كما يلي :  
4 ؛ 3 ؛ 4 ؛ 6 ؛ 5 ؛ 4 ؛ 4 ؛ 3 ؛ 4 ؛ 6 ؛ 5 ؛ 4 .

إن رضا متأكد أنه، مهما كانت نتيجة الرمية 12، سيكون معدل كل هذه الرميات هو 4 .

• هل هو على صواب ؟

12 سجلت القامات (بالسنتيمترات) لتلاميذ قسم السنة الرابعة متوسط و كانت النتائج كما في الجدول التالي :

التكرار	الفئات
4	[140 ؛ 145[
6	[145 ؛ 150[
12	[150 ؛ 155[
7	[155 ؛ 160[
3	[160 ؛ 165[
2	[165 ؛ 170[

• احسب، بتقريب 1 cm، القامة المتوسطة لتلاميذ هذا القيم .

13 اقترح أستاذ الرياضيات فرضا، في قسمين له، من السنة الرابعة متوسط .

في قسم السنة الرابعة A، الذي يشمل 24 تلميذا، كان معدل القسم 10,5 على 20 و في قسم السنة الرابعة B، الذي يشمل 28 تلميذا، كان معدل القسم 12,5 .

• ما هو معدل تلاميذ القسمين ؟

### وسيط سلسلة إحصائية

14 عيّن وسيط السلسلة الإحصائية التالية :

112 ؛ 108 ؛ 115 ؛ 111 ؛ 107 ؛ 109 ؛ 106 ؛ 110 ؛ 117 ؛

15 إليك السلسلة الإحصائية التالية :

52 ؛ 53 ؛ 55 ؛ 60 ؛ 64 ؛ 68 ؛ 69 ؛ 72 ؛ 75 .

• احسب و سيط هذه السلسلة .

• بإضافة قيمة إلى هذه السلسلة، هل يتغير وسيطها ؟

(حاول إضافة وسيط السلسلة ثم قيمة مختلفة عن الوسيط) .

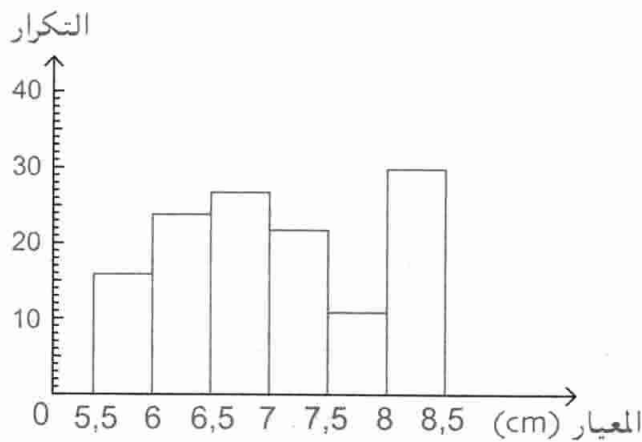

1. إنطلاقاً من هذا المدرج التكراري أكمل الجدول التالي :

المعيار (cm)	التكرار	المعيار (cm)	التكرار
[ ; [		[5,5 ; 6[	16
[ ; [		[ ; [	
[ ; [		[ ; [	

- ما هو عدد حبات التفاح ذات معيار 7cm على الأقل؟
- احسب النسبة المئوية لـ d لحبات التفاح التي قطرها محصور بين 7cm و 8cm (أي  $7 \leq d < 8$ ).
- نريد تمثيل السلسلة الإحصائية بواسطة مخطط دائري.
- أكمل الجدول التالي علماً أن القيمة الأولى للزاوية تحسب

$$\text{كما يلي : } \frac{16 \times 360}{130} = 44,30^\circ$$

المعيار (cm)	التكرار	الزاوية (°)
[5,5 ; 6[	16	44,30
[ ; [		
[ ; [		
[ ; [		
[ ; [		
[ ; [		
المجموع	130	360

- ارسم المخطط الدائري بأخذ 5 cm كقطر القرص.
- احسب وسط هذه السلسلة.
- إلى أي فئة ينتمي هذا الوسط ؟

التكرارات المجمعّة الصاعدة

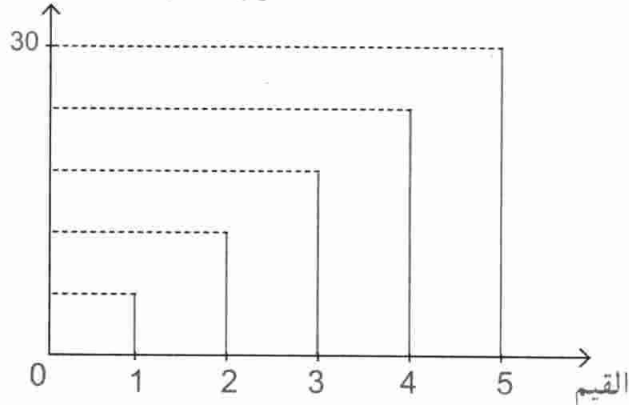

21 طلب من أساتذة الرياضيات، إقتراح تلميذ من السنة الرابعة متوسط للمشاركة في مسابقة في الرياضيات. بعد دراسة نتائج التلاميذ، إتفق الأساتذة على الإحتفاظ بثلاثة تلاميذ حيث كانت علاماتهم كالآتي :

رضا	13	19	13,5	14,5	18	14
سمير	14	17	15	15,5	16,5	18
ليلي	13	20	19	18	10	15

- احسب وسط علامات كل تلميذ.
- احسب الفرق بين أكبر علامة و أصغر علامة لكل تلميذ.
- لقد اختار الأساتذة ليلي لتمثيل الإكمالية. كيف يبرر الأساتذة إختيارهم ؟

22 في سنة 2000، تم تسجيل عدد الأولاد الذين عمرهم لا يتعدى 15 سنة في عائلات مدينة معينة. أسفرت العملية على النتائج التالية :

عدد الأولاد	0	1	2	3	4	5
عدد العائلات	140	345	120	250	400	135

- احسب العدد المتوسط للأولاد في هذه العائلات.
  - ما هي النسبة المئوية للعائلات ذات ثلاثة أولاد أو أكثر ؟
  - أنجز المخطط بالأعمدة لتمثيل هذه السلسلة الإحصائية ؟
- 23 قبل بيع تفاح، تقوم شركة بانتقاء الحبات حسب قطرها. المدرج التكراري التالي يبين توزيع كمية 130 حبة تفاح حسب معيارها :

# خاصية طالس

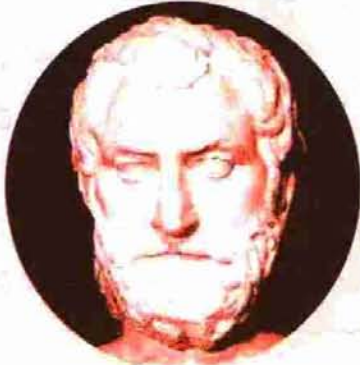

طالس (Thalès)

- 1 - نظرية طالس
- 2 - النظرية العكسية لنظرية طالس

طالس هو رياضياتي من الأغريق، عاش في الفترة 625 - 546 قبل الميلاد. يبدو أنه أهتم بمقارنة الزوايا في وضعيات مختلفة (زوايا مثلث متساوي الساقين، زاويتان متقابلتان بالرأس، ...) إلا أن أهم ما أنجزه هو بعث التفكير العلمي من خلال ربطه المنطقي بين خواص كانت معروفة لكن منعزلة بعضها عن بعض وأعطى لها وجهة أكثر. فيكون طالس قد ساهم بكثير في وضع أرضية الاستدلال والتفكير العلمي.

## الكفاءات المستهدفة

(التي يجب اكتسابها)

- معرفة خاصية طالس و استعمالها في حساب الأطوال أو إنجاز براهين و إنشاءات هندسية بسيطة.



استبيان متعدد الإجابات

اختر الإجابة الصحيحة.

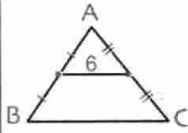
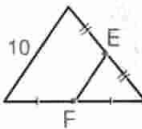
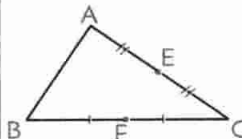
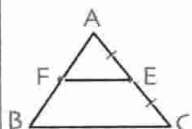
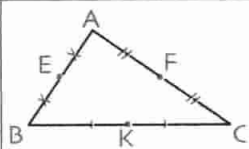
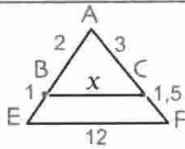
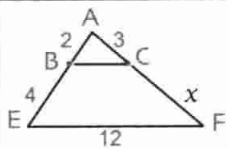
الإجابة 3	الإجابة 2	الإجابة 1	السؤال
12 وحدة طول	11 وحدة طول	10 وحدة طول	1. من الشكل التالي نستنتج أن الطول BC يساوي ... 
6 وحدة طول	5 وحدة طول	4 وحدة طول	2. من الشكل التالي نستنتج أن الطول EF يساوي ... 
$EF = \frac{1}{2} AB$	$EF = \frac{1}{2} BC$	$EF = \frac{1}{2} AC$	3. من الشكل التالي نستنتج أن ... 
F منتصف [AB]	$BC = EF$	$BC = \frac{1}{2} EF$	4. في المثلث ABC لدينا (BC) يوازي (EF) إذن ... 
K منتصف الضلع [BC] و F منتصف الضلع [AC]	K منتصف الضلع [BC] و E منتصف الضلع [AB]	E منتصف الضلع [AB] و F منتصف الضلع [AC]	5. في الشكل الموالي، (KF) يوازي (AB) لأن ... 
$x = \frac{4}{8 \times 3}$	$x = \frac{4 \times 3}{8}$	$x = \frac{8 \times 3}{4}$	6. من $\frac{4}{8} = \frac{3}{x}$ نستنتج أن ...
$x = 10$	$x = 9$	$x = 8$	7. في الشكل الموالي : (BC) يوازي (EF) إذن ... 
$x = 6$	$x = 4$	$x = 5$	8. في الشكل الموالي : (BC) يوازي (EF) إذن ... 

## أنشطة تحضيرية

### النشاط 1 - مستقيم المنتصفين في مثلث

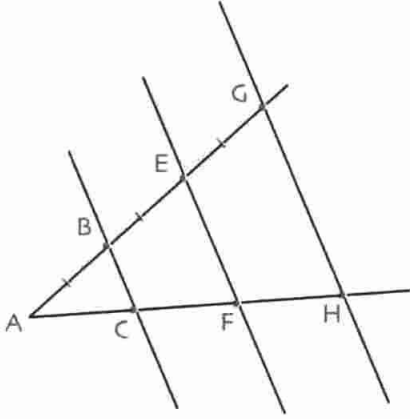

إليك الشكل حيث  $AB = BE = EG$  و  $(GH)$  و  $(EF)$  و  $(BC)$  مستقيمات متوازية.

1. ارسم المستقيم  $(BH)$ . هذا المستقيم يقطع  $(EF)$  في  $K$ .

• برهن أن  $K$  منتصف  $[BH]$  واستنتج أن  $AC = CF = FH$ .

2. عبّر عن  $EF$  بدلالة  $BC$  و عن  $GH$  بدلالة  $EK$  و عن  $BC$  بدلالة  $KF$ .

3. عبّر عن  $GH$  بدلالة  $BC$ .

### النشاط 2

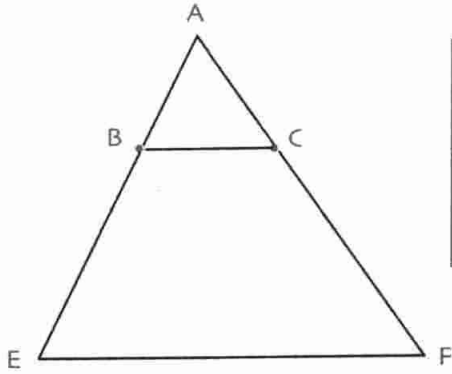

AB	AC	BC
...	...	...

إليك الشكل حيث  $(BC)$  يوازي  $(EF)$ .

1. أكمل الجدول التالي حتى يكون

جدول تناسب بين أطوال أضلاع

المثلثين  $ABC$  و  $AFE$ .

2. أكمل  $\frac{AE}{\dots} = \frac{AF}{\dots} = \frac{EF}{\dots}$

### النشاط 3

• أعد الشكل السابق. (النشاط 2)

1. أنشئ النقطة  $I$  نظيرة النقطة  $B$  بالنسبة إلى  $A$  و  $J$  نظيرة  $C$  بالنسبة إلى  $A$ .

• برهن أن  $(IJ)$  يوازي  $(BC)$  و  $IJ = BC$ .

أكمل حينئذ جدول التناسب بين أطوال أضلاع المثلثين  $AIJ$  و  $AEF$ .

$$\frac{AE}{\dots} = \frac{AF}{\dots} = \frac{EF}{\dots}$$

2. المثلثان  $AIJ$  و  $AFE$  في الوضعية المقابلة :

وحدة الطول هي السنتيمتر.

• احسب  $IJ$  و  $AF$  علما أن  $AI = 3$  و  $AJ = 4$  و  $AE = 6$  و  $EF = 9$ .

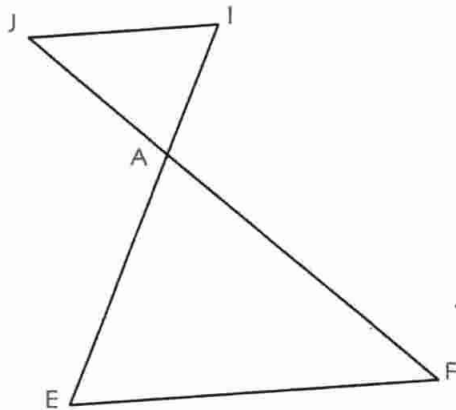

معارف

1- نظرية طالس

نظرية (d) و (d') هما مستقيمان متقاطعان في النقطة A. نظرية (d) و (d') هما مستقيمان متقاطعان في النقطة A. نظرية (d) و (d') هما مستقيمان متقاطعان في النقطة A. نظرية (d) و (d') هما مستقيمان متقاطعان في النقطة A.

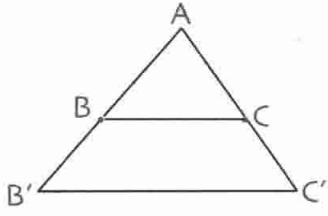

- (BC) يوازي (B'C')
- $\hat{A}$  زاوية مشتركة.

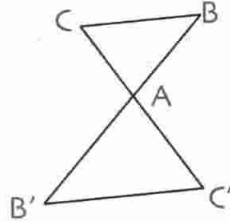

- (BC) يوازي (B'C')
- $\widehat{C'AB'}$  و  $\widehat{CAB}$  متقابلتان بالرأس.

ملاحظة المثلثان ABC و AB'C' معينان بمستقيمين متقاطعين يقطعهما مستقيمان متوازيان. نقول أنهما مثلثان في وضعية طالس.

حسب نظرية طالس لدينا  $\frac{AB'}{AB} = \frac{AC'}{AC} = \frac{B'C'}{BC}$

AB'	AC'	B'C'
AB	AC	BC

نكتب أسماء المثلثين منظمة كالتالي:  $\begin{matrix} A & B' & C' \\ A & B & C \end{matrix}$  و ينتج جدول التناسبية الآتي :

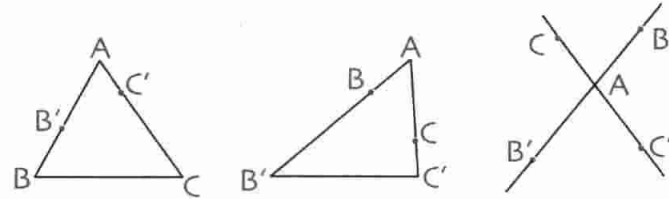

نقول عن النقط A, B, B' من جهة و عن النقط A, C, C' من جهة أخرى أنها بنفس الترتيب على مستقيمين في الوضعيات المقابلة :

2- النظرية العكسية لنظرية طالس

نظرية (d) و (d') هما مستقيمان متقاطعان في النقطة A. نظرية (d) و (d') هما مستقيمان متقاطعان في النقطة A. نظرية (d) و (d') هما مستقيمان متقاطعان في النقطة A. نظرية (d) و (d') هما مستقيمان متقاطعان في النقطة A.

ملاحظة من المهم أن تكون النقط على استقامة واحدة بنفس الترتيب في المثال التالي :  $\frac{AB'}{AB} = \frac{AC'}{AC} = \frac{1}{2}$

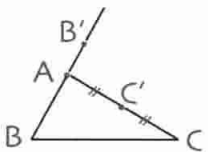

نلاحظ أن A, B, B' على استقامة واحدة و النقط A, C, C' على استقامة واحدة كذلك. هذه النقط ليست مرتبة بنفس الترتيب. إذن المستقيمان (BC) و (B'C') ليسا متوازيين.

## طرائق

### 1- إثبات توازي مستقيمين

طريقة لإثبات توازي مستقيمين، يمكن تطبيق النظرية العكسية لنظرية لطالس.

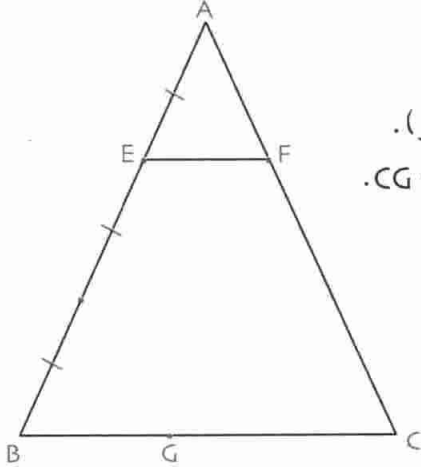

### تمرين

لاحظ الشكل المقابل.

- (EF) يوازي (BC) و  $AB = 3AE$  . (وحدة الطول هي السنتيمتر).  
 تعطى :  $AE = 2$  :  $BC = 6$  :  $EF = 2$  و  $AF = 2$  و  $CG = 2BG$  .  
 1 . احسب الأطوال AB ، AC ، BC .  
 2 . برهن أن (FG) يوازي (AB) .  
 3 . هل (EG) يوازي (AC) ؟

### حل

1 . نعلم أن  $AE = 2$  و  $AB = 3AE$  إذن  $AB = 6$  .

نلاحظ أن المثلثين AEF و ABC في وضعية طالس .

نعين إذن جدول تناسبية لأضلاع المثلثين AEF و ABC .

AE	AF	EF
AB	AC	BC

A	E	F
A	B	C

$$\text{ينتج أن : } \frac{AE}{AB} = \frac{AF}{AC} = \frac{EF}{BC} = \frac{2}{6} = \frac{1}{3}$$

من المساويتين  $\frac{AF}{AC} = \frac{1}{3}$  و  $AF = 2$  ينتج أن  $AC = 3AF$  و بالتالي :  $AC = 6$

من المساويتين  $\frac{EF}{BC} = \frac{1}{3}$  و  $EF = 2$  ينتج أن  $BC = 3EF$  و بالتالي :  $BC = 6$

$$CF = CA - AF = 4 \text{ و } CG = \frac{2}{3}BC \text{ إذن } CG = 4$$

$$2 . \text{ لدينا : } \frac{CF}{CA} = \frac{4}{6} = \frac{2}{3} \text{ و } \frac{CG}{CB} = \frac{4}{6} = \frac{2}{3} \text{ إذن : } \frac{CF}{CA} = \frac{CG}{CB}$$

بما أن النقط C ، F ، A من (AC) و C ، G ، B من (BC) مرتبة بنفس الترتيب

فإن (FG) يوازي (AB) (حسب النظرية العكسية لنظرية طالس) .

3 . لدينا :  $BE = AB - AE$  إذن  $BE = 4$  .  $BG = BC - CG$  أي  $BG = 2$

$$\frac{BE}{BA} = \frac{4}{6} = \frac{2}{3} \text{ و } \frac{BG}{BC} = \frac{2}{6} = \frac{1}{3}$$

و النقط A ، E ، B من (AB) و C ، G ، B من (BC) مرتبة بنفس الترتيب .

بما أن  $\frac{BE}{BA} \neq \frac{BG}{BC}$  فإن (EG) لا يوازي (AC) .

2- تقسيم قطعة مستقيم

طريقة

لتقسيم قطعة مستقيم يمكن إستعمال نظرية طالس.

تمرين 1

[AB] قطعة مستقيم.

• قسم القطعة [AB] إلى ثلاثة قطع متقايسة. استعمل فقط مسطرة غير مدرجة و مدور.

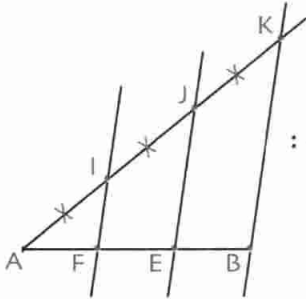

• نرسم القطعة [AB].

• نرسم نصف مستقيم يشمل A.

• نمثل على نصف المستقيم النقط I, J, K بهذا الترتيب بدءاً من A حيث :

$$AI = IJ = JK$$

• نرسم المستقيم (KB) ثم المستقيمت الموازية له والتي تشمل J و I.

يقطع هذان المستقيمان المستقيم (AB) في E و F على الترتيب.

لدينا : I منتصف [AJ] إذن F منتصف [AE] (مستقيم المنتصفين).

$$\text{بتطبيق نظرية طالس ينتج أن : } \frac{AF}{AB} = \frac{AI}{AK} = \frac{1}{3} \text{ و } \frac{AE}{AB} = \frac{AJ}{AK} = \frac{2}{3}$$

$$\text{وبالتالي } AB = 3AF \text{ و } AF = FE \text{ و } AE = \frac{2}{3} AB \text{ و } EB = AB - AE = \frac{1}{3} AB$$

إذن  $AF = FE = EB$ .

تمرين 2

[AB] قطعة مستقيم.

• ضع نقطة M على القطعة [AB] أو من حاملها وخارج [AB] حيث  $\frac{MA}{MB} = \frac{3}{2}$

(إستعمل المسطرة غير المدرجة و المدور).

• نرسم مستقيمين  $(\Delta_1)$  و  $(\Delta_2)$  متوازيين و يشملان A و B على الترتيب و مدرجين بتدرج

منتظم بنفس الوحدة.

للحصول على وضعة طالس يكفي تعيين نقطة E على  $(\Delta_2)$  بحيث  $BE = 2$

و نقطتين K و F على  $(\Delta_1)$  بحيث  $AK = AF = 3$ .

لدينا : (EF) يقطع (AB) في M و (KE) يقطع

(AB) في N. بتطبيق خاصية طالس ينتج أن :

$$\frac{MA}{MB} = \frac{3}{2} \text{ و } \frac{NA}{NB} = \frac{3}{2}$$

وبالتالي M نقطة من [AB] و N نقطة خارجها.

و هما النقطتان اللتان تقسمان القطعة [AB] في النسبة  $\frac{3}{2}$ .

حل

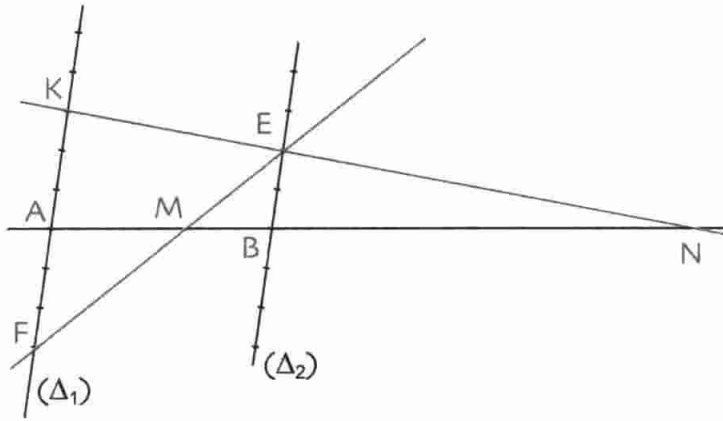

- ملاحظة في كل من الحالتين السابقتين،  $M$  و  $N$  قريبتان من  $B$  أكثر من  $A$  مع  $N$  خارج  $[AB]$  و من جهة  $B$  لأن  $1 < \frac{3}{2}$ . إذا كانت النسبة أصغر من 1، تتبع نفس المراحل و تكون النقطتان  $M$  و  $N$  قريبة من  $A$  أكثر من  $B$ .  $N$  خارج  $[AB]$  من جهة  $A$ .
- إذا كانت النسبة تساوي 1 فإنه توجد نقطة وحيدة  $M$  و هي منتصف  $[AB]$ .

### 3- إنشاء قطعة مستقيم طولها رابع متناسب

طريقة إنشاء قطعة مستقيم يكون طولها رابع متناسب لثلاثة أعداد موجبة يمكن إستعمال نظرية طالس.

#### تمرين

وحدة الطول هي السنتيمتر.

- $[AB]$ ،  $[AC]$  و  $[AM]$  ثلاث قطع أطوالها  $p$ ،  $q$ ،  $r$  على الترتيب بحيث  $p = 2,5$ ،  $q = 4$  و  $r = 6$ .
- احسب  $AT$ .
- أنشئ قطعة طولها  $x$  حيث  $px = qr$  ثم تحقق بالحساب وبالقياس.

#### حل

لدينا  $px = qr$  يعني  $\frac{p}{q} = \frac{r}{x}$  (أي  $\frac{AB}{AC} = \frac{AM}{x}$ )

التناسب  $\frac{p}{q} = \frac{r}{x}$  يكتب على الشكل  $\frac{2,5}{4} = \frac{6}{x}$

• نلاحظ أن  $x$  هو الرابع متناسب للأعداد 2,5، 4 و 6.

• نرسم مثلثين في وضعية طالس (الشكل).

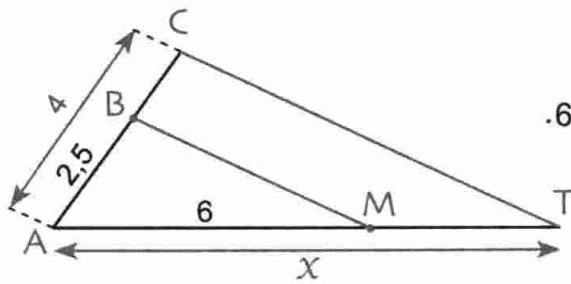

لدينا  $(CT)$  يوازي  $(BM)$  و ينتج أن  $x = AT$ .

بإستعمال الحساب، يكفي حل المعادلة  $2,5x = 4 \times 6$

حل هذه المعادلة هو العدد 9,6.

• للتحقق بإستعمال القياس، يكفي إنجاز قياس هذه القطعة بمسطرة مدرجة و الحصول على قيمة

مقربة للطول  $x$ .

تمارين محلولة

**تمرين** ABC و AFE مثلثان في وضعية طالس حيث A, B, E نقط من نفس المستقيم.  
 • برهن أن الرأس المشترك و منتصف الضلعين المتوازيين هي ثلاث نقط على استقامة واحدة.

• في الشكل المقابل، لدينا المستقيم (NT) يوازي (BC) و BC = 4 cm و NT = 1,5 cm  
 • احسب NI

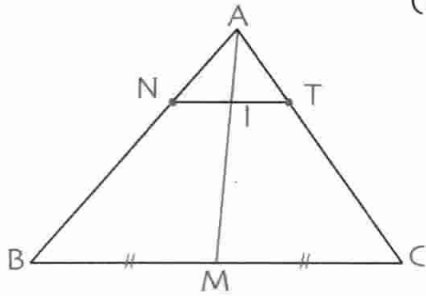

**حل** الأشكال التالية توضح الحالات الممكنة للوضعية المطروحة و هي وضعتا زاوية مشتركة و وضعية زاويتين متقابلتين بالرأس.

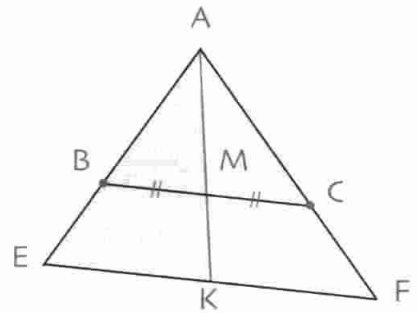
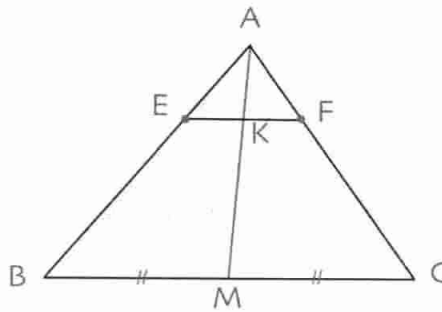
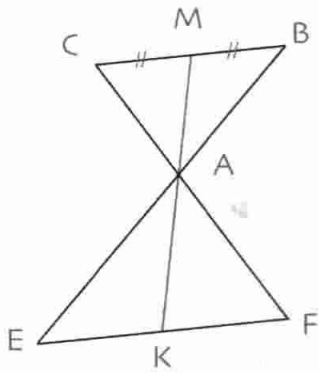

في هذه الحالات، الرأس المشترك هو النقطة A. الضلعان المتوازيان هما [BC] و [EF].  
 ليكن M منتصف [BC] و P منتصف [EF]. للبرهان على أن النقط الثلاث على استقامة واحدة يكفي البرهان على أن النقطة P تقع على المستقيم (AM).

إذن لنبرهن أن المستقيم (AM) يشمل P منتصف [EF]، أي أن (AM) يقطع [EF] في منتصفه P.  
 ليكن K نقطة تقاطع (AM) مع (EF).

المثلثان AMB و AKE في وضعية طالس. إذن  $\frac{AM}{AK} = \frac{AB}{AE} = \frac{MB}{KE}$

المثلثان AMC و AKF في وضعية طالس. إذن  $\frac{AM}{AK} = \frac{AC}{AF} = \frac{MC}{KF}$  ينتج أن  $\frac{MB}{KE} = \frac{MC}{KF}$

و بما أن MB = MC فإن KE = KF. ينتج أن K منتصف [EF] أي أنها النقطة P.  
 وبالتالي النقط A, M, P على استقامة واحدة.

• حسب النتيجة السابقة، فإن المتوسط المتعلق بالضلع [BC] في المثلث ABC هو المتوسط المتعلق بالضلع [NT] في المثلث ANT.

إذن I منتصف NT. وبالتالي NI = 0,75 cm

صحيح أو خاطئ

1. في الشكل لدينا (EF) يوازي (BC).

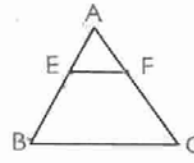

ينتج أن :  $\frac{AE}{AB} = \frac{AF}{AC} = \frac{BC}{EF}$

2. لاحظ الشكل حيث (EF) يوازي (BC).  
ينتج أن :  $BC = 9$

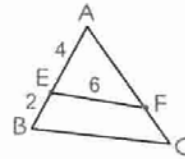

3. لاحظ الشكل حيث (BC) يوازي (EF).  
ينتج أن :  $BC = 5$

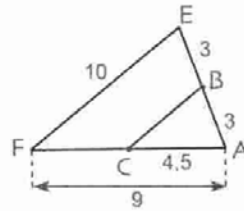

4. لاحظ الشكل ينتج أن : (AB) لا يوازي (EF).

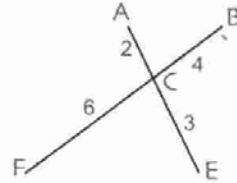

5. لاحظ الشكل ينتج أن :  $\frac{IA}{AB} = \frac{JA}{AB}$

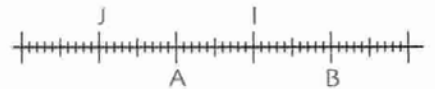

6. لاحظ الشكل.

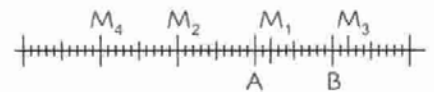

النقطة M التي تحقق  $\frac{MA}{MB} = \frac{2}{3}$  هي  $M_3$ .

تمارين

استعمال نظرية طالس لحساب طول

2. احسب الطولين x و y علما أن في كل شكل القطعتين الملونتين بالأحمر متوازيتان.

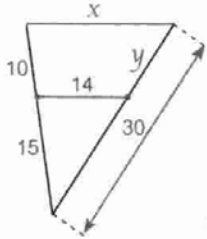

(2) (1)

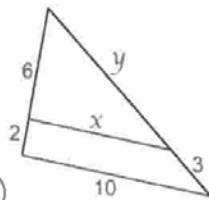

3. نفس السؤال التمرين رقم 2.

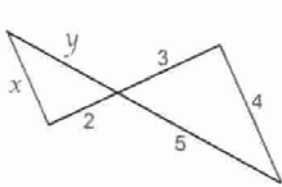

(2) (1)

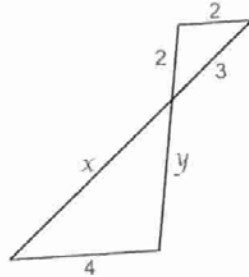

4. نفس السؤال التمرين رقم 2.

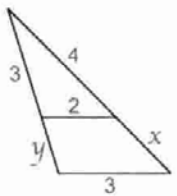

(2) (1)

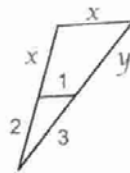

5. نفس السؤال التمرين رقم 2.

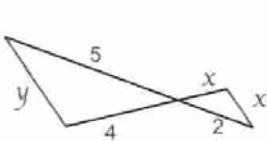

(2) (1)

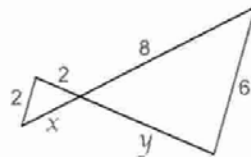

6. نفس السؤال التمرين رقم 2.

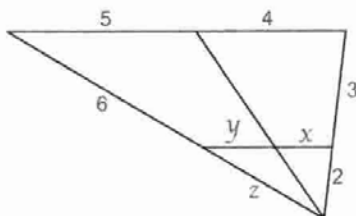



7 • نفس السؤال التمرين رقم 2.

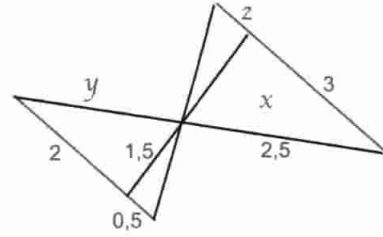

8 في الشكل القطع الملونة متوازية.

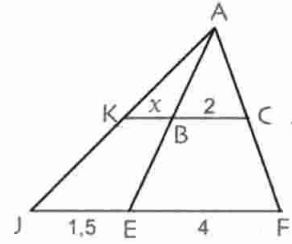

1. اكتب كل النسب المساوية للنسبة  $\frac{BC}{EF}$ .  
2. استنتج  $x$ .

9 نفس السؤالين للتمرين 8.

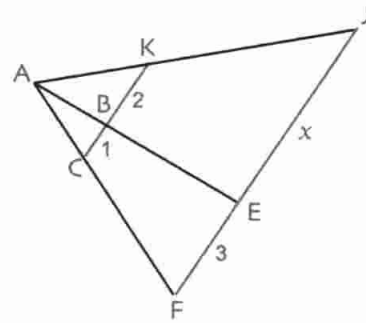

10 نفس السؤالين للتمرين 8.

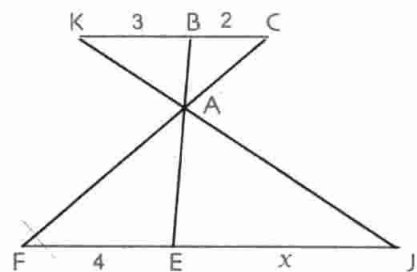

11 • نفس السؤالين للتمرين 8.

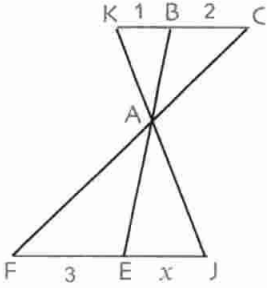

استعمال النظرية العكسية لنظرية لطالس

12 • هل المستقيمان (BC) و (EF) متوازيان؟  
علل إجابتك.

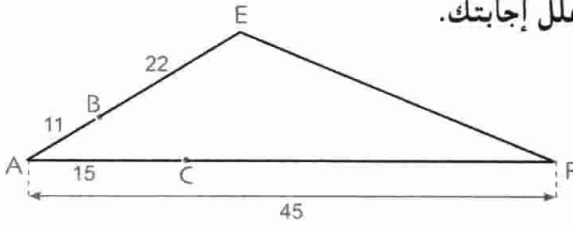

13 • نفس السؤال التمرين رقم 12.

$AB = 3$  ;  $AE = 4,5$  ;  $AC = 3,9$  ;  $AF = 2,6$

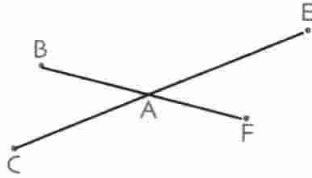

14 • هل المستقيمان (BC) و (ED) متوازيان؟  
علل إجابتك.

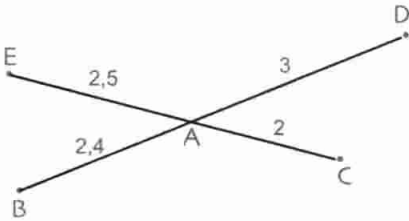

15 • هل المستقيمان (BC) و (EF) متوازيان؟

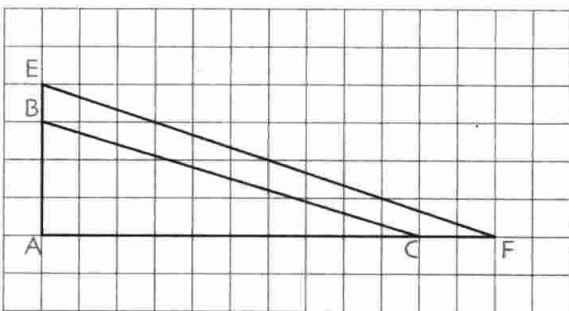

16 • في كل من الشكلين 1 و 2، الدائرتان لهما نفس

المركز حيث  $OB = R$  و  $OE = R'$ .

هل المستقيمان (BC) و (EF) متوازيان؟

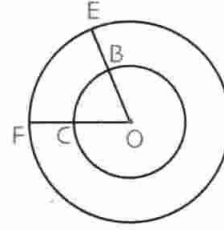

2

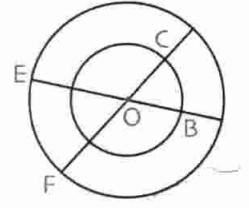

1

17 • لاحظ الشكل.

1. احسب النسبتين  $\frac{AC}{AF}$  و  $\frac{AB}{AE}$ .

2. هل المستقيمان (BC) و (EF) متوازيان؟

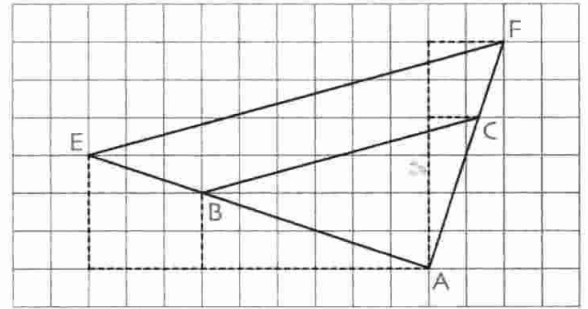

نظرية طالس و تقسيم قطعة

18 [AB] قطعة مستقيم حيث  $AB = 6$

1. أنشئ النقطة M من القطعة [AB]

بحيث  $\frac{NA}{NB} = \frac{7}{5}$

2. أنشئ النقطة N من المستقيم (AB) و خارج القطعة

[AB] بحيث  $\frac{NA}{NB} = \frac{7}{5}$

• تحقق بالحساب و بالقياس.

19 • نفس سؤال التمرين 18 مع  $AB = 7$

و النسبة تساوي  $\frac{2}{3}$ .

20 • إليك المستقيم (Δ) المدرج.

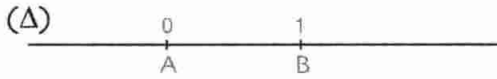

• ضع النقطتين C و D اللتان فاصلتاها

على الترتيب  $\frac{2}{3}$  و  $\frac{2}{3}$ .

مسائل

21 ABC مثلث. M منتصف [BC].

1 و 2 المسقطان العموديان للنقطتين B و C على الترتيب

على المستقيم (AM).

1. برهن أن (BI) يوازي (CJ).

2. برهن أن  $BI = CJ$ .

3. برهن أن الرباعي BICJ متوازي أضلاع.

22 لاحظ الشكل.

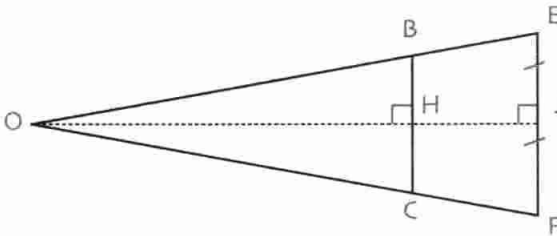

• احسب O.  $EF = 8$  ;  $BC = 3$  ;  $OH = 5$

23 في الشكل التالي، القطع الملونة متوازية.

1. قارن النسبتين  $\frac{AB}{AE}$  و  $\frac{OC}{OE}$

2. استنتج الطول x.

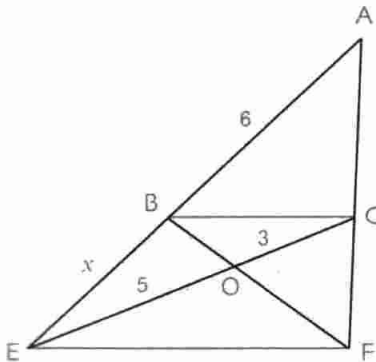

24 في الشكل الموالي المستقيم (OE) يوازي (AB) و (OF) يوازي (BC) و (AC) عمودي على (BD).

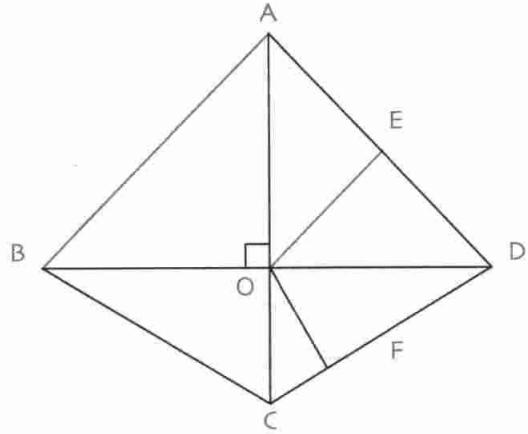

1. قارن النسبتين  $\frac{DF}{DC}$  و  $\frac{DE}{DA}$ .

2. استنتج أن (EF) عمودي على (BD).

25 مثلث ABC مثلث زواياه حادة.

(BE) و (FG) عموديان على (AC).

(CF) و (EK) عموديان على (AB).

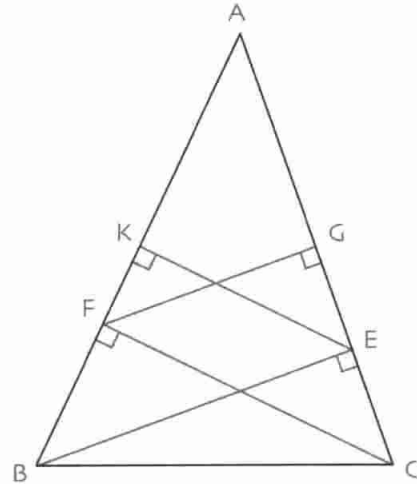

• برهن أن  $AE \times AF = AB \times AG = AC \times AK$ .

26 ABCD معين طول ضلعه 6 cm. E نقطة من [AB] و F نقطة من [CD] بحيث  $\frac{AE}{AB} = \frac{1}{3}$  و  $\frac{CF}{CD} = \frac{1}{3}$ .

المستقيم (EF) يقطع (AD) في I و (BC) في J.

1. برهن أن  $EI = EF = FJ$ .

2. برهن أن المثلث DBI قائم في B.

27 لتكن ثلاث قطع مستقيمت أطوالها

$$c = 5,4 \text{ cm} ; b = 2,8 \text{ cm} ; a = 2,4 \text{ cm}$$

• أنشئ، دون إجراء حساب، قطعة مستقيم طولها x

$$\text{بحيث } ax = bc.$$

• تحقق بالحساب و بالقياس.

28 ABC مثلث.

• أنشئ مستقيما يشمل C و يقطع الضلع [AB] بحيث

تبعد A و B عن هذا المستقيم بمسافتين نسبتهما  $\frac{5}{3}$ .

29 تبلغ قامة رضا 170cm.

ينتظر حافلة في محطة عند عمود يدل على مكان موقف

الحافلات، على الساعة الواحدة زوالاً. (الشكل)

في هذه اللحظة، قدر طول

ظل رضا بـ 150cm و طول

ظل العمود بـ 180cm.

• فما هو طول العمود؟

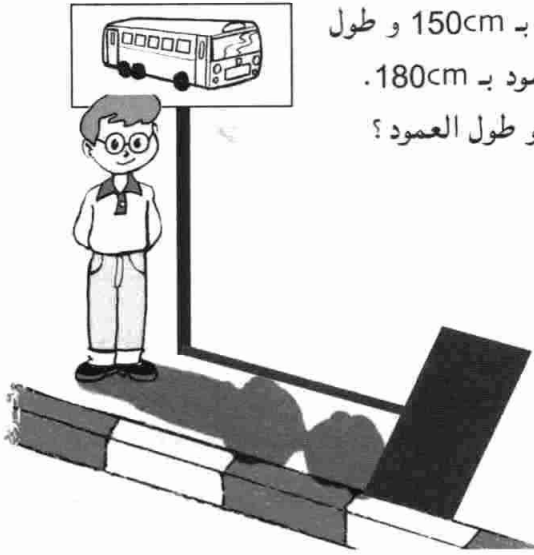

30 ABC مثلث و G مركز ثقله حيث

B' منتصف [AC]،

A' منتصف [BC]،

و C' منتصف [AB].

(الشكل)

• برهن أن:

$$AA' = 3GA'$$

$$\text{و } BB' = 3GB' \text{ و } CC' = 3GC'$$

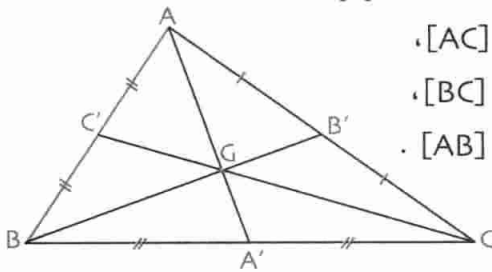

# حساب المثلثات

## في المثلث القائم

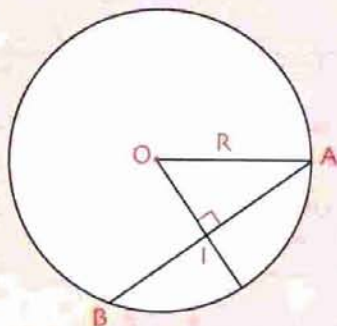

$$AB = 2R \sin \frac{AOB}{2}$$

- 1 - جيب التمام، جيب و ظل زاوية حادة
- 2 - العلاقات بين النسب المثلثية

ظهر علم حساب المثلثات استجابة لمتطلبات هندسية كالبنائيات الكبرى مثل الأهرام و كذا لمراقبة السماء و سير النجوم و الكواكب. يعتبر الرياضياتي الإغريقي ليبارك (Lipparque : 25 - 180 قبل الميلاد) من مدينة نيسي (Nycée)، مؤسس علم حساب المثلثات كونه أول من قسّم الدائرة إلى  $360^\circ$  و أعدّ جداول لأوتار الدائرة و هذا ما مهد لإعداد جداول للجيوب.

### الكفاءات المستهدفة

(التي يجب اكتسابها)

- تعريف جيب و ظل زاوية حادة في مثلث قائم.

- استعمال الحاسبة لتعيين قيمة مقربة (أو القيمة المضبوطة) لكل من جيب و ظل زاوية حادة أو لتعيين قياس زاوية بمعرفة الجيب أو الظل.

- حساب زوايا أو أطوال بتوظيف الجيب أو جيب التمام أو الظل.

- إنشاء هندسيا (بالمسطرة غير المدرجة و المدور) زاوية بمعرفة القيمة المضبوطة لإحدى نسبها المثلثية.

استبيان متعدد الإجابات

اختر الإجابة الصحيحة.

الإجابة 3	الإجابة 2	الإجابة 1	السؤال
$a = 4$	$2a = 2$	$a^2 = 4$	1. من $\frac{a}{2} = \frac{2}{a}$ نستنتج أن ...
$x = 25$	$x = \frac{1}{25}$	$x = 100$	2. من المساواة $\frac{50}{x} = 2$ نستنتج أن ...
$x = -\frac{3}{10}$	$-3x = 10$	$x = \frac{10}{3}$	3. من المساواة $-\frac{3}{2} = \frac{5}{x}$ نستنتج أن ...
1,26 بالتقريب إلى $\frac{1}{100}$	0,04	0,4	4. العدد الموجب $x$ حيث $x^2 = 0,16$ هو ...
1,27	12,65	1,26	5. مدور العدد 1,264 911 إلى $\frac{1}{100}$ هو ...
[CA] و [CB]	[BA] و [BC]	[AB] و [AC]	6. المثلث ABC قائم ووتره هو الضلع [AC]. إذن ضلعا الزاوية القائمة هما ...
$\cos \hat{B} = 0,5$ cm	$\cos \hat{B} = \frac{3}{6}$	$\cos \hat{B} = \frac{6}{3}$	7. المثلث ABC قائم في A. إذن ... 
$\hat{B} = 45^\circ$	$\hat{B} = 60^\circ$	$\hat{B} = 30^\circ$	8. إذا كان $\cos \hat{B} = 0,5$ فإن ...
0,70	0,71	0,77	9. مدور $\cos 45^\circ$ إلى $\frac{1}{100}$ هو ...

## أنشطة تحضيرية

### النشاط 1

إليك الشكل المقابل :

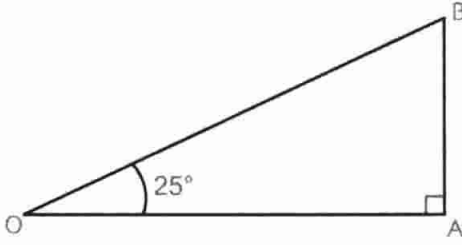

1. عيّن وتر المثلث القائم OAB.

2. ما هو قياس  $\hat{B}$  ؟

3. عيّن الضلع المقابل للزاوية  $\hat{O}$  و الضلع المجاور للزاوية  $\hat{O}$ .

### النشاط 2 - جيب تمام زاوية في مثلث قائم

باستعمال نفس الشكل للنشاط 1 لدينا :

$$1. \cos \hat{O} = \frac{\text{طول الضلع المجاور للزاوية } \hat{O}}{\text{طول الوتر}}$$

أكمل :  $\cos \hat{O} = \frac{\dots\dots\dots}{\dots\dots\dots}$

• عرف  $\cos \hat{O}$ . ما هي قيمة  $\hat{B}$  بالدرجات ؟ إستنتج  $\cos \hat{B}$  ؟

2. استعمال الحاسبة لإتمام الجدول التالي.

الزاوية	جيب تمام الزاوية	المدور إلى $\frac{1}{100}$ لجيب تمام الزاوية
45°		
50°		
60°		
75°		
80°		

الزاوية	جيب تمام الزاوية	المدور إلى $\frac{1}{100}$ لجيب تمام الزاوية
10°		
20°		
30°		
40°		

### النشاط 3 - جيب زاوية في مثلث قائم

إليك الشكل المقابل :

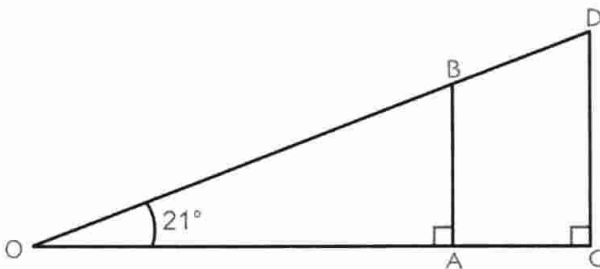

1. أثبت أن  $\frac{OA}{OC} = \frac{OB}{OD} = \frac{AB}{CD}$

و أن  $OB \times CD = OD \times AB$

• استنتج أن  $\frac{AB}{OB} = \frac{CD}{OD}$

2. لاحظ الشكل المقابل :

في كل من المثلثات القائمة القائمة OGH : OEF : OCD : OAB

• عيّن الضلع المقابل للزاوية  $\hat{O}$ .

• أكمل الجدول التالي. (تقاس الأطوال المطلوبة بتقريب 1 mm).

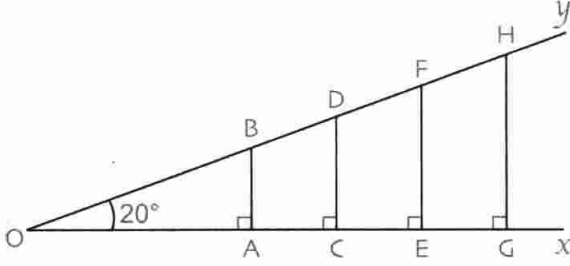

المثلث القائم	OAB	OCD	OEF	OGH
طول الوتر				
طول الضلع المقابل للزاوية $\hat{O}$ .				
حاصل قسمة طول الضلع المقابل للزاوية $\hat{O}$ على طول الوتر.				

لاحظ أن للنسب نفس القيمة. هذه النسب غير متعلقة بموقع النقط G, E, C, A على نصف المستقيم [Ox],

فهي متعلقة بقياس الزاوية  $\hat{O}$  فقط.

ملاحظة : هذه النسب أكبر من 0 و أصغر من 1.

#### النشاط 4 - تغيير جيب أو جيب تمام زاوية

ارسم على ورق مليمترى ربع دائرة نصف

قطرها 10 cm.

(كما هو مبين في الشكل المقابل).

لاحظ أن المثلث OHB قائم في H.

عندما تنتقل النقطة B على قوس الدائرة

فإن OB لا يتغير بينما BH يتغير.

• عيّن الزاوية  $\widehat{BOH}$ .

• عيّن جيب تمام الزاوية  $\widehat{BOH}$ .

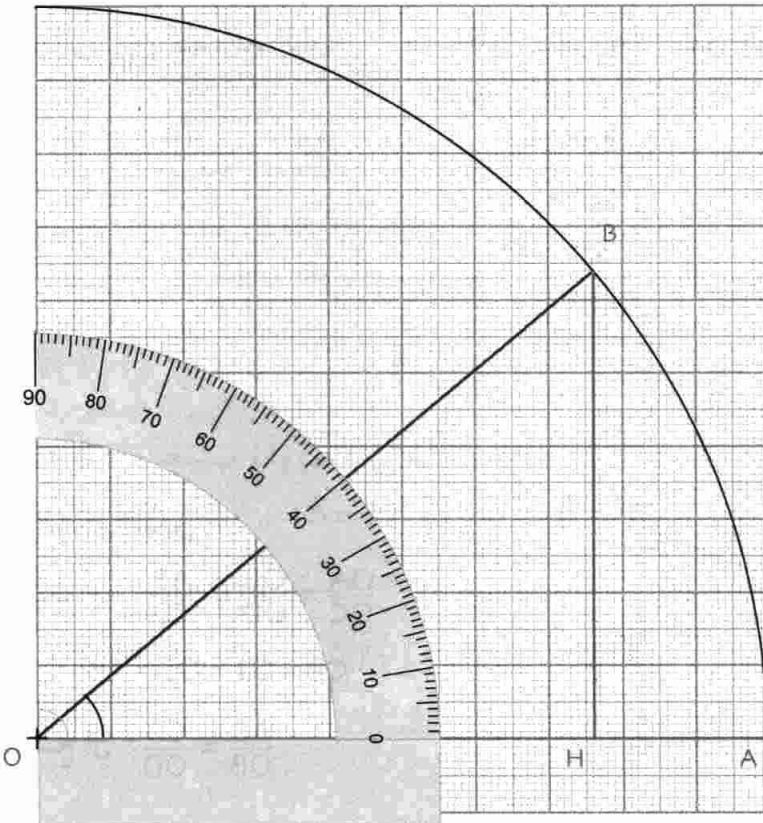

استعمل الشكل السابق لإتمام الجدول التالي (تعطى القيم المحصل عليها مدورة إلى  $\frac{1}{100}$ )

قيس الزاوية $\hat{O}$	10°	20°	30°	40°	50°	60°	70°	80°
جيب الزاوية $\hat{O}$				0,61				
جيب تمام الزاوية $\hat{O}$				0,76				

1. كيف يتغير جيب زاوية عندما يزداد قياسها ؟
2. هل الجدول السابق جدول تناسبية (أي هل جيب زاوية متناسب مع قياس زاوية) ؟
3. نفس الأسئلة بالنسبة إلى جيب تمام زاوية.

### النشاط 5 - ظل زاوية في مثلث قائم

$x$  هو قياس زاوية حادة في مثلث قائم.

1. باستعمال الحاسبة، أكمل الجدول التالي:

$x$	16°	29°	53°	72°	85°
$\sin x$					
$\cos x$					
$\frac{\sin x}{\cos x}$					

تعطى القيم بتقريب  $\frac{1}{100}$ .

2. بعد اختيار الدرجة كوحدة قياس الزوايا، نفذ البرنامج التالي:

اضغط على اللمسة **(tan)** ثم صب قيمة  $x$ .

اضغط على اللمسة **(=)** ثم اقرأ النتيجة على الشاشة.

قارن العدد المحصل عليه بالعدد  $\frac{\sin x}{\cos x}$  في كل حالة من الحالات السابقة.



معارف

I - جيب و ظل زاوية حادة

1. جيب زاوية

تعريف ABC مثلث قائم في A.

جيب الزاوية  $\hat{B}$ ، و الذي يرمز له بالرمز  $\sin \hat{B}$ ، هو النسبة  $\frac{AC}{BC}$ .

نكتب

$$\sin \hat{B} = \frac{\text{طول الضلع المقابل للزاوية } \hat{B}}{\text{طول الوتر}} \quad \text{أي} \quad \sin \hat{B} = \frac{AC}{BC}$$

تذكير

$$\cos \hat{B} = \frac{\text{طول الضلع المجاور للزاوية } \hat{B}}{\text{طول الوتر}} \quad \text{أي} \quad \cos \hat{B} = \frac{AB}{BC}$$

ملاحظة

كل من جيب و جيب تمام زاوية حادة في مثلث قائم هو عدد موجب محصور بين 0 و 1.

مثال

EFG مثلث قائم في F.

$$\sin \hat{G} = \frac{EF}{EG} \quad ; \quad \sin \hat{E} = \frac{FG}{EG}$$

مثال

2. ظل زاوية

تعريف ABC مثلث قائم في A.

ظل الزاوية  $\hat{B}$ ، و الذي يرمز له بالرمز  $\tan \hat{B}$ ، هو النسبة  $\frac{AC}{AB}$ .

نكتب

$$\tan \hat{B} = \frac{\text{طول الضلع المقابل للزاوية } \hat{B}}{\text{طول الضلع المجاور للزاوية } \hat{B}} \quad \text{أي} \quad \tan \hat{B} = \frac{AC}{AB}$$

ملاحظة

ظل زاوية حادة في مثلث قائم هو عدد موجب.

مثال

في المثلث EFG القائم في F لدينا :

$$\tan \hat{G} = \frac{EF}{FG} \quad ; \quad \tan \hat{E} = \frac{FG}{EF}$$

مثال

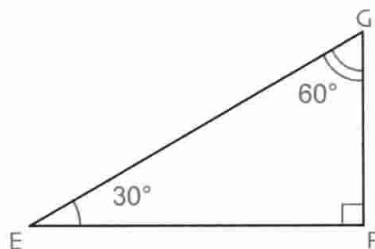
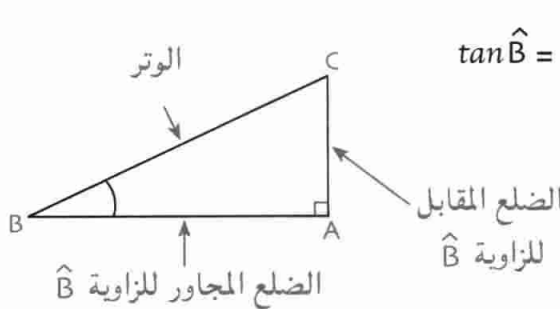
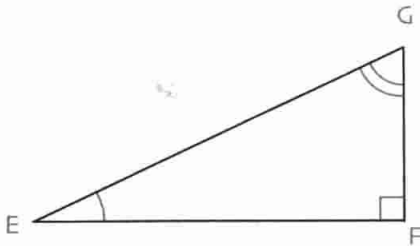
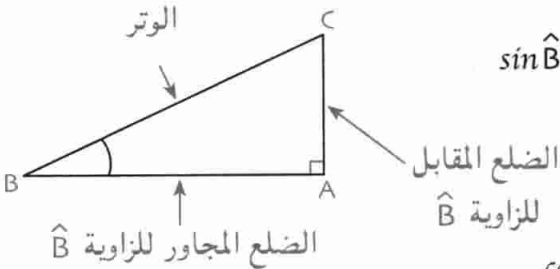

## 2 - العلاقات بين النسب المثلثية

ABC مثلث قائم في A.  $x$  هو قياس إحدى زاويتيہ الحادتين.

$$\tan x = \frac{\sin x}{\cos x} \quad \text{خاصية}$$

برهان

$$\frac{\sin x}{\cos x} = \frac{\frac{AC}{BC}}{\frac{AB}{BC}} = \frac{AC}{BC} \times \frac{BC}{AB} = \frac{AC}{AB} \quad \text{فيكون}$$

ABC مثلث قائم في A. نضع  $\hat{B} = x$ ,  
 ونعلم أن:  $\tan x = \frac{AC}{AB}$  إذن  $\frac{\sin x}{\cos x} = \frac{AB}{AC}$

و بالتالي:  $\tan x = \frac{\sin x}{\cos x}$ .

$$\cos^2 x + \sin^2 x = 1 \quad \text{خاصية}$$

ملاحظة الكتابة  $\sin^2 x$  تدل على  $(\sin x)^2$

برهان

$$\cos^2 x + \sin^2 x = \left(\frac{AB}{BC}\right)^2 + \left(\frac{AC}{BC}\right)^2$$

$$= \frac{AB^2 + AC^2}{BC^2}$$

و حسب نظرية فيثاغورث لدينا:  $AB^2 + AC^2 = BC^2$

و بالتالي:  $\frac{AB^2 + AC^2}{BC^2} = \frac{BC^2}{BC^2} = 1$

إذن  $\cos^2 x + \sin^2 x = 1$

مثال

EEG مثلث قائم في E.

لدينا:  $\cos^2 \hat{F} + \sin^2 \hat{F} = 1$

أي:  $\cos^2 30^\circ + \sin^2 30^\circ = 1$

(يمكن التحقق بالحاسبة).  $(0,87)^2 + (0,50)^2 \approx 1$

قيس الزاوية  $\hat{G}$  هو  $60^\circ$ .

بتطبيق نفس العلاقة، نجد:

$$\cos^2 60^\circ + \sin^2 60^\circ = 1$$

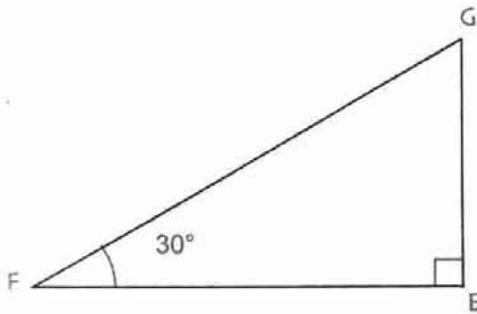

طرائق

1 - استعمال حاسبة

1. استعمال حاسبة لإيجاد نسبة مثلثية لزاوية

طريقة حساب جيب زاوية  $x$  علم قياسها بالدرجة، باستعمال حاسبة، ننفذ البرنامج التالي :

(MODE) (DRG) (sin) (صب قيمة  $x$ ) (=)

ملاحظة • ينفذ البرنامج من اليسار إلى اليمين.

• نختار اللمسة (cos) أو (tan) لحساب جيب تمام  $x$  أو ظل  $x$ .

تمرين 1 احسب  $\sin 25^\circ$  بتقريب  $\frac{1}{100}$ .

حل • استعمال الحاسبة : نضغط على اللمسة (MODE) ثم (DRG) لاختيار الدرجة كوحدة قياس الزوايا.

• ننفذ البرنامج التالي (من اليسار إلى اليمين) (=) (sin) (25)

و يظهر على الشاشة : 0.42261828

بالتدوير إلى  $\frac{1}{100}$  تكتب  $\sin 25^\circ \approx 0.42$

تمرين 2 ما هو  $\tan 36^\circ$  بتقريب  $\frac{1}{100}$ .

حل • استعمال الحاسبة : نضغط على اللمسة (MODE) ثم (DRG) لاختيار الدرجة كوحدة قياس الزوايا.

• ننفذ البرنامج التالي (من اليسار إلى اليمين) (=) (tan) (36)

و يظهر على الشاشة : 0.72654255 و بالتدوير إلى  $\frac{1}{100}$  نكتب  $\tan 36^\circ \approx 0.73$

2. استعمال حاسبة لإيجاد قيس زاوية إحدى نسبها المثلثية معلومة

طريقة حساب القيس  $x$  بالدرجة لزاوية علم جيب هذه الزاوية، باستعمال حاسبة، ننفذ البرنامج التالي :

(MODE) (DRG) (2nd) ( $\sin^{-1}$ ) (صب قيمة  $x$ ) (=)

ملاحظة • في بعض الحاسبات، اللمسة (2nd) تعوض باللمسة (SHIFT).

• نختار اللمسة ( $\cos^{-1}$ ) أو ( $\tan^{-1}$ ) لحساب القيس بالدرجة لزاوية علم جيب تمام هذه الزاوية أو ظلها.

تمرين 1 ما هي الزاوية  $x$  بالدرجة حيث  $\sin x = \frac{\sqrt{2}}{2}$  بتقريب  $\frac{1}{100}$  ؟

حل • نختار الدرجة كوحدة قياس الزوايا باللمستين (MODE) ثم (DRG)

(2nd) (sin<sup>-1</sup>) ( ) (√) (2) (: ) (=) 45.

إذن نكتب  $x = 45^\circ$  وهذه قيمة مضبوطة.

تمرين 2 • ما هي الزاوية  $x$  حيث  $\tan x = 2,72$  ؟ أعط مدور هذه القيمة إلى  $\frac{1}{100}$ .

حل • نستعمل الحاسبة بعد اختيار الدرجة كوحدة لقياس الزوايا.

(2nd) (tan<sup>-1</sup>) (2,72) (=) 69.81419 699

و بالتدوير إلى  $\frac{1}{100}$  نكتب :  $x \approx 69,81^\circ$ .

## 2 - حساب أطوال بتوظيف الجيب أو جيب التمام أو الظل

طريقة حساب طول يمكن توظيف الجيب أو جيب التمام أو الظل باتباع المراحل التالية :

1. نعين مثلثا قائما يكون هذا الطول هو طول أحد أضلاعه.
2. نختار الزاوية الحادة و النسبة المثلثية لها بحيث يكون هذا الطول هو المجهول الوحيد في معادلة.
3. نحل المعادلة و نحفظ بالحلول الموجبة.
4. نتحقق بالمسطرة المدرجة على الشكل.

تمرين 1 في مثلث قائم ، الارتفاع المتعلق بالوتر هو 2 cm و قيس إحدى زواياه هو  $25^\circ$ .

• احسب المسافة بين رأس هذه الزاوية و حامل الإرتفاع.

حل ليكن المثلث القائم في A . [AH] هو الإرتفاع و  $\hat{C} = 25^\circ$ .

المسافة بين الرأس C و حامل الإرتفاع هو HC.

[HC] هو ضلع في المثلث AHC القائم في H

و  $\hat{C}$  هي إحدى زوايا هذا المثلث. لدينا :  $\tan \hat{C} = \frac{AH}{HC}$  أي  $HC = \frac{AH}{\tan \hat{C}} = \frac{2}{\tan 25^\circ}$

باستعمال الحاسبة و بتنفيذ البرنامج التالي : (2) (: ) (tan) (25) (=)

نجد : 4.289 0 13 841

و بالتدوير إلى  $\frac{1}{100}$  نتحصل على :  $AH \approx 4.29$  cm

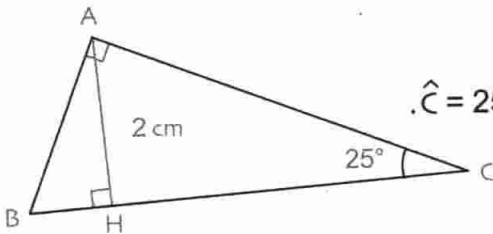

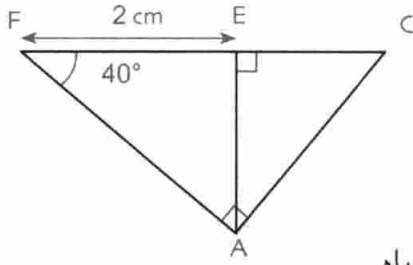

**تمرين 2** إليك الشكل المقابل.  
• احسب الطول AE.

**حل**

ضع في المثلث AEF القائم في E.  $\hat{F}$  هي إحدى زواياه.

لدينا :  $\cos \hat{F} = \frac{EF}{AF}$  أي  $\cos 40^\circ = \frac{2}{AF}$  و بالتالي :  $AF = \frac{2}{\cos 40^\circ}$

باستعمال الحاسبة و بتنفيذ البرنامج التالي :  $( 2 : ( \cos 40 ) = )$

نجد :  $2,610814579$

بالتدوير إلى  $\frac{1}{100}$  ، نكتب  $AF \approx 2,61 \text{ cm}$ .

### 3 - حساب قيس زاوية حادة

طريقة  
حساب قيس زاوية حادة يمكن توظيف النسب المثلثية لزاوية حادة في مثلث قائم و العلاقات بينها.  
• نعين مثلثا قائما بحيث تكون هذه الزاوية هي إحدى زاويتي الحادتين.  
• نختار الزاوية و النسبة المثلثية لها بحيث يمكن حساب هذه النسبة.  
• نستعمل الحاسبة لتعيين قيس الزاوية.  
• نتحقق بالمنقلة.

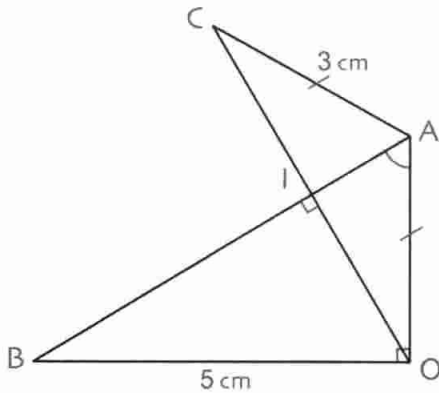

**تمرين 1** إليك الشكل المقابل.

• احسب قيس الزاوية  $\hat{IAO}$ .

**حل**

$\hat{IAO}$  هي زاوية حادة في المثلث IAO القائم في O.

لدينا :  $\tan \hat{IAO} = \tan \hat{BAO}$

نعلم أن  $\tan \hat{BAO} = \frac{BO}{OA} = \frac{5}{3}$

إذن  $\tan \hat{IAO} = \frac{5}{3}$

لحل المعادلة  $\tan \hat{IAO} = \frac{5}{3}$  نستعمل الحاسبة فنحصل على  $\hat{IAO} \approx 59^\circ$ .

تمرين 2 • احسب بدون استعمال حاسبة، القيمة المضبوطة لجيب زاوية قيسها  $x$  علما أن  $\cos x = 0,6$ .

حل نعلم أن  $\cos^2 x + \sin^2 x = 1$  إذن  $(0,6)^2 + \sin^2 x = 1$  أي  $0,36 + \sin^2 x = 1$  إذن  $\sin^2 x = 1 - 0,36 = 0,64$

وبالتالي:  $\sin x = \sqrt{0,64}$  (لأن  $\sin x$  موجب). إذن  $\sin x = 0,8$  (لأن  $\sqrt{0,64} = 0,8$ )

#### 4- إنشاء هندسيا زاوية علمت القيمة المضبوطة لإحدى نسبها المثلثية

طريقة

لإنشاء هندسيا زاوية علمت القيمة المضبوطة لإحدى نسبها المثلثية نكتب النسبة المثلثية على شكل كسر.

• إذا كانت النسبة المثلثية هي جيب أو جيب تمام الزاوية ننشئ مثلثا قائما فإن طول أحد ضلعي زاويته القائمة هو بسط الكسر و طول وتره هو مقامه.

• إذا كانت النسبة المثلثية هي ظل الزاوية ننشئ مثلثا قائما فإن طولاً ضلعي زاويته القائمة هما بسط و مقام الكسر.

تمرين 1 • أنشئ دون استعمال المنقلة زاوية بحيث جيبها التمام هو  $\frac{2}{5}$ . تحقق بالحاسبة و بالمنقلة.

حل

ليكن  $x$  قيس هذه الزاوية. لدينا  $\cos x = \frac{2}{5}$ .

هذه النسبة مكتوبة على شكل كسر مقامه 5 و بسطه 2. ليكن السنتيمتر هو وحدة الطول.

ننشئ زاوية قائمة رأسها  $O$ . نعين على أحد ضلعيها النقطة  $A$  بحيث  $OA = 2 \text{ cm}$

ثم نرسم الدائرة التي مركزها  $A$  و نصف قطرها  $5 \text{ cm}$ .

هذه الدائرة تقطع الضلع الثاني للزاوية القائمة في  $B$ .

في المثلث  $AOB$  القائم في  $O$ ، لدينا:  $\cos \hat{A} = \frac{OA}{AB} = \frac{2}{5}$  الزاوية  $\hat{OAB}$  هي حل.

بالحاسبة نجد:  $\hat{A} \approx 66,4^\circ$  بالمنقلة نقرأ:  $\hat{A} \approx 66^\circ$

التحقق

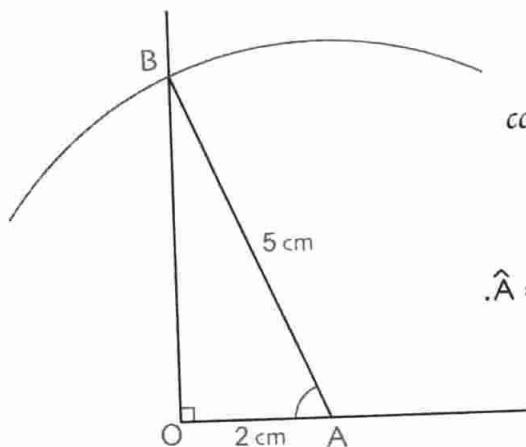

**تمرين 2** • أنشئ، دون استعمال المنقلة، زاوية بحيث جيبها هو 0,36. تحقق بالحاسبة و بالمنقلة.

**حل**  $0,36 = \frac{36}{100} = \frac{9}{25}$  وحدة الطول هي المليمتر. ننشئ أولاً زاوية قائمة رأسها O

و نعين على أحد أضلاعها النقطة A بحيث  $OA = 9 \text{ mm}$ .

نرسم الدائرة التي مركزها A و نصف قطرها 25 mm فتقطع الضلع الثاني للزاوية القائمة في النقطة B.

في المثلث القائم AOB في O لدينا :  $\sin \hat{B} = \frac{OA}{AB} = \frac{9}{25} = \frac{36}{100}$  الزاوية  $\hat{B}$  هي الحل.

التحقيق بالحاسبة نجد :  $\hat{B} \approx 21,1^\circ$  بالمنقلة نقرأ :  $\hat{B} \approx 21^\circ$

**تمرين 3** • أنشئ ، دون استعمال المنقلة، زاوية ظلها 4,5. تحقق بالحاسبة و بالمنقلة.

**حل**  $4,5 = \frac{9}{2}$  ننشئ أولاً زاوية قائمة رأسها O.

نعين على أحد ضلعي الزاوية القائمة النقطة A بحيث  $OA = 2 \text{ cm}$

و على الضلع الثاني للزاوية القائمة النقطة B بحيث  $OB = 9 \text{ cm}$

في المثلث القائم AOB في O

لدينا :  $\tan \hat{A} = \frac{OB}{OA} = \frac{9}{2}$

الزاوية  $\hat{A}$  هي حل.

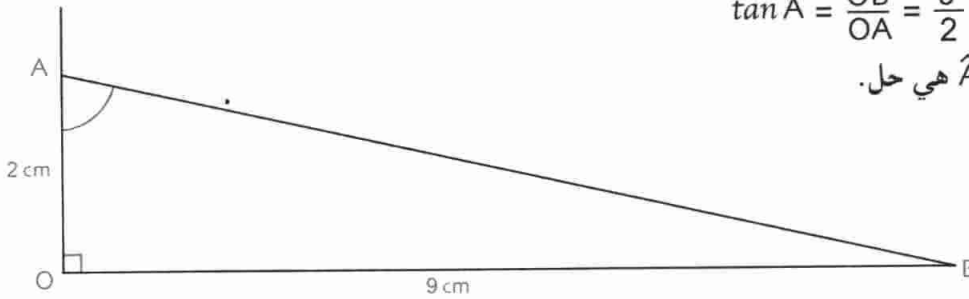

التحقيق بالحاسبة :  $\hat{A} \approx 77,5^\circ$  بالمنقلة :  $\hat{A} \approx 78^\circ$

- ملاحظة
- في الحالات الثلاث المدروسة، حوّلت النسبة المثلثية المعطاة إلى كسر.
  - يتم اختيار وحدة الطول حسب قيمتي بسط و مقام هذا الكسر.

## تمرين محلول

**تمرين** ABC مثلث متقايس الأضلاع، طول ظلعه  $a$  و [AH] إرتفاع له.

1. أثبت أن  $AB = \frac{a\sqrt{3}}{2}$ .

2. استنتج قيمة النسبة المثلثية المضبوطة لكل من الزاويتين  $30^\circ$  و  $60^\circ$ .

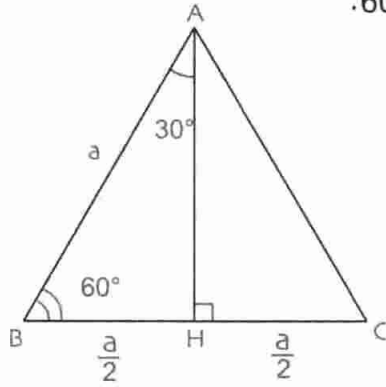

**حل** 1. المثلث ABC متقايس الأضلاع.

بما أن كل عمود هو منصف و متوسط و المثلث AHB قائم في H

و بتطبيق نظرية فيثاغورث نحصل على :

$$AB^2 = AH^2 + BH^2 \text{ و بالتعويض نجد : } a^2 = AH^2 + \left(\frac{a}{2}\right)^2$$

$$AH^2 = a^2 - \frac{a^2}{4} = \frac{3a^2}{4} \quad \text{إذن}$$

$$AH = \sqrt{\frac{3a^2}{4}} = \frac{\sqrt{3a^2}}{\sqrt{4}} = \frac{a\sqrt{3}}{2} \text{ و بالتالي}$$

$$\text{ينتج أن : } AH = \frac{a\sqrt{3}}{2}$$

2. في المثلث AHB القائم في H لدينا :

$$\cos 30^\circ = \frac{AH}{AB} = \frac{\sqrt{3}}{2}$$

$$\sin 30^\circ = \frac{BH}{AB} = \frac{1}{2}$$

$$\tan 30^\circ = \frac{\sin 30^\circ}{\cos 30^\circ} = \frac{\frac{1}{2}}{\frac{\sqrt{3}}{2}} = \frac{1}{\sqrt{3}} = \frac{\sqrt{3}}{3}$$

$$\cos 60^\circ = \frac{BH}{AB} = \frac{1}{2}$$

$$\sin 60^\circ = \frac{AH}{AB} = \frac{\sqrt{3}}{2}$$

$$\tan 60^\circ = \frac{AH}{BH} = \frac{\frac{a\sqrt{3}}{2}}{\frac{a}{2}} = \sqrt{3}$$

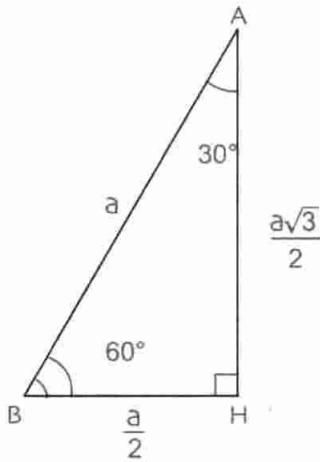

• نلاحظ أن  $\sin 60^\circ = \cos 30^\circ$  و  $\cos 60^\circ = \sin 30^\circ$

• في هذه الحالة نقول عن المثلث AHB إنه نصف مثلث متقايس الأضلاع.

ملاحظة



5 نفس الأسئلة بالنسبة إلى المثلث ABC حيث :

AB = 10,5cm : BC = 14cm : AC = 17,5cm

6 ABC مثلث حيث AC = 13cm : BC = 10,4cm

.AB = 7,8cm

1. برهن أن المثلث ABC قائم في B.

2. احسب  $\tan \hat{A}$  :  $\tan \hat{C}$

7 1. أرسم مثلثا قائما، حيث قيس زاويتيه

الحادتين هو  $38^\circ$ .

2. احسب  $\tan 38^\circ$  بتقريب  $\frac{1}{100}$ .

3. باستعمال الحاسبة أعط المدور إلى  $\frac{1}{100}$  للعدد  $\tan 38^\circ$ .

8 1. إستعمل الحاسبة لتعيين

المدور إلى  $\frac{1}{100}$  لـ  $\tan 55^\circ$ .

2. تحقق برسم مثلث قائم و بحساب  $\tan 55^\circ$ .

9 إليك الشكل المقابل.

1. عبّر عن  $\sin \hat{C}$  في كل من

المثلث القائم ACB

و المثلث القائم EFC.

2. احسب EC.

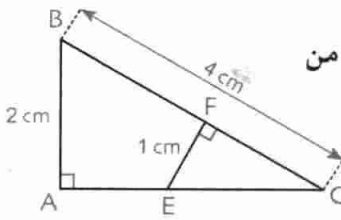

10 استعمال الحاسبة ملئ الجدول التالي :

	المدور إلى $\frac{1}{10}$	المدور إلى $\frac{1}{100}$	المدور إلى $\frac{1}{1000}$
$\sin 56^\circ$			
$\cos 56^\circ$			
$\tan 56^\circ$			

11 استعمال الحاسبة لتعيين قيمة تقريبية للزاوية x في كل

من الحالات التالية :

	قيمة x مدورة إلى $\frac{1}{10}$	قيمة x مدورة إلى $\frac{1}{100}$
$\sin x = 0,52$		
$\cos x = 0,25$		
$\tan x = 1,37$		

## صحيح أو خاطئ

1 1. EFG مثلث قائم في G. إذن  $\sin \hat{E} = \frac{GE}{EF}$ .

2. IJK مثلث قائم في J. إذن  $\tan \hat{K} = \frac{IJ}{KJ}$ .

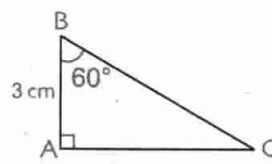
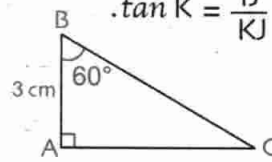

3. من الشكل

ينتج  $AC = 3 \times \sin 60^\circ$

4. من الشكل

ينتج  $BC = \frac{3}{\sin 60^\circ}$

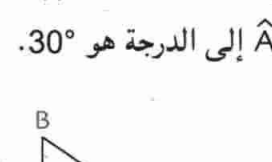
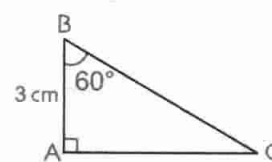

5. من الشكل

ينتج  $AC = AB \times \tan 60^\circ$

6.  $\sin \hat{A} = 0,70$ . إذن مدور  $\hat{A}$  إلى الدرجة هو  $30^\circ$ .

7. من الشكل نستنتج أن :

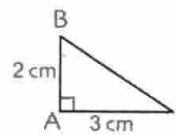

مدور  $\hat{B}$  إلى  $\frac{1}{10}$  من الدرجة هو  $62,5^\circ$ .

8. من أجل كل زاوية قيسها x ،

$\sin x = \tan x \times \cos x$

## تمارين

النسب المثلثية - استعمال حاسبة

2 لاحظ الشكل المقابل.

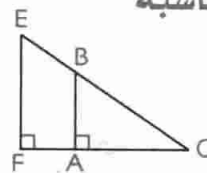

برهن أن :

$\frac{AB}{OA} = \frac{EF}{OF}$  و  $\frac{AB}{OB} = \frac{EF}{OE}$

3 لاحظ الشكل المقابل.

1. برهن أن  $\widehat{AOB} = \widehat{EOF}$

2. برهن أن  $\frac{AB}{OA} = \frac{EF}{OF}$  و  $\frac{AB}{OB} = \frac{EF}{OE}$

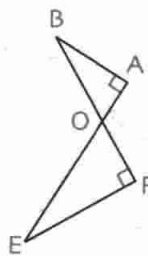

4 ABC مثلث حيث AC = 5cm : BC = 4cm

.AB = 3cm

1. برهن أن المثلث ABC قائم في B.

2. احسب  $\sin \hat{A}$  :  $\cos \hat{A}$  :  $\sin \hat{C}$  :  $\cos \hat{C}$

12 استعمال الحاسبة لتعيين المدور إلى  $\frac{1}{100}$  للزاوية  $x$  في كل من الحالات التالية :

$$\tan x = 1 + \sqrt{2}$$

$$\sin x = \frac{\sqrt{3}}{2}$$

$$\tan x = 2(\sqrt{2} - 1)$$

$$\cos x = \frac{\sqrt{2}}{2}$$

حساب زوايا

13 طول سلم هو 2 m. وضع هذا السلم على أرضية أفقية متكئا على حائط عمودي على الأرضية بحيث يبعد عن أسفل الحائط بمسافة قدرها 1,3 m.

• احسب الزاوية التي يكونها السلم مع سطح الأرضية.

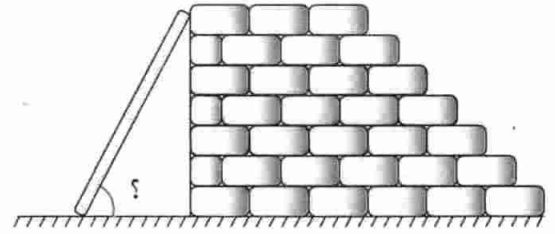

14 • ارسم دائرة مركزها O و نصف قطرها 2,5 cm. ارسم [AB] قطرًا لها.

• ضع نقطة C على الدائرة بحيث تبعد عن النقطة A بمسافة 3 cm.

1 • ما نوع المثلث ABC ؟ علل إجابتك.

2 • احسب زوايا المثلث ABC.

15 لاحظ إشارة المرور التالية :

الكتابة 10% تدل على أن الطريق ارتفع بـ 10 m لكل

100 m أفقية. 10% هو ميل الطريق

(الشكل)، أي هو ظل الزاوية

التي يكونها هذا الطريق

مع السطح الأفقي.

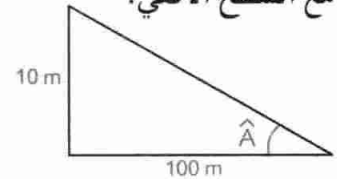

طول طريق هو 1000 m و ميله 10%.

• بكم ارتفع بالنسبة إلى السطح الأفقي ؟

16 ميل طريق هو 8%.

• ما هي الزاوية التي يكونها الطريق مع السطح الأفقي ؟

17 تنتقل ناقلة على جبل طوله 500 m من محطة ترتفع

عن سطح البحر بـ 40m إلى محطة ترتفع عن سطح البحر بـ 350m.

• ما هي الزاوية التي يكونها جبل الناقلة مع السطح الأفقي ؟

### حساب أطوال

18 يريد طوبوغرافي قياس ارتفاع عمارة. فيضع آلة

قياس الزوايا تعلق ارتفاع 1,65 m بحيث تبعد عن أسفل

العمارة بمسافة 50 m. (أنظر الشكل).

• احسب ارتفاع العمارة (تدور النتيجة إلى  $\frac{1}{100}$ ).

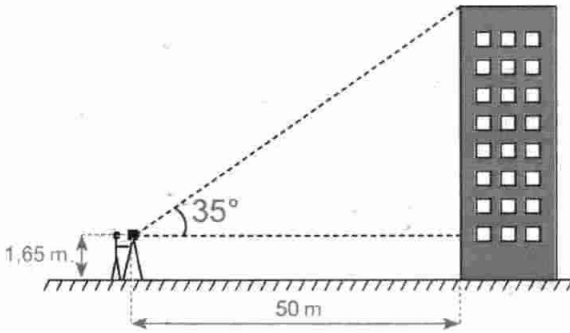

19 يوضع سلم طوله 3,5 m متكئا على حائط مكونا

زاوية 80° مع الأرضية الأفقية.

• إلى أي علو يصل السلم ؟ دَوِّر النتيجة إلى  $\frac{1}{100}$ .

20 ABCD مستطيل طول قطره 10 cm.

يتقاطع القطران في النقطة O فيكونان زاوية حادة

قيسها 30°. (الشكل).

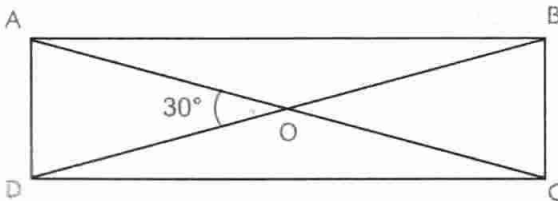

1 • احسب  $\widehat{OAB}$ .

2 • احسب طول و عرض المستطيل.

## مسائل

29 لحساب ارتفاع صخر يقوم الطبوغرافي بقياس زاويتين كما يبينه الشكل الموالي.

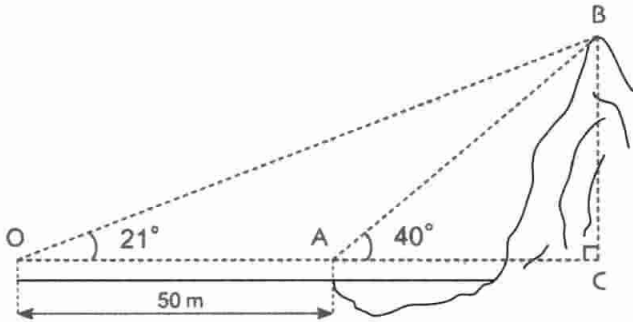

يقيس الزاوية  $\hat{A}$  وهي  $40^\circ$  ثم يبتعد عن النقطة A بمسافة 50m حتى النقطة O، فيقيس الزاوية  $\hat{O}$  وهي  $21^\circ$ .  
• احسب الإرتفاع BC للصخر.

30 لاحظ الشكل التالي ثم احسب أطوال القطع

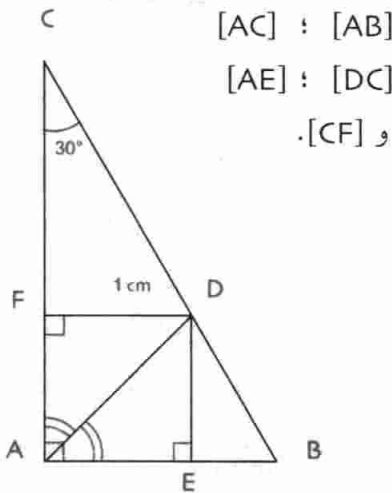

31 ABC مثلث قائم في A. [AH] هو ارتفاع.

1. احسب بكيفيتين  $\cos \hat{B}$ .
2. استنتج أن  $BA^2 = BH \times BC$ .
3. أوجد علاقة مماثلة بالنسبة للعدد  $CA^2$ .
4. برهن أن  $HA^2 = HB \times HC$ .

21 إليك الشكل المقابل.

• احسب OB و OH.

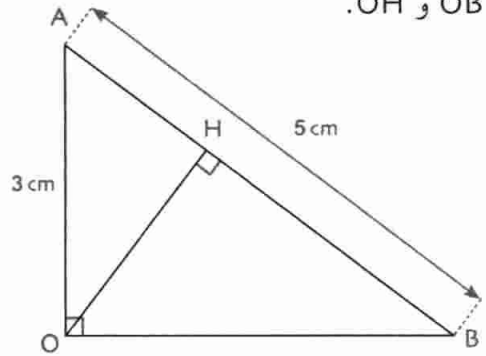

22 ABC مثلث متساوي الساقين رأسه الأساسي A

حيث  $\hat{A} = 50^\circ$  و ارتفاعه  $AH = 8 \text{ cm}$ .  
• احسب طول كل ضلع من المثلث.

## إنشاءات هندسية

23 • أنشئ، دون استعمال منقلة، زوايا

جيبها  $\frac{3}{5}$  ؛  $\frac{1}{3}$  و 0,82 على الترتيب.

24 • نفس سؤال 23 حيث الأعداد هي جيب تمام الزاوية.

25 • أنشئ، دون استعمال منقلة، زوايا ظلها :

3 ؛ 2 ؛ 0,7 ؛ 0,5 على الترتيب.

## العلاقات بين النسب المثلثية

26  $x$  هو قياس زاوية حادة بحيث  $\sin x = 0,8$

• احسب، دون استعمال حاسبة، القيمة المضبوطة للعدد  $\cos x$ .

27  $x$  هو قياس زاوية حادة بحيث  $\cos x = 0,25$

• دون حساب  $x$ ، احسب المدور إلى  $\frac{1}{100}$  للعدد  $\sin x$ .

• استنتج المدور إلى  $\frac{1}{100}$  للعدد  $\tan x$ .

28 ABC مثلث قائم في C.

• أثبت أن  $1 + \tan \hat{A} = \frac{1}{\cos^2 \hat{A}}$

# الأشعة و الإنسحاب



Guisto Bella vitis

1803-1880

(1803-1880 : Guisto Bella vitis) الإيطالي فيستو بيلافيتيس

ما سماه «القطع المتسايرة» و ذلك سنة 1832 في احدى مؤلفاته عرض طريقة التساير و هذا لأول مرة.  
بعد ذلك تغير اسم هذه الطريقة ليصبح «الأشعة المتسايرة».

أما الرمز  $\overline{AB}$  فقد بدأ استعماله في البرامج التعليمية في بداية القرن العشرين.

1 - مفهوم الشعاع

2 - تساوي شعاعين

3 - تركيب انسحابين - مجموع شعاعين

إن استعمال الأشعة حديث العهد حيث استعمال الرياضياتي

## الكفاءات المستهدفة

(التي يجب اكتسابها)

- تعريف شعاع انطلاقا من الانسحاب.

- معرفة تساوي شعاعين و استعمالها.

- معرفة علاقة شال و استعمالها لإنشاء مجموع شعاعين أو لإنشاء شعاع يحقق علاقة شعاعية معينة أو لإنجاز براهين بسيطة.

استبيان متعدد الإجابات

اختر الإجابة الصحيحة .

الإجابة 3	الإجابة 2	الإجابة 1	السؤال
[BD] و [AC] متناسقان.	[BC] و [AB] متقايسان.	(CD) يوازي (AB) و $AB = AC$ .	1. الرباعي DABC متوازي أضلاع يعني ...
[CB] و [AB] لهما نفس المنتصف.	[BD] و [AC] لهما نفس المنتصف.	[AD] و [AC] لهما نفس المنتصف.	2. في الشكل الموالي النقط A, B, C, D على استقامة واحدة و $AB = DC$ . إذن ... 
(AC) محور تناظر متوازي الأضلاع.	ADC و ABC متناظران بالنسبة إلى النقطة O.	ADC و ABC متناظران بالنسبة إلى المستقيم (BD).	3. ABCD متوازي أضلاع. إذن ... 
يكون له ضلعان متقايسان و متوازيان.	يكون له ضلعان متوازيان.	يتقاييس قطراه.	4. لكي يكون رباعي متوازي أضلاع يكفي أن ...
B إلى D.	A إلى B.	A إلى B.	5. ABCD متوازي أضلاع D هي صورة C بالإنسحاب الذي يحول ...
ACBD متوازي أضلاع.	ABCD متوازي أضلاع.	ABDC متوازي أضلاع.	6. ABC مثلث. D هي صورة C بالإنسحاب الذي يحول A إلى B. إذن ...
$AD = BC$ .	[BC] و [AD] متناسقان.	[BD] و [AC] متناسقان.	7. D هي صورة C بالإنسحاب الذي يحول A إلى B. إذن ...
D إلى C.	C إلى D.	B إلى D.	8. ABCD متوازي أضلاع. الانسحاب الذي يحول A إلى B هو الإنسحاب الذي يحول ...

## أنشطة تحضيرية

### النشاط 1

لاحظ الشكل المقابل.

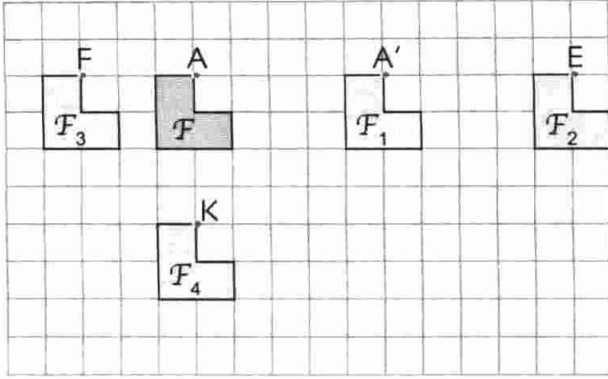

يمكن إزاحة الشكل  $F$  للحصول على الأشكال  $F_1, F_2, F_3, F_4$ .

• عيّن الانسحابات المستعملة.

مثلا : للحصول على  $F_1$ ، نستعمل الانسحاب الذي يحول

$A$  إلى  $A'$ . تكون الإزاحة وفق المستقيم  $(AA')$ .

إذن منحى هذا الانسحاب هو منحى المستقيم  $(AA')$ .

اتجاهه هو الاتجاه من  $A$  إلى  $A'$ .

الطول  $AA'$  يساوي الطول  $CC'$  ...

• عيّن كل الانسحابات الأخرى بتعيين المنحى، الاتجاه و الطول.

• سجّل الاختلافات (المنحى، الاتجاه أو الطول).

### النشاط 2

لاحظ الشكل المقابل.

$A$  تحول إلى  $A'$  بواسطة انسحاب و أيضا  $B$  تحول إلى  $B'$  بواسطة انسحاب.

• قارن بين هذين الإنسحابين.

• ما هي صورة الشكل  $F$  بكل من هذين الإنسحابين ؟

• قارن أيضا الانسحابين التاليين : الانسحاب الذي يحول  $B$  إلى  $K$

و الإنسحاب الذي يحول  $C$  إلى  $G$ .

• هل كل منهما يعطي نفس الصورة للشكل  $F$  ؟

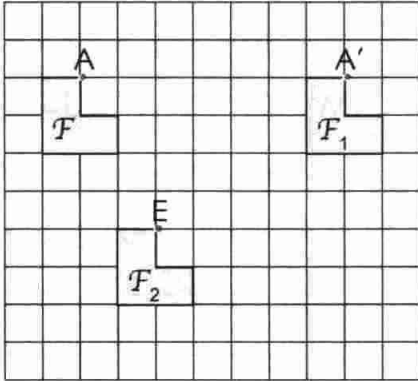

### النشاط 2

1 • لاحظ الشكل المقابل

نعتبر الإنسحابين : الانسحاب الذي يحول  $A$  إلى  $A'$  و الانسحاب الذي يحول  $C$  إلى  $C'$ .

• قارن بينهما كما في النشاط الأول.

• ما نوع الرباعي  $AA'C'C$ ؟ بين أن للقطعتين  $[AC']$  و  $[A'C]$  نفس المنتصف.

2 • في الشكل المقابل  $AB = CD$ .

• بين أن الانسحاب الذي يحول  $A$  إلى  $B$  هو الانسحاب الذي يحول  $C$  إلى  $D$ .

• بين أن للقطعتين  $[AD]$  و  $[BC]$  نفس المنتصف.

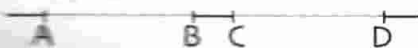
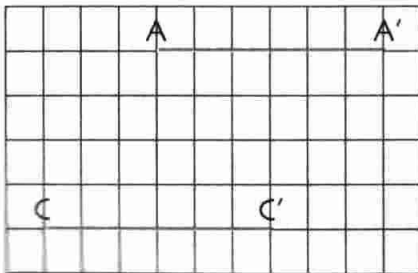

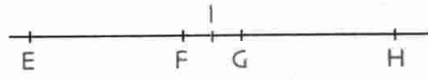
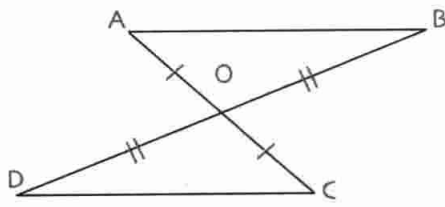

3. في الشكل المقابل، نلاحظ أن للقطعتين  $[AC]$  و  $[BD]$  نفس المنتصف  $O$ .  
 • عيّن الانسحاب الذي يحول  $A$  إلى  $B$  و الانسحاب الذي يحول  $D$  إلى  $C$ .  
 • قارن بينهما.

نفس الأسئلة بالنسبة إلى الانسحاب الذي يحول  $A$  إلى  $D$   
 و الانسحاب الذي يحول  $B$  إلى  $C$ .

4. في الشكل المقابل، نلاحظ أن للقطعتين  $[EH]$  و  $[FG]$  نفس المنتصف  $I$ .  
 • عيّن الانسحاب الذي يحوي  $E$  إلى  $F$  و الانسحاب الذي يحول  $G$  إلى  $H$ .  
 • قارن بينهما.

نفس الأسئلة بالنسبة إلى الانسحاب الذي يحول  $F$  إلى  $H$  و الانسحاب الذي يحول  $E$  إلى  $G$ .

#### النشاط 4

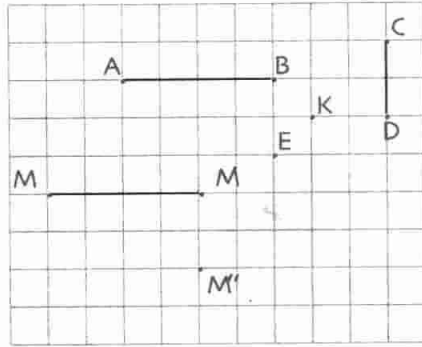

1. لاحظ الشكل المقابل.

نطبق الانسحاب الذي يحول  $A$  إلى  $B$ ، فيحول  $M$  إلى  $M'$ .

نتبع هذا الانسحاب بتطبيق الانسحاب الذي يحول  $C$  إلى  $D$

فيحول  $B$  إلى  $E$  و  $M'$  إلى  $M''$ .

إن تركيب الانسحابين بهذا الترتيب يحول  $A$  إلى  $E$  و  $M$  إلى  $M''$ .

• بين أن الرباعي  $M''M$  متوازي أضلاع.

• نعتبر الانسحاب الذي يحول  $A$  إلى  $E$ . ما هي صورة  $M$  بهذا الانسحاب ؟

• استنتج أنه الانسحاب الناتج عن تركيب الانسحابين السابقين.

نطبق الانسحاب الذي يحول  $A$  إلى  $K$  و نتبعه بالانسحاب الذي يحول  $K$  إلى  $E$ .

فما هو الانسحاب الناتج ؟

• استنتج أن مركب انسحابين هو انسحاب و أن كل ثلاث نقط تعين

مركب انسحابين.

2. لاحظ الشكل المقابل.

• أكمل الجملتين التاليتين :

• الانسحاب الذي يحول  $M$  إلى  $N$  متبوع بالانسحاب الذي يحول  $N$  إلى  $P$  هو الانسحاب الذي يحول  $M$  إلى ...

• الانسحاب الذي يحول  $M$  إلى  $Q$  متبوع بالانسحاب الذي يحول  $Q$  إلى  $P$  هو الانسحاب الذي يحول  $M$  إلى ...

• قارن بين الانسحابين المحصل عليهما في التركيبين.

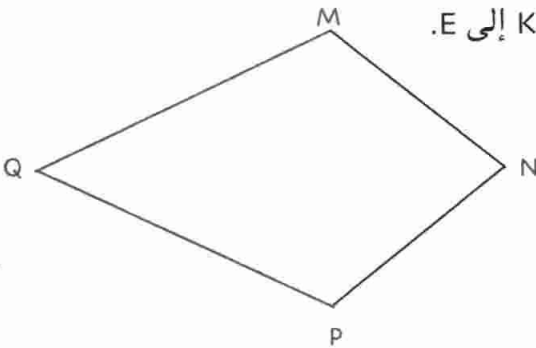

معارف

1 - مفهوم الشعاع

• الإنسحاب والشعاع

- A و B نقطتان متميزتان. النقطتان A و B تعينان المستقيم (AB) و تعينان أيضا اتجاهين عليه، متعاكسين (من A نحو B و من B نحو A) و تحديد الطول AB.
- نقول عن كل مستقيم يوازي (AB) إنه من نفس منحى المستقيم (AB).
- الإنسحاب الذي يحول A إلى B معرف بمنحى (هو منحى (AB)) و اتجاه (هو الاتجاه من A إلى B) و مسافة (هو طول القطعة [AB]).
- نقول إن الإنسحاب الذي يحول A إلى B معرف بالشعاع  $\overrightarrow{AB}$ .

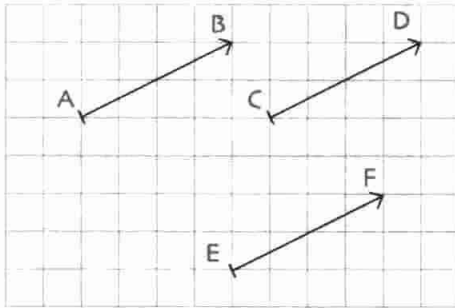

- الإنسحاب الذي يحول A إلى B يحول C إلى D و E إلى F.
- للمستقيمات (AB)، (CD) و (EF) نفس المنحى.
- الاتجاه من C نحو D و من E نحو F هو الاتجاه من A نحو B.
- $AB = CD = EF$ .

مثال

كل من الأشعة  $\overrightarrow{AB}$ ،  $\overrightarrow{CD}$ ،  $\overrightarrow{EF}$  تعرف نفس الإنسحاب.

نتيجة الشعاع  $\overrightarrow{AB}$  المرفق بإنسحاب معرف بـ :

- منحى الشعاع  $\overrightarrow{AB}$  : هو منحى المستقيم (AB).
- اتجاه الشعاع  $\overrightarrow{AB}$  : من A نحو B (A هي مبدأ الشعاع  $\overrightarrow{AB}$  و B هي نهايته).
- طول الشعاع  $\overrightarrow{AB}$  : هو الطول AB.

1 - الشعاعان المتساويان

• الشعاعان المتساويان والإنسحاب

تعريف A، B، C، D أربع نقط. نقول إن الشعاعين  $\overrightarrow{AB}$  و  $\overrightarrow{CD}$  متساويان إذا كانت D هي صورة C بالإنسحاب الذي شعاعه  $\overrightarrow{AB}$ . نكتب  $\overrightarrow{AB} = \overrightarrow{CD}$ .

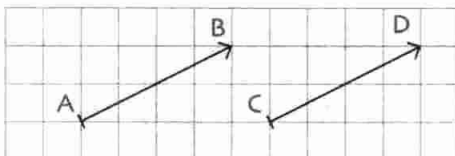

- ينتج أن لشعاعين متساويين
- نفس المنحى.
- نفس الاتجاه.
- نفس الطول.



• الشعاعان المتساويان و متوازي الأضلاع

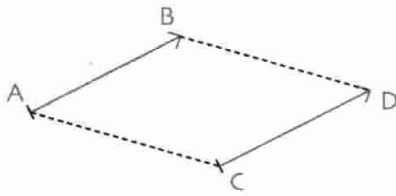

خاصية A, B, C, D أربع نقط.

- إذا كان  $\overline{AB} = \overline{CD}$  فإن ABDC متوازي أضلاع.
- إذا كان ABDC متوازي أضلاع فإن  $\overline{AB} = \overline{CD}$ .

ملاحظة إذا كانت النقط A, B, C, D على استقامة واحدة و  $\overline{AB} = \overline{CD}$  فنقول أيضا إن الرباعي ABDC متوازي الأضلاع.

نظرية  $\overline{AB} = \overline{CD}$  يعني أن للقطعتين [AD] و [BC] نفس المنتصف.

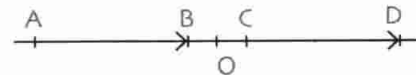
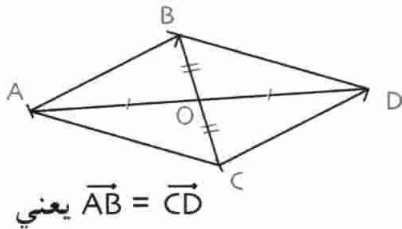
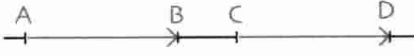

يعني  $\overline{AB} = \overline{CD}$

للقطعتين [AD] و [BC] نفس المنتصف.

للقطعتين [AD] و [BC] نفس المنتصف.

• الشعاعان المتساويان و منتصف قطعة

- خاصية A, B, C ثلاث نقط.
- إذا كان I منتصف [AB] فإن  $\overline{AI} = \overline{IB}$ .
- إذا كان  $\overline{AI} = \overline{IB}$  فإن I منتصف [AB].

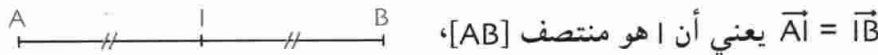

### 3 - مركب انسحابين - مجموع شعاعين

أ. مركب انسحابين

F, F', F'' ثلاثة أشكال.

خاصية إذا كان F' صورة F بالانسحاب الذي شعاعه  $\overline{AB}$  و F'' صورة F بالانسحاب الذي شعاعه  $\overline{BC}$  فإن F'' هو صورة F بالانسحاب الذي شعاعه  $\overline{AC}$ .

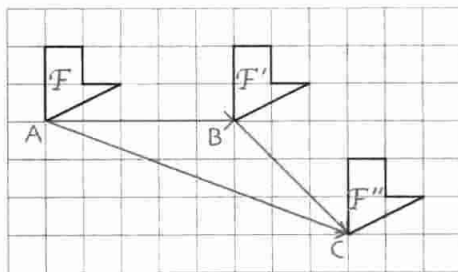

الانسحاب الذي شعاعه  $\overline{AB}$  متبوع بالانسحاب الذي شعاعه  $\overline{BC}$  يعين إنسحابا هو الانسحاب الذي شعاعه  $\overline{AC}$ ، و يسمى مركب الانسحابين المعروفين بالشعاعين  $\overline{AB}$  و  $\overline{AC}$  على الترتيب.

ب. مجموع شعاعين

تعريف A, B, C ثلاث نقط. مجموع الشعاعين  $\overline{AB}$  و  $\overline{BC}$  هو الشعاع  $\overline{AC}$ .

- نكتب  $\overline{AB} + \overline{BC} = \overline{AC}$
- نقول إن الشعاع  $\overline{AC}$  هو مجموع الشعاعين  $\overline{AB}$  و  $\overline{BC}$ .
- لاحظ أن نهاية الشعاع  $\overline{AB}$  هي مبدأ الشعاع  $\overline{BC}$ .
- المساواة  $\overline{AB} + \overline{BC} = \overline{AC}$  تسمى علاقة شال.

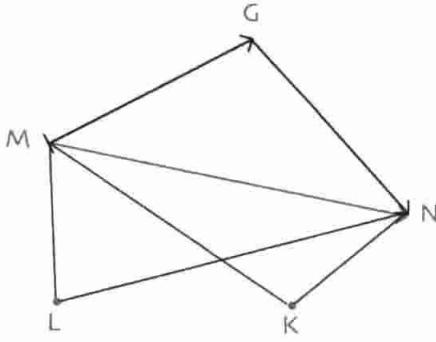

مثال يمكن تفكيك كل شعاع  $\overline{MN}$  إلى مجموع شعاعين بحيث يكون مبدأ الشعاع الثاني هو نهاية الشعاع الأول.

$$\overline{MN} = \overline{MG} + \overline{GN} \quad ; \text{ من أجل كل نقطة } G$$

$$\overline{MN} = \overline{MK} + \overline{KN} \quad ; \text{ من أجل كل نقطة } K$$

$$\overline{MN} = \overline{ML} + \overline{LN} \quad ; \text{ من أجل كل نقطة } L$$

جـ. حالة خاصة : الشعاع المعلوم - الشعاعان المتعاكسان



$$\overline{AB} + \overline{BA} = \overline{AA} \quad \bullet \text{ حسب علاقة شال نكتب}$$

الانسحاب الذي شعاعه  $\overline{AB}$  يحول A إلى B و الانسحاب الذي شعاعه  $\overline{BA}$  يحول B إلى A. الانسحاب الذي يحول A إلى B متبوع بالانسحاب الذي يحول B إلى A هو الانسحاب الذي يحول A إلى A حيث شعاعه هو  $\overline{AB} + \overline{BA}$  أي  $\overline{AA}$ . إذن النقطة A لا تحول بهذا الانسحاب المركب. نقول إن شعاع هذا الانسحاب المركب هو الشعاع المعلوم، يرمز له بالرمز  $\overline{0}$ .

$$\overline{AA} = \overline{BB} = \overline{CC} = \overline{0}$$

لدينا :  $\overline{AB} + \overline{BA} = \overline{AA} = \overline{0}$  نقول أن الشعاعين  $\overline{AB}$  و  $\overline{BA}$  متعاكسان.

نكتب  $\overline{AB} = -\overline{BA}$  و  $\overline{BA} = -\overline{AB}$  ونقرأ :  $\overline{AB}$  معاكس  $\overline{BA}$  و  $\overline{BA}$  معاكس  $\overline{AB}$ .

$$\text{ملاحظة} \quad \overline{AB} + \overline{0} = \overline{AB} \quad \text{إذن} \quad \overline{AB} + \overline{0} = \overline{AB} + \overline{BB} = \overline{AB}$$

د. مجموع شعاعين و قاعدة المتوازي الأضلاع

A, B, C ثلاث نقط.

خاصية إذا كانت D نقطة تحقق  $\overline{AB} + \overline{AC} = \overline{AD}$  فإن هذه النقطة هي الرأس الرابع لمتوازي الأضلاع ABDC.

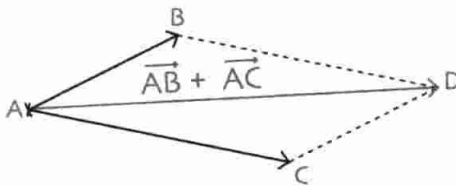

لتكن D نقطة بحيث  $\overline{AB} + \overline{AC} = \overline{AD}$

$$\text{نعلم أن} \quad \overline{CA} + \overline{AD} = \overline{CD} \quad \text{و} \quad \overline{CA} = -\overline{AC}$$

$$\text{إذن} \quad \overline{AB} + \overline{0} = \overline{CD} \quad \text{أي} \quad \overline{AB} + \overline{AC} + \overline{CA} = \overline{CA} + \overline{AD}$$

و بالتالي  $\overline{AB} = \overline{CD}$  أي الرباعي ABDC متوازي الأضلاع.

قطرا متوازي الأضلاع متناصفان.

و بالتالي يمكن الحصول على النقطة D

برسم نظيرة A بالنسبة إلى منتصف [BC].

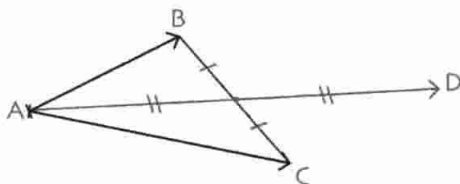

طرائق

1 - إنشاء ممثل لمجموع شعاعين

طريقة لإنشاء ممثل لمجموع شعاعين، نستعمل علاقة شال أو قاعدة متوازي الأضلاع.

طريقة

تمرين

لإنشاء ممثل لمجموع شعاعين، نستعمل علاقة شال أو قاعدة متوازي الأضلاع.  $\vec{AB} + \vec{AC} = \vec{DK}$  بحيث أنشئ النقطة K

حل 1

لدينا :  $\vec{DK} = \vec{AB} + \vec{AC}$

بوضع  $\vec{AB} = \vec{DF}$  و  $\vec{AC} = \vec{FK}$

(نهاية الشعاع  $\vec{DF}$  هي مبدأ الشعاع  $\vec{FK}$ )

ينتج أن  $\vec{AB} + \vec{AC} = \vec{DF} + \vec{FK} = \vec{DK}$

إذن الشعاع  $\vec{DK}$  هو ممثل للشعاع  $\vec{AB} + \vec{AC}$

و الذي مبدأه D و نهايته K.

حل 2

حسب قاعدة متوازي الأضلاع

لدينا :  $\vec{AB} + \vec{AC} = \vec{AS}$

ABSC متوازي أضلاع إذن  $\vec{AB} + \vec{AC} = \vec{AS}$

لإنشاء النقطة K، يكفي إنشاء الشعاع  $\vec{DK}$

حيث  $\vec{AS} = \vec{DK}$

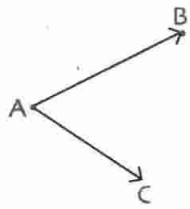

$$\vec{AB} = \vec{DF}$$

$$\vec{AC} = \vec{FK}$$

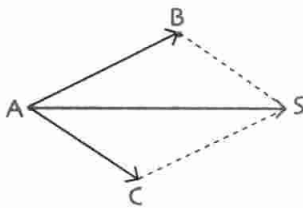
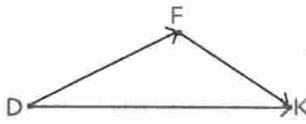

$$\vec{DK} = \vec{AS} = \vec{AB} + \vec{AC}$$

2 - استعمال تساوي شعاعين لإيجاد برهان

يمكن استعمال تساوي شعاعين في برهان بربط تساوي شعاعين بمتوازي الأضلاع.

طريقة

تمرين 1

ABCD متوازي أضلاع و  $\vec{BE} = \vec{CF}$ . برهن أن الرباعي ADFE متوازي أضلاع.

حل

للبرهان أن ADFE متوازي أضلاع يكفي البرهان أن  $\vec{AD} = \vec{EF}$

لدينا :  $\vec{AD} = \vec{BC}$  لأن ABCD متوازي أضلاع.

ولدينا :  $\vec{BE} = \vec{CF}$  إذن BEFC متوازي أضلاع. و بالتالي  $\vec{BC} = \vec{EF}$

$\vec{BC} = \vec{AD}$  و  $\vec{BC} = \vec{EF}$  إذن  $\vec{AD} = \vec{EF}$

و بالتالي ADFE متوازي أضلاع.

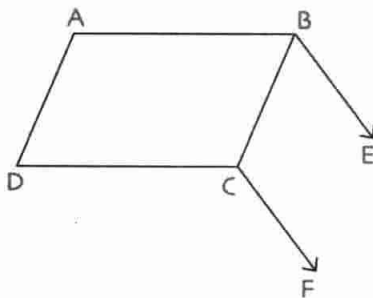

تمرين 2

ABC مثلث، I منتصف [BC]، D نقطة بحيث  $\vec{AI} = \vec{ID}$

برهن أن  $\vec{AB} = \vec{CD}$

حل

$\vec{AI} = \vec{ID}$  يعني I منتصف [AD]

I منتصف [BC] و I منتصف [AD]. (القطران متناصفان)

إذن الرباعي ACDB متوازي أضلاع.

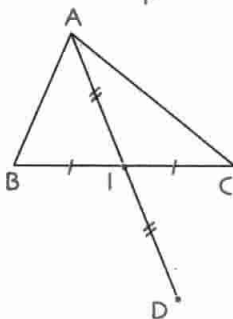

## تمارين محلولة

**تمرين 1** مثلث ABC الانسحاب الذي شعاعه  $\overrightarrow{BC}$  يحول C إلى M. الانسحاب الذي شعاعه  $\overrightarrow{BM}$

يحول A إلى P. الانسحاب الذي شعاعه  $\overrightarrow{AC}$  يحول C إلى K.

1. ارسم الشكل ميرزا كل مراحل الإنشاء.

2. برهن أن النقط P، M، K على استقامة واحدة.

1. M هي صورة C بالإنسحاب الذي شعاعه  $\overrightarrow{BC}$ . إذن  $\overrightarrow{BC} = \overrightarrow{CM}$  أي M نظيرة B بالنسبة إلى C.

P هي صورة A بالإنسحاب الذي شعاعه  $\overrightarrow{BM}$ . إذن  $\overrightarrow{BM} = \overrightarrow{AP}$

وبالتالي BMPA متوازي أضلاع.

K هي صورة C بالإنسحاب الذي شعاعه  $\overrightarrow{AC}$ .

إذن  $\overrightarrow{AC} = \overrightarrow{CK}$  أي K نظيرة A بالنسبة إلى C.

وبهذه الكيفية نتحصل على الشكل التالي :

2. لدينا  $\overrightarrow{BC} = \overrightarrow{CM}$  إذن C منتصف [BM].

ولدينا  $\overrightarrow{AC} = \overrightarrow{CK}$  وبالتالي C منتصف [AK].

إذن [AK] و [BM] متناصفان وبالتالي  $\overrightarrow{AB} = \overrightarrow{MK}$ .

بما أن  $\overrightarrow{BM} = \overrightarrow{AP}$  فإن  $\overrightarrow{AB} = \overrightarrow{PM}$  و  $\overrightarrow{AB} = \overrightarrow{MK}$

إذن  $\overrightarrow{PM} = \overrightarrow{MK}$  وبالتالي M منتصف [PK].

بما أن M منتصف [PK] فإن النقط P، M، K على استقامة واحدة.

**تمرين 2** A، B، C، D و E خمس نقط بحيث :  $\overrightarrow{AE} = \overrightarrow{EC}$  و  $\overrightarrow{BE} = \overrightarrow{ED}$ .

1. انجز شكلا.

2. ما نوع الرباعي ABCD ؟ علل إجابتك.

3. عيّن النقطة F بحيث  $\overrightarrow{AF} = \overrightarrow{AB} + \overrightarrow{AD}$  و النقطة K بحيث  $\overrightarrow{BA} + \overrightarrow{BC} = \overrightarrow{BK}$ .

1.  $\overrightarrow{BE} = \overrightarrow{ED}$  يعني E منتصف [BD] أي D نظيرة B بالنسبة إلى E.

وكذا  $\overrightarrow{AE} = \overrightarrow{EC}$  يعني C نظيرة A بالنسبة إلى E.

إذن يكفي اختيار A، B، E، ثم انشاء C و D بحيث

تكون D نظيرة B بالنسبة إلى E و C نظيرة A بالنسبة إلى E.

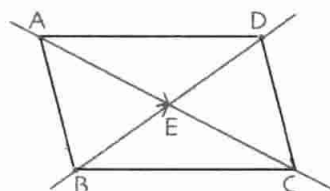

2. القطعتان [AC] و [BD] لهما نفس المنتصف، إذن ABCD متوازي الأضلاع، قطراه هما [AC] و [BD].

3. لدينا  $\vec{AF} = \vec{AB} + \vec{AD}$

حسب قاعدة متوازي الأضلاع ينتج أن الرباعي ABFD متوازي الأضلاع.

لدينا أيضا  $\vec{AB} + \vec{AD} = \vec{AC}$  إذن  $\vec{AF} = \vec{AC}$ . ينتج أن F منطبقة على C.

بنفس الطريقة نبرهن أن النقطة K التي تحقق  $\vec{BA} + \vec{BC} = \vec{BK}$  هي D.

لدينا  $\vec{BA} + \vec{BC} = \vec{BD}$  و  $\vec{BA} + \vec{BC} = \vec{BK}$  إذن  $\vec{BK} = \vec{BD}$  و بالتالي K تنطبق على D.

تمرين 3

إليك الشكل حيث (d1) و (d2) مستقيمان متقاطعان في النقطة O و  $\vec{u}$  شعاع.

انشئ نقطة A من (d1) و نقطة B من (d2) بحيث  $\vec{u} = \vec{OA} + \vec{OB}$

حل

مبدأ الشعاع  $\vec{OA} + \vec{OB}$  هو النقطة O

و حسب قاعدة متوازي الأضلاع فإن نهايته هي النقطة C

بحيث الرباعي OACB متوازي الأضلاع.

أي C هي الرأس الرابع لمتوازي الأضلاع،

علمت ثلاثة من رؤوسه. يكفي إذن رسم الشعاع  $\vec{OC}$

بحيث  $\vec{OC} = \vec{u}$  ثم إتمام رسم متوازي الأضلاع للحصول على النقطتين A و B

بحيث حاملا [OA] و [OB] هما (d1) و (d2) على الترتيب.

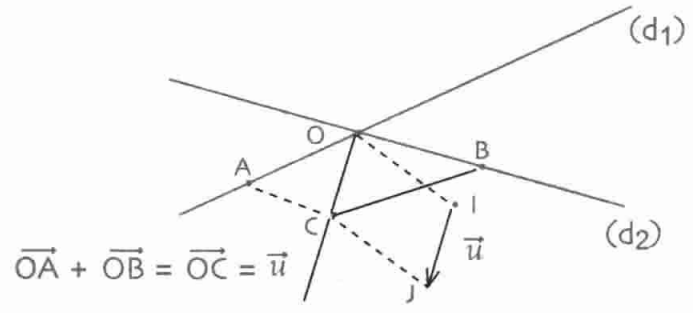
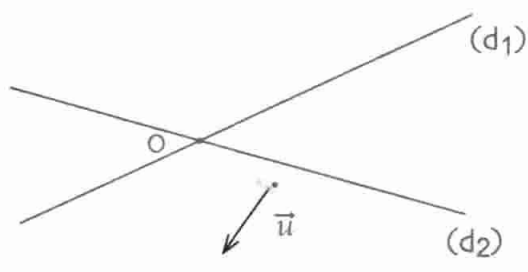

للحصول على النقطة C نعين مبدأ  $\vec{u}$  ونهايته بالحرفين A و B ونكمل رسم المتوازي الأضلاع OACB.

4 ABCD متوازي أضلاع.

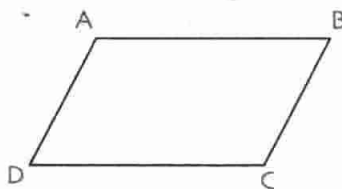

أكمل :

- صورة A بالانسحاب الذي شعاعه  $\vec{BC}$  هي النقطة .....
- C هي صورة D بالانسحاب الذي شعاعه .....
- صورة النقطة C هي B بالانسحاب الذي شعاعه .....

5 EFG مثلث.

• عيّن النقط ا، ل، ك بحيث :

$$\vec{EF} = \vec{FK} \text{ و } \vec{FG} = \vec{GJ}, \vec{EG} = \vec{GI}$$

6 ABC مثلث و G نقطة.

• أنشئ النقطتين ا، ل بحيث :

$$\vec{AC} = \vec{JG} \text{ و } \vec{AB} = \vec{IG}$$

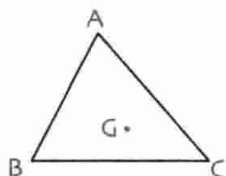

7 لاحظ الشكل التالي :

• عيّن الأشعة غير المساوية للشعاع  $\vec{AB}$ .

علل إجابتك مستعملا المنحى، أو الاتجاه أو الطول.

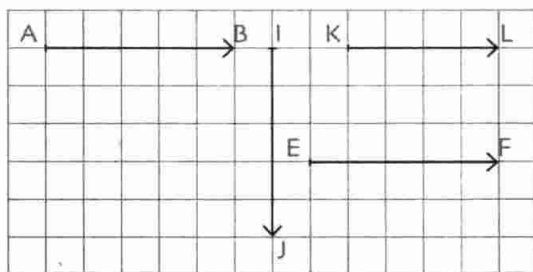

8 ا هي منتصف القطعة [AB]. أكمل :

• صورة A بالانسحاب الذي شعاعه  $\vec{AB}$  هي .....

• B هي صورة النقطة .... بالانسحاب الذي شعاعه  $\vec{AI}$ .

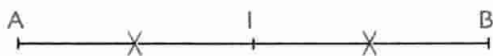

9 لاحظ الشكل التالي :

• أنشئ النقطة G بحيث  $\vec{EF} = \vec{FG}$

و النقطة K صورة F بالانسحاب الذي شعاعه  $\vec{GF}$ .

صحيح أو خاطئ

1 B هي صورة A بالانسحاب الذي شعاعه  $\vec{CD}$ .

إذن  $\vec{AB} = \vec{CD}$ .

2 في الشكل التالي :

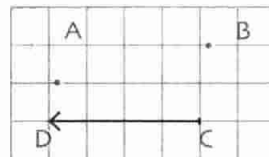

$\vec{AB} = \vec{DC}$

3 النقطة O منتصف [AB]. إذن  $\vec{OA} = \vec{OB}$ .

4  $\vec{AB} = \vec{CD}$  إذن متوازي أضلاع ABDC.

5  $\vec{AB} = \vec{CD}$  إذن  $\vec{AC} = \vec{BD}$ .

6  $\vec{AE} + \vec{EF}$  يساوي  $\vec{FA}$ .

7 ABCD متوازي أضلاع إذن  $\vec{BA} + \vec{BC} = \vec{BD}$ .

8 في الشكل الموالي :

$$\vec{AB} + \vec{BC} = \vec{EF}$$

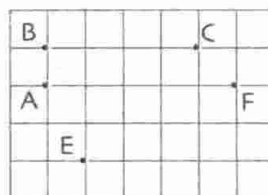

تمارين

تساوي شعاعين

2 أكمل الجدول التالي :

التعبير بشعاع	التعبير بمتوازي أضلاع	التعبير بالانسحاب
$\vec{A} = \vec{E}$	الرباعي BA متوازي أضلاع	A صورة B و F صورة E
$\vec{IJ} = \vec{KL}$	الرباعي IJ متوازي أضلاع	I صورة J و L صورة K
$\vec{EF} = \vec{..}$	الرباعي EFGH متوازي أضلاع	E صورة .. و F صورة ..

3 ABC مثلث.

• أنشئ النقطة D بحيث  $\vec{AB} = \vec{CD}$ .

• أذكر متوازي الأضلاع الناتج ؟

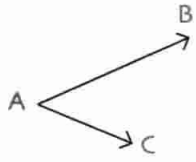

- 19 • أنشئ المثل الذي نهايته A للشعاع  $\vec{AB} + \vec{AC}$ .

مسائل

- 20 ABC مثلث، [AH] عمود و I منتصف [HC].

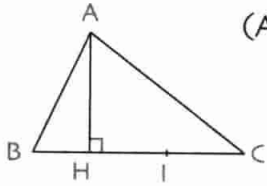

- برهن أن صورة المستقيم (AH) بالانسحاب الذي شعاعه  $\vec{HI}$  تشمل منتصف [AC].

- 21 ABC مثلث، I و J منتصفا [AB] و [AC] على الترتيب.

- 1 • أنشئ المثلث FEG صورة ABC بالانسحاب الذي شعاعه  $\vec{IJ}$  حيث E، F، G صور A، B، C على الترتيب بهذا الانسحاب.

- 2 • برهن أن  $BF = FC = CG$ .

- 22 ABC مثلث.

- أنشئ  $\vec{AD}$  المثل الذي مبدأه A للشعاع  $\vec{AB} + \vec{AC}$ .

- أكمل :  $\vec{CA} + \vec{CD} = \dots$

- $\vec{BA} + \vec{BD} = \dots$

- علل إجابتك.

- 23 ABC مثلث.

- أنشئ النقطتين I و J بحيث  $\vec{AB} = \vec{IC}$  و  $\vec{CB} = \vec{JA}$ .

- ماذا تلاحظ ؟ علل إجابتك.

- 24 ABC مثلث.

- E نقطة بحيث  $\vec{AB} = \vec{BE}$ .

- أنشئ  $\vec{ED}$  ممثلاً للشعاع  $\vec{BA} + \vec{AC}$ .

- برهن أن  $\vec{AB} = \vec{CD}$ .

- 25 ABC مثلث.

- أنشئ النقطة E بحيث  $\vec{AB} = \vec{BE}$ .

- أنشئ  $\vec{BD}$  ممثلاً للشعاع  $\vec{AB} + \vec{AC}$ .

- برهن أن  $\vec{AC} = \vec{ED}$ .

- 10 ABC مثلث.

- أنشئ صورة المثلث ABC بالانسحاب الذي شعاعه  $\vec{AB}$  و صورته بالانسحاب الذي شعاعه  $\vec{BC}$ .

مجموع شعاعين و علاقة شال

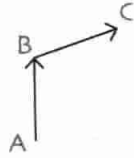

- 11 • أنشئ المثل الذي مبدأه C

- للشعاع  $\vec{AB} + \vec{BC}$  الذي مبدأه C.

- 12 • أنشئ المثل الذي مبدأه C

- للشعاع  $\vec{AB} + \vec{BC}$ .

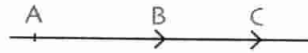

- 13 • أنشئ المثل الذي نهايته B

- للشعاع  $\vec{AB} + \vec{BC}$ .



- 14 • أنشئ المثل الذي نهايته B

- للشعاع  $\vec{AB} + \vec{BC}$ .

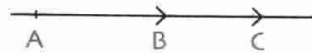

- 15 • أنشئ المثل الذي مبدأه A

- للشعاع  $\vec{u} + \vec{v}$ .

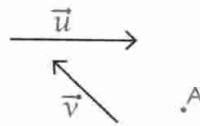

- 16 • أنشئ المثل

- الذي مبدأه A

- للشعاع  $\vec{u} + \vec{v}$ .

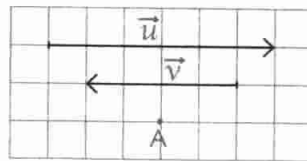

- 17 • أنشئ المثل

- الذي نهايته A

- للشعاع  $\vec{u} + \vec{v}$ .

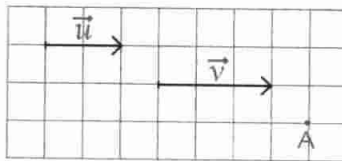

- 18 • أنشئ المثل

- الذي مبدأه O للشعاع  $\vec{AB} + \vec{AC}$ .

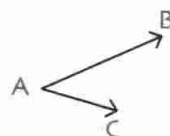

# المعالم



René Descartes  
(1596 - 1650)

- 1 - إحدائيا شعاع في المستوي المزود بمعلم
- 2 - حساب المسافة بين نقطتين في معلم متعامد و متجانس

توجد وضعيات كثيرة في الرياضيات تستدعي اختيار معلم يسمح بمعالجتها الوضعية و إجراء حسابات كما أن اختيار معلم لا بد أن يكون مناسباً للوضعية التي تطرح للمعالجة و ذلك قصد حل مشاكل من الواقع و في مجالات مختلفة (صناعة، ملاحظة...).

من بين الرياضياتيين الذين اقترحوا معالم تسمح بحل مشكل عن طريق إجراء الحسابات هو الرياضي والفيلسوف ديكارت.

## الكفاءات المستهدفة

(التي يجب اكتسابها)

- قراءة إحدائيا شعاع في معلم.

- تمثيل شعاع بمعرفة إحدائيه.

- حساب إحدائيا شعاع بمعرفة مبدأ أو نهاية ممثله.

- حساب إحدائيا منتصف قطعة بمعرفة إحدائيا كل من طرفيها.

- حساب المسافة بين نقطتين في معلم متعامد و متجانس.



استبيان متعدد الإجابات

اختر الإجابة الصحيحة.

الإجابة 3	الإجابة 2	الإجابة 1	السؤال
4	3	2	1. في المستقيم المدرج الموالي، فاصلة النقطة A هي ... 
G	F	E	2. النقطة التي فاصلتها -2 على المستقيم المدرج الموالي هي النقطة ... 
5	-4	4	3. المسافة بين العددين $\frac{5}{2}$ و $-\frac{3}{2}$ هي ... 
فاصلة A هي $\frac{2}{3}$ و ترتيبها هو $\frac{3}{2}$ .	فاصلة A هي 2 و ترتيبها هو 3.	فاصلة A هي 3 و ترتيبها هو 2.	4. في المعلم الموالي ... 
نفس الفاصلة و نفس الترتيب.	نفس الفاصلة.	نفس الترتيب.	5. في المعلم الموالي النقطتان A و B لهما ... 
A و B	B و C	A و C	6. النقطتان اللتان لهما نفس الترتيب هما النقطتان ... 
B و C	C و A	B و A	7. في المعلم الموالي، النقطتان اللتان لهما نفس الفاصلة هما النقطتان ... 
0	1	3	8. في المعلم الموالي، المسافة بين A و B بالتوازي مع محور الفواصل هي ... 

## أنشطة تحضيرية

### النشاط 1

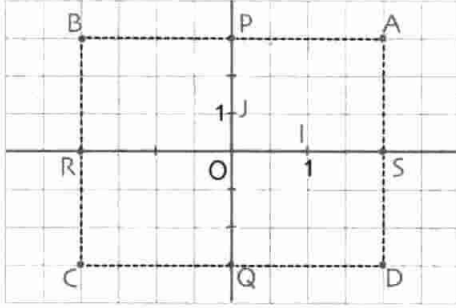

- لاحظ المعلم الذي مبدأه O، محوره متعامدان، فهو معلم متعامد.
1. عيّن محور الفواصل و محور الترتيب.
  2. ما هي إحداثيا ( الفاصلة و الترتيب) النقطة A ؟  
نفس السؤال بالنسبة إلى النقط B، C و D.
  3. عيّن فواصل و ترتيب كل من النقط A، J، O، P، Q، R و S.

### النشاط 2

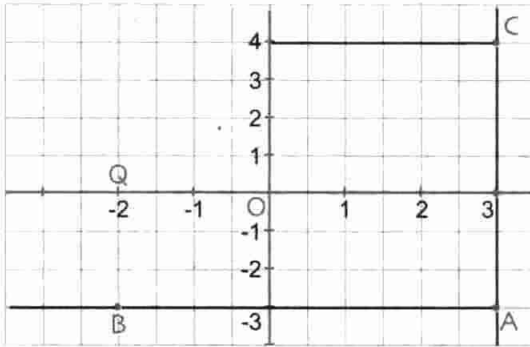

- لاحظ المعلم الذي مبدأه O.
1. ما هي المسافة بين العددين 3 و -2 من محور الفواصل ؟
  2. ما هي المسافة بين -3 و 4 من محور الترتيب ؟
  3. ما هي المسافة بين A و B ؟ ( لاحظ أن AB) يوازي محور الفواصل).
  4. ما هي المسافة بين A و C ؟ ( لاحظ أن AC) يوازي محور الترتيب).

### النشاط 3

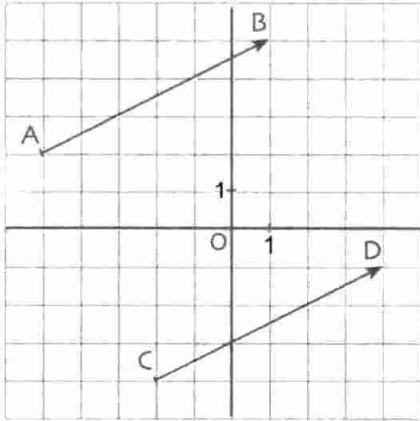

- لاحظ المعلم و الشعاعين  $\overline{AB}$  و  $\overline{CD}$ .
- نسمي  $x_A, x_B, x_C, x_D$  فواصل A، B، C، D على الترتيب و  $y_A, y_B, y_C, y_D$  ترتيبات A، B، C، D على الترتيب.

$x_A$	$x_B$	$x_C$	$x_D$	$x_B - x_A$	$x_D - x_C$
.....	.....	.....	.....	.....	.....

$y_A$	$y_B$	$y_C$	$y_D$	$y_B - y_A$	$y_D - y_C$
.....	.....	.....	.....	.....	.....

1. أكمل الجدولين التاليين:

2. قارن بين الشعاعين  $\overline{AB}$  و  $\overline{CD}$  ( أي بين مركبي الانسحابين الذين شعاعيهما على الترتيب هما  $\overline{AB}$  و  $\overline{CD}$  ).  
قارن بين  $(x_B - x_A)$  و  $(x_D - x_C)$  من جهة و  $(y_B - y_A)$  و  $(y_D - y_C)$  من جهة أخرى. ماذا تستنتج ؟

### النشاط 4

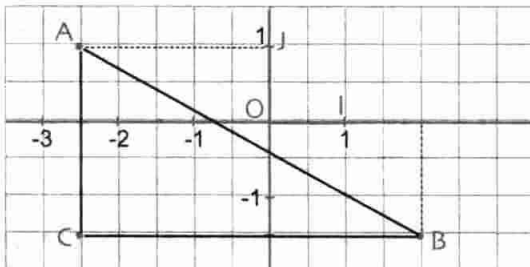

- لاحظ المعلم الذي مبدأه O بحيث  $OI = OJ$ .
- أكمل :  $CA = \dots$   
 $CB = \dots$
- بما أن المثلث ACB قائم في C فإن :  $AB^2 = \dots$

معارف

1 - إحداثيا شعاع في المستوي المزود بمعلم

أ. إحداثيا نقطة في المستوي المزود بمعلم

المستوي مزود بمعلم متعامد و متجانس.  $OI = OJ$ .

المستوي مزود بمعلم متعامد و غير متجانس.  $OI \neq OJ$ .

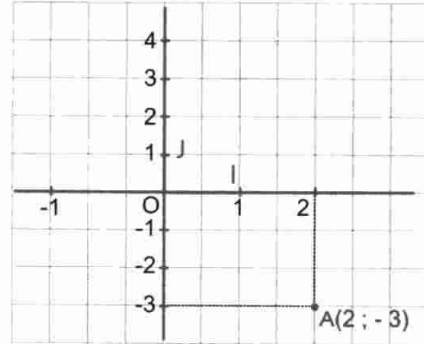
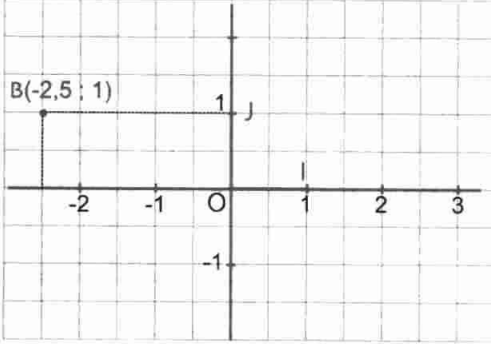

• إحداثيا النقطة B: فاصلة B هي -2,5

• إحداثيا النقطة A: فاصلة A هي 2 و ترتيب

و ترتيب B هو 1. نكتب  $B(-2,5 ; 1)$ .

A هو -3. نكتب  $A(2 ; -3)$

ب. إحداثيا شعاع في معلم

المستوي مزود بمعلم حيث الاتجاه الموجب على المستقيم (OI) هو من O نحو I و الاتجاه الموجب على المستقيم (OJ) هو من O نحو J.

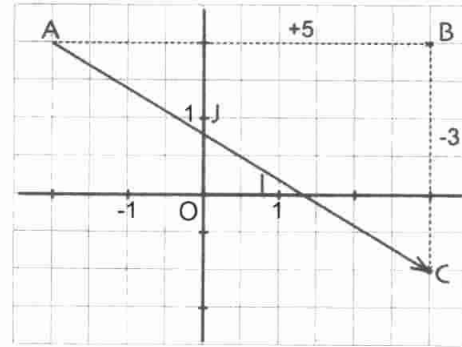
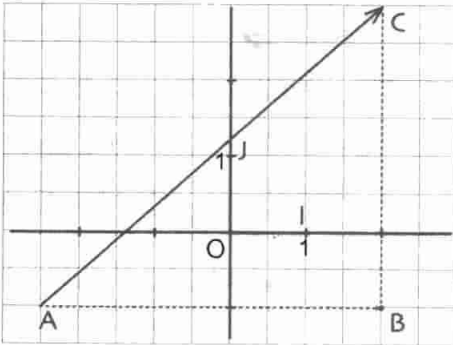

• إحداثيا الشعاع  $\vec{AC}$  هما  $(4,5 ; 4)$

• إحداثيا الشعاع  $\vec{AC}$ : نزيح النقطة A حتى النقطة B

نكتب  $\vec{AC} (4,5 ; 4)$ .

بالتوازي مع المستقيم (OI) في الاتجاه الموجب و بخمس

وحدات، ثم نزيح بثلاث وحدات النقطة B حتى النقطة

C بالتوازي مع المستقيم (OJ) في الاتجاه السالب.

نقرأ إحداثيا الشعاع  $\vec{AC}$  في المعلم و هما  $(5 ; -3)$  و نكتب  $\vec{AC} (5 ; -3)$ .

يمكن تعيين الاتجاه الموجب بسهم على كل من المستقيمين

المعينين للمعلم. للتنقل من النقطة A إلى النقطة C نتنقل

من A إلى B ثم من B إلى C، نقرأ إحداثيا الشعاع  $\vec{AC}$ ،

و نكتب  $\vec{AC} (7 ; -4)$ .

2 ملاحظة الانسحاب الذي شعاعه  $\vec{AC}$  هو الانسحاب الذي شعاعه  $\vec{AB}$

متبوع بالانسحاب الذي شعاعه  $\vec{BC}$  أي  $\vec{AC} = \vec{AB} + \vec{BC}$ .

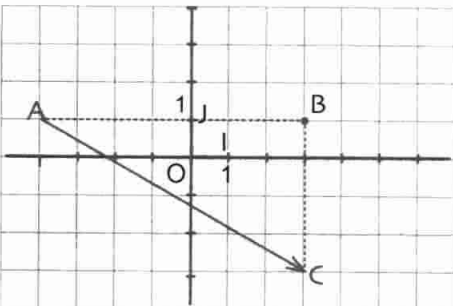

ملاحظة 1

ملاحظة 2

ج . إحداثيا شعاعين متساوين

المستوي مزود بمعلم

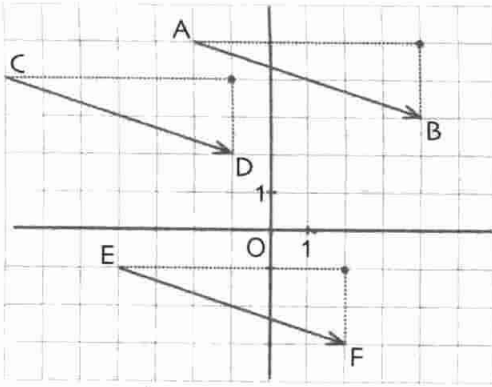

خاصية  $\overline{AB}(x; y)$  و  $\overline{CD}(x'; y')$  شعاعان.

. إذا كان  $\overline{AB} = \overline{CD}$  فإن  $x = x'$  و  $y = y'$ .

. إذا كان  $\overline{AB} = \overline{CD}$  فإن  $x = x'$  و  $y = y'$ .

مثال في الشكل المقابل، نقرأ  $\overline{AB}(6; -2)$ ،  $\overline{CD}(6; -2)$ ،

.  $\overline{AB} = \overline{CD} = \overline{EF}$  نكتب :  $\overline{EF}(6; -2)$

د . حساب إحداثيي شعاع علم مبداه و نهايته

المستوي مزود بمعلم

خاصية إذا كان  $A(x_A; y_A)$  و  $B(x_B; y_B)$  نقطتين فإن إحداثيا الشعاع  $\overline{AB}$  هما  $(x_B - x_A; y_B - y_A)$ .

مثال  $A(5; 3)$  و  $B(2; 1)$  نقطتان من المستوي المزود بمعلم.

لدينا :  $x_B - x_A = 2 - 5 = -3$  و  $y_B - y_A = 1 - 3 = -2$  إذن  $\overline{AB}(-3; -2)$ .

ملاحظة معاكس كل من  $(x_B - x_A)$  و  $(y_B - y_A)$  هما على الترتيب  $(x_A - x_B)$  و  $(y_A - y_B)$

و هما إحداثيا  $\overline{BA}$ . أي إحداثيا  $\overline{BA}$  هما معاكسا إحداثيي  $\overline{AB}$  على الترتيب.

ه . حساب إحداثيي منتصف قطعة مستقيم علم إحداثيا طرفيها

خاصية  $A(x_A; y_A)$  و  $B(x_B; y_B)$  نقطتان.

إذا كان  $I$  منتصف  $[AB]$  فإن إحداثيي  $I$  هما  $(x_I; y_I)$  بحيث  $x_I = \frac{x_A + x_B}{2}$  و  $y_I = \frac{y_A + y_B}{2}$

مثال  $A(-3; +2)$  و  $B(-7; 6)$  نقطتان. إحداثيا النقطة  $I$  منتصف  $[AB]$  هما  $(x_I; y_I)$  بحيث :

$x_I = \frac{-3 - 7}{2} = -5$  و  $y_I = \frac{2 + 6}{2} = 4$  ، نكتب :  $B(-5; 4)$ .

2 - المسافة بين نقطتين في معلم متعامد و متجانس

المستوي مزود بمعلم متعامد و متجانس.

خاصية إذا كان  $A(x_A; y_A)$  و  $B(x_B; y_B)$  نقطتين فإن المسافة بين النقطتين  $A$  و  $B$  هي :

$$AB = \sqrt{(x_B - x_A)^2 + (y_B - y_A)^2}$$

مثال  $A(2; 5)$  و  $B(-1; 1)$  نقطتان.

لدينا  $x_B - x_A = -1 - 2 = -3$  و  $y_B - y_A = 1 - 5 = -4$  ؛  $(x_B - x_A)^2 = (-3)^2 = 9$  ؛  $(y_B - y_A)^2 = (-4)^2 = 16$  و

إذن  $(x_B - x_A)^2 + (y_B - y_A)^2 = 9 + 16 = 25$  ؛  $AB = \sqrt{25} = 5$  أي  $AB = 5$ .

طرائق

1 - تمثيل شعاع بمعرفة إحداثياته

خاصية لتمثيل شعاع علمت إحداثياته، نختار المبدأ و ننجز انسحاب أول وفق محور الفواصل ثم نتبعه بانسحاب ثان وفق محور الترتيب بقدر الأطوال المرفقة بالانسحابين و في الاتجاه المناسب.

تمرين 1 المستوى مزود بمعلم. أنشئ ممثلين للشعاع  $\vec{u}(-3; +2)$ .

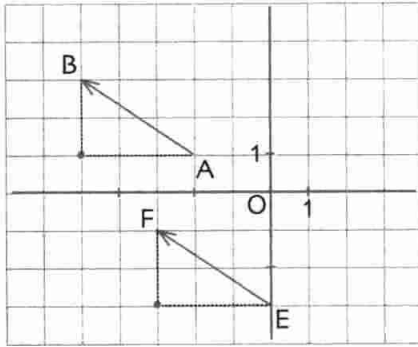

1. رسم  $\overline{AB}$  بحيث  $\vec{u} = \overline{AB}$ . نختار المبدأ A ثم ننشئ النهاية B للحصول على ممثل أول.

بما أن -3 سالب و 2 موجب فنقوم بالانسحاب موازيا لمحور الفواصل في الاتجاه السالب بطول 3 وحدات ثم نقوم بإزاحة النقطة المحصل عليها بالانسحاب الثاني موازيا لمحور الترتيب في الاتجاه الموجب و بالطول 2.

2. رسم  $\overline{EF}$  بحيث  $\overline{AB} = \overline{EF}$ . نختار المبدأ E و نعين النهاية F. للحصول على ممثل ثان للشعاع  $\vec{u}$  نكمل برسم متوازي الأضلاع ABFE ( يمكن اتباع الكيفية المطبقة لرسم  $\overline{AB}$  ).

تمرين 2 أنشئ ممثلا للشعاع  $\vec{u}(1; -2)$  نهايته  $D(3; -3)$ .

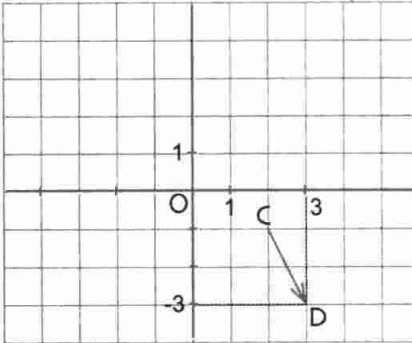

حل تعيين C بحيث  $\vec{CD} = \vec{u}$ .

بما أن  $\vec{CD} = \vec{u}$  فإن  $x_D - x_C = 1$  و  $y_D - y_C = -2$

أي  $3 - x_C = 1$  و  $-3 - y_C = -2$

وبالتالي  $x_C = 2$  و  $y_C = -1$

إذن إحداثيا C هما (2; -1). نكمل بتمثيل النقطة C.

2 - اثبات أن رباعيا عرفت إحداثيات رؤوسه هو متوازي الأضلاع

طريقة لإثبات أن الرباعي ABCD متوازي الأضلاع نثبت أن  $\overline{AB} = \overline{DC}$  (أو أن للقطرين [AC] و [BD] نفس المنتصف).

تمرين لتكن (A(0; 1) : B(0; 3) : C(-3; 0) : D(-2; -3) أربع نقط من المستوي المزود بمعلم. أثبت أن الرباعي ABCD متوازي الأضلاع.

**حل 1**  $\overline{AB}(x_B - x_A ; y_B - y_A)$  أي  $\overline{AB}(1 ; 3)$  .  
 $\overline{DC}(x_C - x_D ; y_C - y_D)$  أي  $\overline{DC}(1 ; 3)$  .  
 للشعاعين  $\overline{AB}$  و  $\overline{DC}$  نفس الإحداثيات إذن  $\overline{AB} = \overline{DC}$  و بالتالي ABCD متوازي الأضلاع.

**حل 2** ا منتصف [AC] إذن  $I\left(\frac{x_A + x_C}{2} ; \frac{y_A + y_C}{2}\right)$  أي  $I(-1 ; 0)$   
 ل منتصف [BD] إذن  $J\left(\frac{x_B + x_D}{2} ; \frac{y_B + y_D}{2}\right)$  أي  $J(-1 ; 0)$

نلاحظ أن للنقطتين ا و ل نفس الإحداثيات. إذن ا و ل منطبقتان و بالتالي للقطرين [AC] و [BD] نفس المنتصف. ينتج أن الرباعي ABCD متوازي الأضلاع.

### 3- تعيين طبيعة مثلث في معلم متعامد و متجانس

طريقة المستوي مزود بمعلم متعامد و متجانس. ABC مثلث علمت احداثيات رؤوسه.  
 لتعيين طبيعة المثلث ABC نحسب أطوال أضلاعه و نطبق الخواص المتعلقة بالمثلثات.

المستوي مزود بمعلم متعامد و متجانس. **تمرين**

- ما هي طبيعة المثلث ABC حيث  $A(6 ; -1) ; B(2 ; 3) ; C(2 ; -5)$  ؟
- إذا كانت وحدة الطول هي 1cm ، احسب مساحة المثلث ABC .

**حل** 1 . لدينا  $AB = \sqrt{(x_B - x_A)^2 + (y_B - y_A)^2} = \sqrt{(2 - 6)^2 + (3 + 1)^2}$

و لدينا  $AC = \sqrt{(x_C - x_A)^2 + (y_C - y_A)^2}$

$BC = \sqrt{(x_C - x_B)^2 + (y_C - y_B)^2}$

بعد التعويض و الحساب نجد  $AB = \sqrt{32}$  ،  $AC = \sqrt{32}$  و  $BC = 8$  .

نلاحظ أن  $AB = AC$  . إذن المثلث متساوي الساقين.

من جهة أخرى  $AB^2 = 32$  ؛  $AC^2 = 32$  و  $BC^2 = 64$  .

إذن  $BC^2 = AB^2 + AC^2$

و بالتالي المثلث ABC قائم في A و متساوي الساقين.

2 . المثلث ABC قائم في A .

إذن مساحته هي  $\frac{1}{2} AB \times AC$  أي  $\frac{1}{2} \sqrt{32} \times \sqrt{32}$

و بالتالي : مساحة المثلث ABC هي  $16\text{cm}^2$  .



## تمرين محلول

## تمرين

المستوي مزود بمعلم متعامد و متجانس.

نقط.  $A(0; 2)$  ;  $B(-4; 0)$  ;  $C(-2; -4)$  ثلاث نقط.

1. أثبت أن المستقيمين  $(AB)$  و  $(BC)$  متعامدان.

2. عيّن النقطة  $D$  حتى يكون الرباعي  $ABCD$  مربعاً.

3. عيّن إحداثيي مركز المربع  $ABCD$ .

4. احسب قطر الدائرة المحيطة بهذا المربع.

## حل

1. المستقيمان  $(AB)$  و  $(BC)$  يتقاطعان في  $B$ . للبرهان أنهما متعامدان يكفي البرهان أن المثلث  $ABC$

قائم في  $B$  أي أن  $BA^2 + BC^2 = AC^2$ .

نعلم أن  $BA^2 = (x_A - x_B)^2 + (y_A - y_B)^2$  ;  $BC^2 = (x_C - x_B)^2 + (y_C - y_B)^2$  ;

و  $AC^2 = (x_C - x_A)^2 + (y_C - y_A)^2$

بعد التعويض و الحساب نجد :  $BA^2 = 20$  ;  $BC^2 = 20$  و  $AC^2 = 40$

إذن  $BC^2 + BA^2 = AC^2$

2. من السؤال السابق، لدينا  $\widehat{ABC} = 90^\circ$  و  $AB = BC$

نستنتج أن : حتى يكون الرباعي  $ABCD$  مربعاً يكفي أن

يكون  $ABCD$  متوازي الأضلاع أي أن  $\vec{DC} = \vec{AB}$ .

لدينا  $\vec{AB}(-4; -2)$  و  $\vec{DC}(x_C - x_D; y_C - y_D)$

أي  $\vec{DC}(-2 - x_D; -4 - y_D)$

نحل المعادلتين  $-2 - x_D = -4$  و  $-4 - y_D = -2$

نجد  $x_D = 2$  و  $y_D = -2$  أي  $D(2; -2)$ .

(يمكن التحقق على التمثيل المقابل).

3. لتكن  $I$  منتصف القطعة  $[AC]$  (أي قطر المربع). تعيين إحداثيي  $I$ .

لدينا  $x_I = \frac{x_A + x_C}{2} = \frac{0 + (-2)}{2} = -1$  و  $y_I = \frac{y_A + y_C}{2} = \frac{2 + (-4)}{2} = -1$

إذن إحداثيي  $I$  مركز المربع  $ABCD$  هما  $(-1; -1)$

4. قطر الدائرة المحيطة بالمربع هو قطر المربع أي  $AC$ .

حسب السؤال 1 لدينا :  $AC^2 = 40$

نستنتج أن  $AC = \sqrt{40}$  أي  $AC = 2\sqrt{10}$ .

إذن قطر الدائرة المحيطة بالمربع هو  $2\sqrt{10}$  (بوحدّة الطول المختارة).

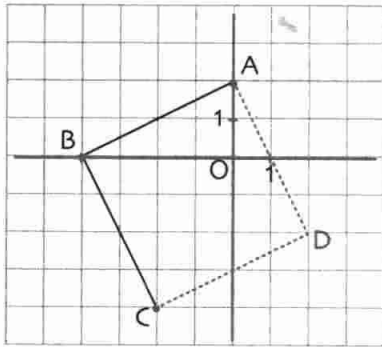

المستوي مزود بمعلم متعامد و متجانس مبدأه O.

## صحيح أو خاطئ

1.  $\vec{AB}(1; 1)$  إذن  $B(1; 0)$  و  $A(0; 1)$ .

2. الشعاعان  $\vec{BC}(0; -1)$  و  $\vec{AB}(-1; 0)$  متساويان.

3.  $A(-1; -1)$  :  $B(-1; 0)$  و  $C(0; -1)$

إذن  $(\vec{AB} + \vec{BC})(1; 0)$

4.  $\vec{AB}(-3; 5)$  إذن  $\vec{BA}(-3; -5)$

5.  $A(-3; 0)$  :  $B(5; 0)$  و  $C(1; 0)$

إذن : C منتصف [AB].

6. فاصلة نظيرة  $A(-3; 2)$  بالنسبة إلى المبدأ O هي 3.

7. ترتيب نظيرة  $E(5; 3)$  بالنسبة إلى المبدأ O هي 3.

## قراءة إحداثيي شعاع

2. إقرأ إحداثيي كل من الأشعة

$\vec{OA}$  :  $\vec{OC}$  :  $\vec{OD}$  :  $\vec{OB}$  :  $\vec{OE}$  :  $\vec{OF}$

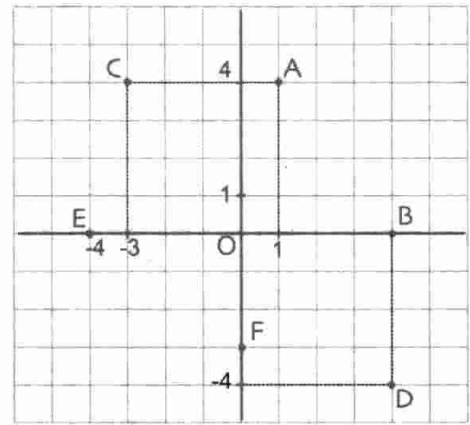

3. إقرأ إحداثيي كل من الأشعة

$\vec{AB} + \vec{BC}$  :  $\vec{CO} + \vec{OA}$  :  $\vec{DB} + \vec{BC}$

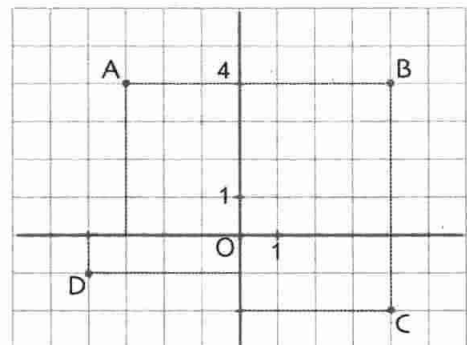

4. إقرأ إحداثيي كل شعاع

من الأشعة الآتية :

$\vec{OB} + \vec{OC}$  :  $\vec{AB} + \vec{AC}$

$\vec{BA} + \vec{BO}$

## تمثيل شعاع

5. ارسم ممثلاً مبدأه O للشعاع  $\vec{u}(-3; 2)$

و ممثلاً له مبدأه  $A(1; 1)$  و ممثلاً مبدأه  $B(-1; -1)$ .

6. ارسم ممثلاً نهايته O للشعاع  $\vec{v}(2; -3)$

و ممثلاً نهايته  $E(-1; -1)$  و ممثلاً نهايته  $F(2; -2)$ .

7. ارسم ممثلاً مبدأه O لمعاكس الشعاع  $\vec{w}(-3; 1)$ .

8.  $A(-1; -2)$  و  $B(-3; +2)$

• ارسم ممثلاً للشعاع  $\vec{OA} + \vec{OB}$  مبدأه O.

## حساب إحداثيي شعاع

9.  $A(-3; -1)$  :  $B(2; -3)$  و  $C(-1; 0)$

1. مثل النقط  $A$  :  $B$  :  $C$ .

إقرأ إحداثيي كل من الأشعة  $\vec{AB}$  :  $\vec{BC}$  و  $\vec{CA}$

2. تحقق بحساب إحداثيي كل من الأشعة الثلاثة.

10.  $\vec{u}(-3; +2)$  شعاع.  $A(0; \frac{3}{2})$  نقطة.

• احسب إحداثيي النقطة  $B(x_B; y_B)$  حتى

يكون  $\vec{u} = \vec{AB}$ .

11.  $\vec{v}(-\frac{3}{2}; 2)$  شعاع و  $M(\frac{5}{2}; 0)$  نقطة.

• احسب إحداثيي النقطة N حتى يكون  $\vec{v} = \vec{NM}$

12.  $A(0; -3)$  :  $B(-\frac{5}{2}; 1)$  و  $C(-2; 7)$  ثلاث نقط.

• هل  $\vec{AB} = \vec{OC}$  ؟

13.  $A(-\frac{2}{3}; +\frac{2}{3})$  :  $B(0; -\frac{3}{5})$  و  $C(-\frac{2}{3}; \frac{19}{15})$

• هل  $\vec{BA} = \vec{OC}$  ؟

## منتصف قطعة

14. احسب إحداثيي النقطة I منتصف القطعة [AB]

علماً أن  $A(-\frac{3}{2}; 0)$  و  $B(8; \frac{3}{2})$ .



25  $A(1; \frac{3}{2}) ; B(\frac{5}{2}; 0) ; C(-2; -\frac{3}{2})$  ثلاث نقط.

1. مثل هذه النقط ( وحدة الطول هي 1cm ).

2. أثبت حسابيا أن المثلث ABC قائم. ما هو وتره ؟

3. احسب إحداثيي مركز الدائرة المحيطة بهذا المثلث.

26  $A(2; 2) ; B(-1; -1) ; C(-2; -2)$

D(1; 1) أربع نقط.

1. أثبت أن مبدأ المعلم هو منتصف القطعتين [AC] و [BD].

2. أثبت أن المستقيمين (AC) و (BD) متوازيان.

3. ماذا تستنتج بالنسبة إلى النقط A, B, C, D ؟

27  $M(x; y)$  هي نقطة من المستوي.

1. أثبت أن  $OM^2 = x^2 + y^2$ .

2.  $A(-3; 2) ; B(0; -5) ; C(1; 0)$  ثلاث نقط

من المستوي. احسب كلا من OA, OB, OC.

3. هل O مركز الدائرة المحيطة بالمثلث ABC ؟

28  $(\mathcal{C})$  هي دائرة مركزها O و نصف قطر 2cm

(وحدة الطول هي 1cm).

$A(-2; 2) ; B(0; -2) ; C(3; 2)$  ثلاث نقط.

1. عين النقط التي تشملها الدائرة  $(\mathcal{C})$ .

2. لتكن  $M(x; 1)$  نقطة من الدائرة حيث  $x > 0$ .

احسب القيمة المضبوطة للفاصلة x.

29  $(\mathcal{C})$  هي دائرة مركزها O و نصف قطرها 2cm

(وحدة الطول هي 1cm)

$A(0; -2)$  و  $B(0; 2)$  نقطتان من  $(\mathcal{C})$ .

1. برهن أن [AB] هو قطر.

2.  $M(-1; \sqrt{3})$  نقطة من المستوي.

برهن أن المثلث AMB قائم في M.

30  $A(-2; 0)$  و  $B(0; -2)$  نقطتان.

1. عين إحداثيي ا مركز الدائرة ذات القطر [AB].

2. برهن أن هذه الدائرة تشمل O مبدأ المعلم.

15  $A(5; 2)$  و  $B(\frac{20}{3}; 5)$  نقطتان.

هل مبدأ المعلم منتصف القطعة [AB] ؟ علل حسابيا.

16  $A(-\frac{21}{5}; 2)$  نقطة. عين إحداثيي النقطة B

بحيث النقطة O، مبدأ المعلم، تكون منتصف [AB].

17  $A(0; \frac{5}{2}) ; B(0; -7,5) ; C(-2,5; 0)$

D(2,5; -5) أربع نقط.

بين بالحساب أن للقطعتين [AB] و [CD] نفس المنتصف.

18 ABCD متوازي أضلاع حيث  $A(\frac{7}{2}; \frac{7}{2})$

و  $C(-1; -4)$ .

احسب إحداثيي مركز هذا متوازي الأضلاع.

19  $A(-5; 3)$  و  $B(2; -7)$  طرفا قطر دائرة.

احسب إحداثيي مركزها.

20  $A(0; 4) ; B(-3; 0) ; C(0; 3)$  ثلاث نقط.

M منتصف [AB] و N منتصف [AC].

احسب إحداثيي الشعاع  $\overline{MN}$ .

المسافة بين نقطتين

المستوي مزود بمعلم متعامد و متجانس مبدأه O.

21 احسب المسافة بين النقطتين  $A(1; 5)$  و  $B(2; -7)$ .

22  $A(1; 2)$  و  $B(-1; 3)$  نقطتان.

احسب أطوال أضلاع المثلث OAB. هل OAB مثلث قائم ؟

23  $A(1; 1) ; B(-1; 0) ; C(2; -1)$  ثلاث نقط.

هل المثلث ABC متساوي الساقين ؟ هل هو قائم ؟

مسائل

24 لتكن النقط  $A(1; 0) ; B(-\frac{1}{2}; \frac{\sqrt{3}}{2}) ; C(-\frac{1}{2}; -\frac{\sqrt{3}}{2})$ .

1. أثبت أن المثلث ABC متقايس الأضلاع.

2. أثبت أن مركز الدائرة المحيطة به هو مبدأ المعلم.

# الدوران - الزوايا و المضلعات المنتظمة

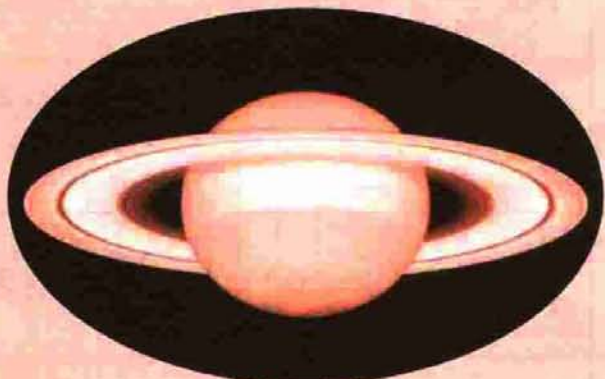

زحل

في المجموعة الشمسية تدور الكواكب و النجوم السيارة حول الشمس و تدور أقمار الكواكب حول الكواكب، فمثلا، حلقات زحل متكونة من ذرات صلبة، تدور حول الكوكب في مسارات دائرية مركزها مركز الكوكب و موجودة في مستو واحد هو مستوي خط استواء الكوكب زحل.

1 - صور أشكال بدوران

2 - خواص الدوران

3 - الزاوية المحيطية و الزاوية المركزية

4 - المضلعات المنتظمة

## الكفاءات المستهدفة

(التي يجب اكتسابها)

- إنشاء صور النقطة و القطعة و المستقيم و نصف المستقيم و الدائرة بدوران.

- معرفة خواص الدوران و توظيفها.

- التعرف على الزاوية المركزية و الزاوية المحيطية.

- معرفة و استعمال العلاقة بين الزاوية المحيطية و الزاوية المركزية اللتين تحصران نفس القوس.

- إنشاء مضلعات منتظمة (المثلث متقايس الضلاع، المربع، السداسي المنتظم).

استبيان متعدد الإجابات

اختر الإجابة الصحيحة.

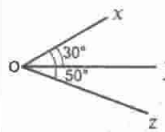
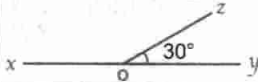
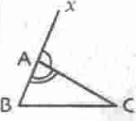
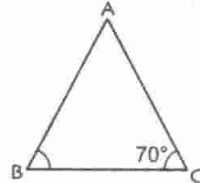
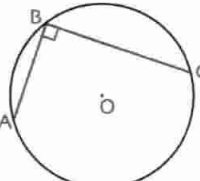
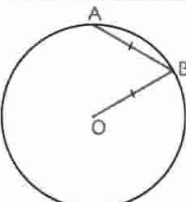
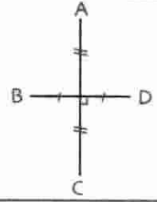
الإجابة 3	الإجابة 2	الإجابة 1	السؤال
40°	20°	80°	1. في الشكل المقابل، $\widehat{yOz}$ يساوي 
150°	120°	180°	2. في الشكل المقابل، $\widehat{zOx}$ يساوي ... 
$\widehat{CAB} + \widehat{ACB}$	$\widehat{ABC} + \widehat{ACB}$	$\widehat{ABC} + \widehat{CAB}$	3. في الشكل المقابل، $\widehat{xAc}$ يساوي ... 
50°	40°	60°	4. ABC مثلث متساوي الساقين. $\widehat{BAC}$ يساوي ... 
أكبر من 180°	أصغر من 180°	يساوي 180°	5. في الشكل المقابل، $\widehat{AOC}$ ... 
50°	60°	45°	6. في الشكل المقابل، $\widehat{ABO}$ يساوي ... 
معين	مستطيل	مربع	7. في الشكل المقابل، الرباعي ABCD ... 
مركز دائرة مرسومة داخل هذا المتوازي الأضلاع.	مركز تناظر له.	مركز دائرة تشمل رؤوسه.	8. في متوازي أضلاع، نقطة تقاطع القطرين هي ...

## أنشطة تحضيرية

### النشاط 1

لاحظ الشكلين  $(F)$  و  $(F')$  في كل من الحالات الثلاث التالية :

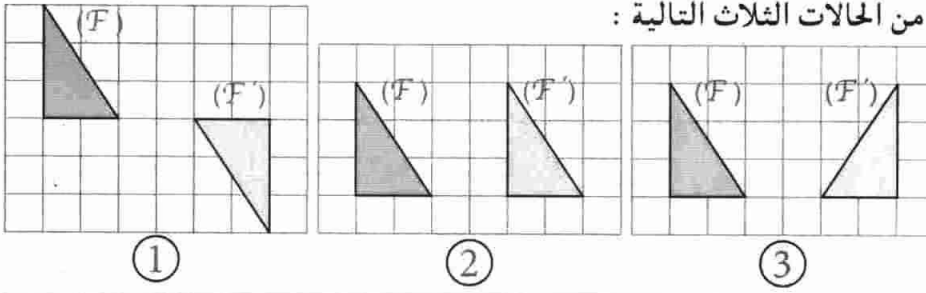

$(F')$  هو صورة  $(F)$  بتحويل.  
• عيّن هذا التحويل و حدد عناصره  
في كل من الحالات الثلاث.

### النشاط 2

لاحظ الشكل المقابل : أكمل بتعيين التحويل المناسب :

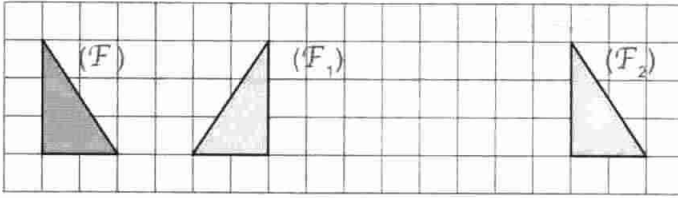

$(F_1)$  هو صورة  $(F)$  ب .....  
 $(F_2)$  هو صورة  $(F_1)$  ب .....  
 $(F_2)$  هو صورة  $(F)$  ب .....

### النشاط 3

لاحظ الشكل المقابل.

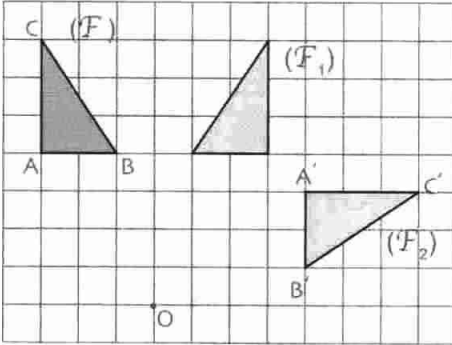

1. كيف يمكن الانتقال من الشكل  $(F)$  إلى الشكل  $(F_1)$  ؟
2. كيف يمكن الانتقال من الشكل  $(F_1)$  إلى الشكل  $(F_2)$  ؟
3. كيف يمكن الانتقال من الشكل  $(F)$  إلى الشكل  $(F_2)$  ؟
4. ارسم الدوائر التي مركزها  $O$  و أنصاف أقطارها  $OA, OB, OC$  على الترتيب.  
• قارن بين الزوايا  $\widehat{COA'}$ ,  $\widehat{BOB'}$ ,  $\widehat{AOA'}$ .

5. ضع ورقا شفافا على الرسم، أنقل الشكل  $(F)$ ، ضع إبرة المدور على النقطة  $O$  و دوّر الورق الشفاف حتى ينطبق  $(F)$  على  $(F_2)$ . عين زاوية الدوران واتجاهه. - دوّر الورق الشفاف لينطبق  $(F_2)$  على  $(F)$  عين زاوية و اتجاه الدوران.  
• هل  $(F_1)$  ينطبق على  $(F)$  أو  $(F_2)$  بإحدى الدورانين السابقتين ؟

### النشاط 4

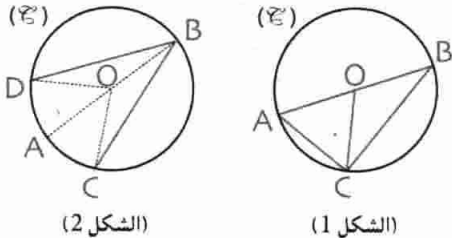

1.  $(\mathcal{C})$  هي دائرة مركزها  $O$  و  $[AB]$  قطرها لها. (الشكل 1)  
• عبّر عن قياس الزاوية  $\widehat{AOC}$  بدلالة قياس الزاوية  $\widehat{ABC}$ .
2. عبّر عن قياس الزاوية  $\widehat{AOC}$  (الشكل 2) بدلالة الزاوية  $\widehat{ABC}$  و عن قياس الزاوية  $\widehat{AOD}$  بدلالة قياس الزاوية  $\widehat{ABD}$ . استنتج قياس  $\widehat{DOC}$  بدلالة قياس  $\widehat{DBC}$ .

### النشاط 5

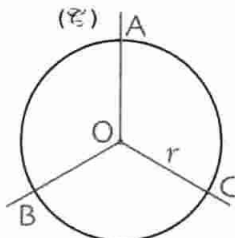

- $(\mathcal{C})$  دائرة مركزها  $O$  و نصف قطرها  $r$ .  $A, B, C$  و نقط من الدائرة  $(\mathcal{C})$   
بحيث  $\widehat{AOB} = \widehat{BOC} = \widehat{COA}$ .  
• ما نوع المثلث  $ABC$  ؟ علل إجابتك.

معارف

1 - الدوران - صورة نقطة بدوران

صورة نقطة بدوران

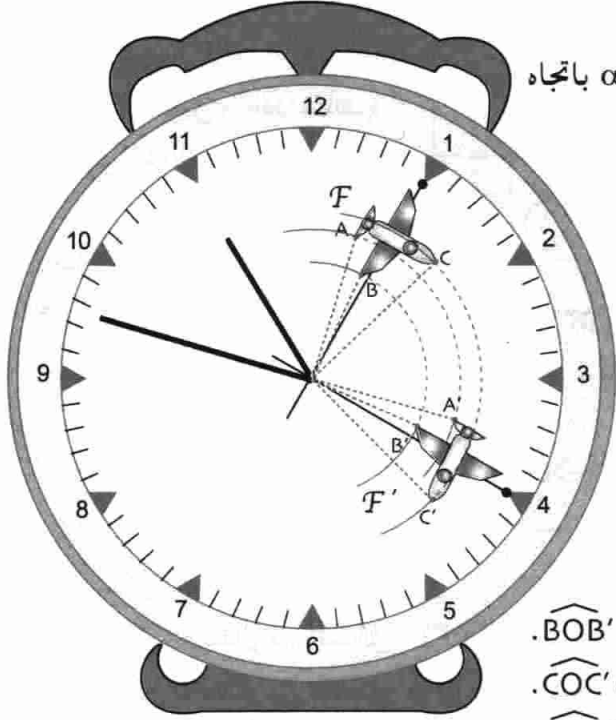

الصورة تبين أنه عندما يدور عقرب الثواني بزاوية  $\alpha$  باتجاه السهم حول النقطة O، فإن الشكل F يدور بزاوية  $\alpha$  لينطبق على الشكل F'. نقول إن F' هو صورة F بالدوران الذي مركزه النقطة O وزاويته  $\alpha^\circ$  واتجاهه هو اتجاه السهم (اتجاه عقارب الساعة)

نلاحظ أنه :

B يدور لينطبق على B' بحيث  $OB = OB'$  و  $\widehat{BOB'} = \alpha$ .  
 C يدور لينطبق على C' بحيث  $OC = OC'$  و  $\widehat{COC'} = \alpha$ .  
 A يدور لينطبق على A' بحيث  $OA = OA'$  و  $\widehat{AOA'} = \alpha$ .

إذن يعين الدوران بالعناصر الثلاثة : مركز الدوران (و هو نقطة مثبتة) - زاوية الدوران - اتجاه الدوران (في اتجاه عقارب الساعة أو عكس هذا الاتجاه).

- يمكن تحديد عناصر دوران بتعين صورة نقطة بهذا الدوران.
- الاتجاه المعاكس لاتجاه دوران عقارب الساعة يسمى «الاتجاه المباشر».

ملاحظة

صورة النقطة O بالدوران الذي مركزه O وزاويته  $\alpha$  هي النقطة O نفسها.

صورة نقطة M تختلف عن O بالدوران الذي مركزه O وزاويته  $\alpha^\circ$  في اتجاه معين هي النقطة M'

بحيث  $OM = OM'$  و  $\widehat{MOM'} = \alpha^\circ$ .

تعريف

لاحظ الشكل المقابل.

A' صورة A بدوران.

M' هي صورة M بنفس الدوران.

لدينا  $OM = OM'$  و  $\widehat{MOM'} = 27^\circ$

هذا الدوران هو الدوران الذي مركزه النقطة O.

زاويته  $27^\circ$  واتجاهه هو الاتجاه المباشر.

مثال

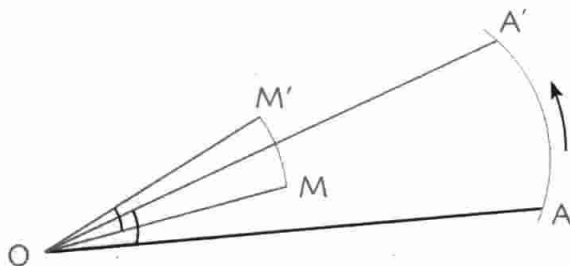

## 2- خواص دوران - صور أشكال مألوفة

1-2 خواص كل دوران يحافظ على الأطوال، الزوايا و الإستقامة.

2-2 صور أشكال مألوفة

صور الأشكال المألوفة بدوران تستنتج بتوظيف خواص هذا الدوران.

- صورة مستقيم هو مستقيم . صورة نصف مستقيم هو نصف مستقيم.
- صورة قطعة مستقيم هي قطعة مستقيم تقايسها . صورة دائرة هي دائرة لها نفس نصف القطر.

## 3- الزاوية المحيطية و الزاوية المركزية

1-3 الزاوية المحيطية و الزاوية المركزية

تعريف (E) هي دائرة مركزها O . A , B , M ثلاث نقط منها.

- تسمى الزاوية  $\widehat{AMB}$  زاوية محيطية.
- تسمى الزاوية  $\widehat{AOB}$  الزاوية المركزية المرفقة بالزاوية المحيطية  $\widehat{AMB}$ .
- نقول عن الزاوية المحيطية  $\widehat{AMB}$  و الزاوية المركزية  $\widehat{AOB}$  المرفقة بها أنهما تحصران نفس القوس  $\widehat{AB}$ .

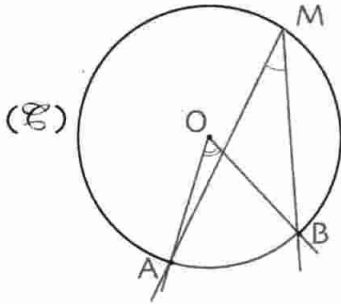

- ملاحظات
- رأس الزاوية المحيطية  $\widehat{AMB}$  هو نقطة من الدائرة.
  - رأس الزاوية المركزية  $\widehat{AOB}$  هو مركز الدائرة.
  - [MA] و [MB] هما وتران من الدائرة.

2-3 قيس زاوية محيطية و قيس الزاوية المركزية المرفقة بها

نظرية قيس زاوية محيطية يساوي نصف قيس الزاوية المركزية المرفقة بها.

3-3 الزوايا المحيطية التي تحصر نفس القوس

ينتج عن النظرية السابقة النتيجة التالية :

نتيجة إذا حصرت زاويتان محيطيتان نفس القوس فإن أقياسها متساوية.

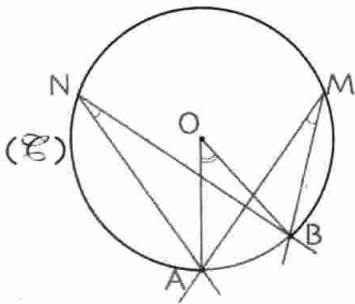

•  $\widehat{AMB}$  و  $\widehat{ANB}$  زاويتان محيطيتان تحصران نفس القوس  $\widehat{AB}$ .

•  $\widehat{AOB}$  هي الزاوية المركزية المرفقة بهما

$$\text{إذن } \widehat{AMB} = \widehat{ANB} = \frac{1}{2} \widehat{AOB}$$

4 - المضلعات المنتظمة

المضلع المنتظم هو مضلع أضلاعه متقايسة و زواياه متقايسة.

تعريف

توجد دائرة تشمل رؤوس مضلع منتظم.

خاصية 1

الدائرة التي تشمل رؤوس مضلع منتظم تسمى الدائرة المحيطة به و مركزها هو مركز هذا المضلع المنتظم.

مضلعات منتظمة مألوفة

أمثلة

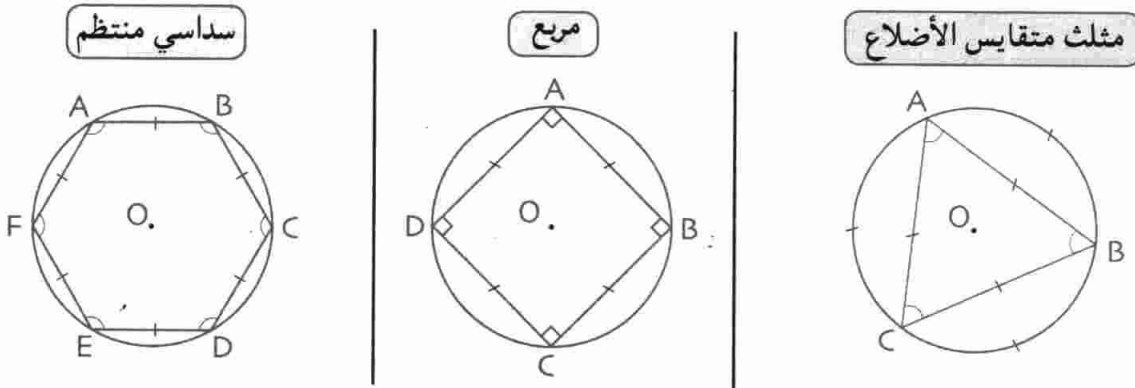

O مركز مضلع منتظم و N عدد أضلاعه.

خاصية 2

إذا كان [AB] أحد أضلاعه فإن قياس الزاوية المركزية  $\widehat{AOB}$  هو  $\frac{360}{N}$ .

• [AB] ضلع من مضلع منتظم مركزه O.

نتائج

• كل الزوايا المركزية مثل  $\widehat{AOB}$  متقايسة و قيسها  $\frac{360}{N}$ .

• صورة هذا المضلع المنتظم بالدوران الذي مركزه O و زاويته  $\widehat{AOB}$  هي المضلع نفسه.

في المضلعات المنتظمة التالية لدينا :

أمثلة

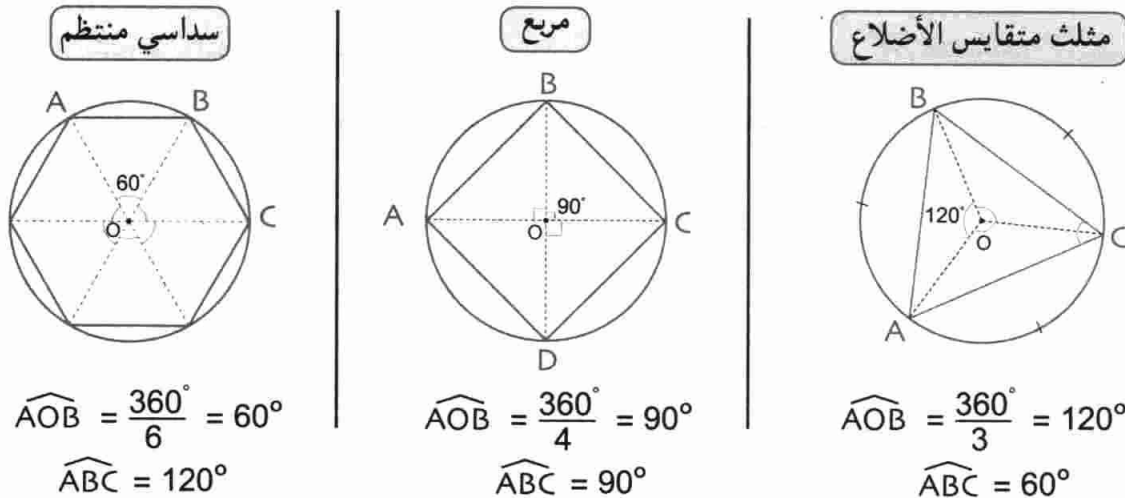

## طرائق

### 1 - إنشاء صور أشكال مألوقة بدوران

في كل الإنشاءات الواردة في هذه الفقرة، نعتبر الدوران الذي مركزه  $O$ ، زاويته  $\alpha$ ، اتجاهه هو اتجاه معين بسهم.

#### 1-1 إنشاء صورة نقطة

طريقة لإنشاء  $A'$  صورة نقطة  $A$ ، نرسم الزاوية  $\widehat{AOX}$  في اتجاه السهم بحيث

$\widehat{AOX} = \alpha$  ثم نعين النقطة  $A'$  من نصف المستقيم  $[OX]$  بحيث  $OA' = OA$ .

**تمرين** انشئ صورة النقطة  $A$  بالدوران الذي مركزه  $O$  و زاوية  $50^\circ$  في الاتجاه المعاكس لاتجاه عقارب الساعة.

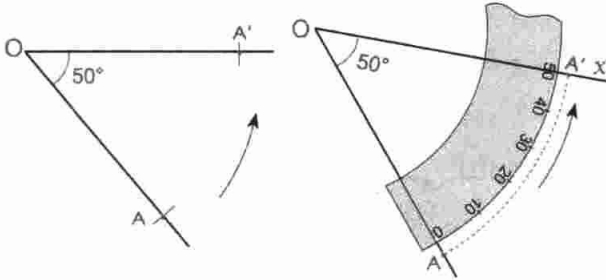

• نرسم نصف مستقيم  $[OA]$ .

• نستعمل منقلة لرسم زاوية قياسها  $50^\circ$

و في اتجاه السهم، فنعين مبدأ نصف مستقيم  $[OX]$

نستعمل المدور لتعيين النقطة  $A'$  على  $[OX]$

بحيث  $OA' = OA$ .

#### 2-1 إنشاء صورة قطعة مستقيم

طريقة لإنشاء صورة قطعة مستقيم  $[AB]$  بدوران، ننشئ  $A'$  و  $B'$  صورتين  $A$  و  $B$  على الترتيب.

تكون القطعة  $[A'B']$  هي صورة القطعة  $[AB]$  بهذا الدوران.

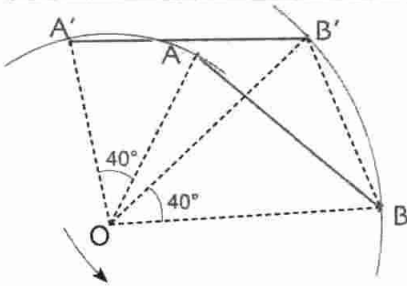

**تمرين** انشئ صورة القطعة  $[AB]$  بالدوران الذي مركزه  $O$  و زاويته  $40^\circ$

و في الاتجاه المعاكس لاتجاه عقارب الساعة (الاتجاه المباشر).

نعين النقطتين  $A'$  و  $B'$  بحيث:  $A'$  هي صورة  $A$ ،  $B'$  هي صورة  $B$ .

إذن  $[A'B']$  هي صورة  $[AB]$  بهذا الدوران.

#### 3-1 إنشاء صورة مستقيم

طريقة لإنشاء صورة مستقيم  $(D)$  بدوران، نختار نقطتين  $A$  و  $B$  من المستقيم  $(D)$  و ننشئ  $A'$  و  $B'$

صورتين  $A$  و  $B$  بالدوران. فيكون المستقيم  $(A'B')$  هو صورة المستقيم  $(D)$  بهذا الدوران.

#### 4-1 إنشاء صورة نصف مستقيم

طريقة لإنشاء صورة نصف مستقيم  $[AX]$  بدوران، نختار نقطة  $B$  من  $[AX]$  تختلف عن  $A$  ثم ننشئ  $A'$  و  $B'$

صورتين  $A$  و  $B$  على الترتيب. فيكون نصف المستقيم  $[A'B']$  هو صورة نصف المستقيم  $[AX]$ .

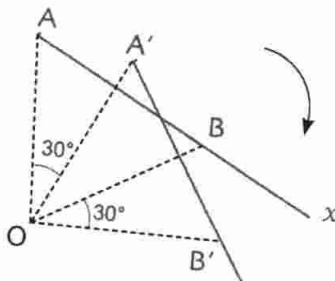

**تمرين** أنشئ صورة نصف المستقيم  $[AX]$  بالدوران الذي مركزه  $O$

و زاوية  $30^\circ$  في اتجاه عقارب الساعة.

$B$  نقطة من  $[AX]$  تختلف عن  $A$ .  $\widehat{AOA'} = 30^\circ$  و  $OA' = OA$

النقطة  $B'$  تحقق  $\widehat{BOB'} = 30^\circ$  و  $OB' = OB$

نصف المستقيم  $[A'B']$  هو صورة نصف المستقيم  $[AX]$  بهذا الدوران.



طريقة لإنشاء صورة دائرة (C) مركزها A و نصف قطرها R بدوران، ننشئ A' صورة المركز A. و تكون الدائرة التي مركزها A' و نصف قطرها R هي صورة الدائرة (C).

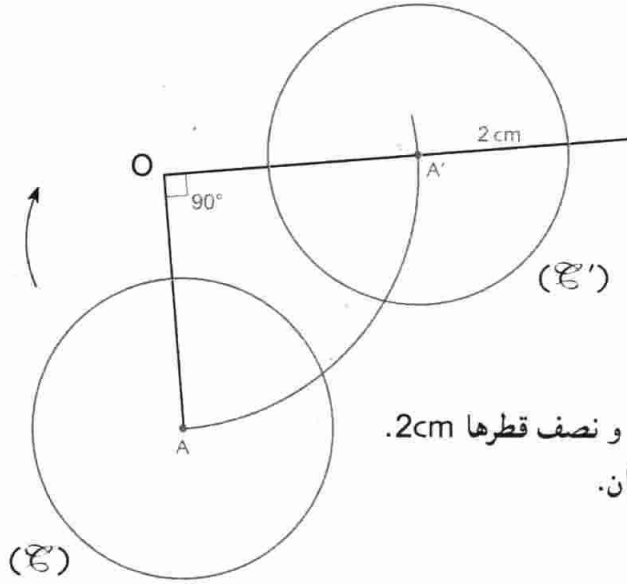

**تمرين** أنشئ صورة الدائرة (C) التي مركزها A و نصف قطرها 2 cm بالدوران الذي مركزه O و زاويته 90° في اتجاه عقارب الساعة.

**حل** مركز (C') هو صورة مركز (C). للدائرتين نفس نصف القطر.

ننشئ A' صورة A ثم ننشئ الدائرة التي مركزها A' و نصف قطرها 2 cm. نحصل على الدائرة (C') صورة (C) بهذا الدوران.

### 2- توظيف خواص الدوران في براهين

طريقة يمكن توظيف خواص الدوران في براهين بالبحث عن أشكال قابلة للتطابق. يمكن توظيف خواص الدوران إذا أعطي الدوران أو البحث عن الدوران الذي يحقق التطابق.

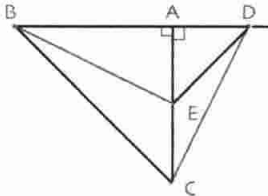

**تمرين** في الشكل المقابل، لدينا  $AB = AC$  و  $AD = AE$  و  $\widehat{BAC} = \widehat{DAE} = 90^\circ$  و برهن أن  $BE = CD$ .

**حل**  $AB = AC$  و  $\widehat{BAC} = 90^\circ$  إذن B هو صورة C بالدوران الذي مركزه A و زاويته 90° في اتجاه عقارب الساعة.

$AD = AE$  و  $\widehat{DAE} = 90^\circ$  إذن E هو صورة D بنفس الدوران.

إذن [BE] هي صورة [CD] بالدوران الذي مركزه A و زاويته 90° في اتجاه عقارب الساعة و بالتالي  $CD = BE$ .

### 3- إنشاء مضلع منتظم طول ضلعه معلوم

طريقة لإنشاء مضلع منتظم طول ضلعه معلوم يمكن اتباع المراحل التالية :

- نحسب قياس زاويته و لتكن  $\alpha$ .
- نرسم أحد أضلاعه و ليكن [AB].
- نحول A إلى C بالدوران الذي مركزه B و زاويته  $\alpha$  في الاتجاه المناسب.
- نواصل بالدوران الذي مركزه C و بنفس الزاوية و الاتجاه لتحويل B إلى D ....

تمارين 1 إنشئ مثلثا متقايس الأضلاع، سداسيا منتظما، مربعا طول ضلع كل من هذه المضلعات 2 cm.

حل

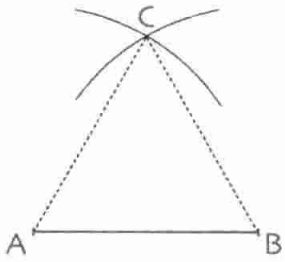

إنشاء المثلث المتقايس الأضلاع طول ضلعه 2cm

يعود الانشاء إلى إنشاء مثلث علمت أطوال أضلاعه.

• ننشئ أحد أضلاعه ليكون [AB] بحيث  $AB = 2 \text{ cm}$ .

• نرسم قوسي دائرتين نصف قطريهما 2 cm مركزاهما A و B على الترتيب.

يتقاطع القوسان في النقطة C.

يمكن تطبيق الطريقة بالدوران الذي مركزه A (أو B) و زاويته  $60^\circ$

للحصول على الرأس C.

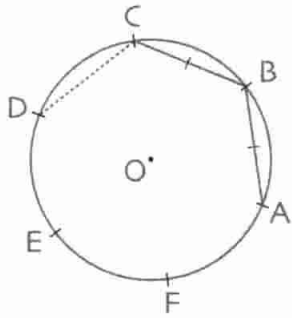

إنشاء سداسي منتظم طول ضلعه 2cm

• ننشئ دائرة نصف قطرها 2 cm.

• نعين على الدائرة نقط تحدد أوتارا متتالية طول كل منها 2 cm

(نستعمل المدور لتعيين طرفي كل منها). يمكن استعمال الدوران الذي

زاويته  $\widehat{ABC}$  أي  $120^\circ$  و نطبق طريقة إنشاء مضلع منتظم طول ضلعه

معلوم.

إنشاء مربع طول ضلعه 2cm

• ننشئ أحد أضلاعه و ليكون [AB].

• نحول A إلى C بالدوران الذي مركزه B و زاويته  $90^\circ$

و نعين الرؤوس الأخرى بتطبيق الطريقة المذكورة سابقا.

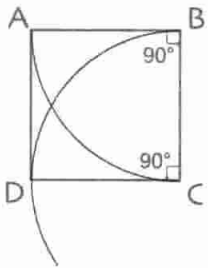

تمارين 2 أنشئ ثمانيا منتظما حيث طول ضلعه 2 cm.

حل

نرسم باليد الحرة الشكل. المطلوب الحصول عليه : قياس الزاوية المركزية  $\widehat{AOB}$

هو  $\frac{360^\circ}{8}$  أي  $45^\circ$ .

قياس الزاوية  $\widehat{ABC}$  هو  $(180^\circ - 45^\circ)$  أي  $135^\circ$ .

( لأن  $\widehat{ABC} = 2\widehat{ABO}$  و  $\widehat{ABO} + \widehat{OAB} = 2\widehat{ABO} = 180^\circ - 45^\circ$  )

إذن ننشئ الضلع [AB] ثم نحول A إلى C بالدوران الذي مركزه B و زاويته

$135^\circ$  و نواصل باستعمال الدوران الذي مركزه C ، ...

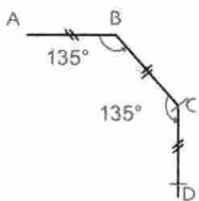
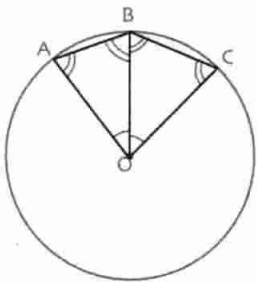

تمرين محلولة

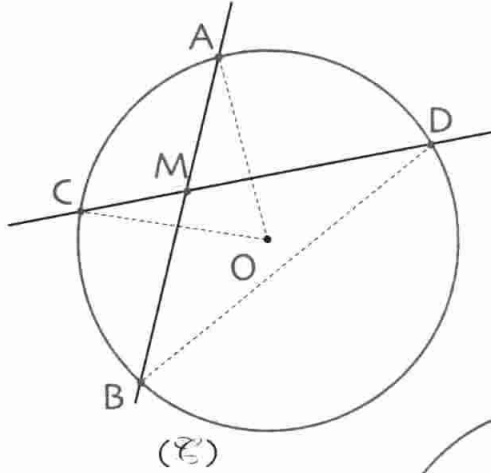

تمرين 1 (ع) دائرة مركزها O. (الشكل)

M نقطة من القرص. (AB) و (CD) مستقيمان يشعلان M و يقطعان الدائرة في A و B و C و D على الترتيب.

1. هل زاوية محيطية ؟

2. برهن أن  $\widehat{AMD} = \widehat{CDB} + \widehat{ABD}$ .

3. برهن أن  $\widehat{CMB} = \frac{\widehat{COB} + \widehat{AOD}}{2}$ .

4. باستعمال الشكل المقابل

برهن أن  $\widehat{API} = \frac{\widehat{AOB}}{2}$ .

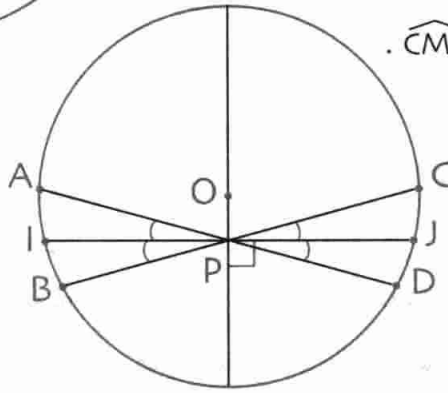

حل

1.  $\widehat{AMD}$  ليست زاوية محيطية لأن رأسها M ليس نقطة من الدائرة حسب المعطيات.

2.  $\widehat{AMB} = 180^\circ = \widehat{AMD} + \widehat{BMD}$  و مجموع زوايا المثلث BMD يساوي  $180^\circ$ .

$$\widehat{BMD} + \widehat{MBD} + \widehat{MDB} = 180^\circ$$

$$\widehat{AMD} = \widehat{MBD} + \widehat{MDB} \quad \text{إذن} \quad \widehat{BMD} + \widehat{MBD} + \widehat{MDB} = 180^\circ \quad \text{و} \quad \widehat{AMD} + \widehat{BMD} = 180^\circ$$

أي  $\widehat{AMD} = \widehat{CDB} + \widehat{ABD}$  (لأن  $\widehat{MDB} = \widehat{ABD}$  و  $\widehat{MBD} = \widehat{CDB}$ ).

3.  $\widehat{AMD}$  زاوية محيطية إذن  $\widehat{AMD} = \frac{\widehat{COB}}{2}$ .

$\widehat{ABD}$  زاوية محيطية إذن  $\widehat{ABD} = \frac{\widehat{COB}}{2}$  و بالتالي  $\widehat{AMD} = \frac{\widehat{COB} + \widehat{AOD}}{2}$ .

$\widehat{AMD}$  و  $\widehat{CMB}$  متقابلتان بالرأس إذن  $\widehat{AMD} = \widehat{CMB}$  و بالتالي  $\widehat{CMB} = \frac{\widehat{COB} + \widehat{AOD}}{2}$ .

4. حسب نتيجة السؤال 3 يكون  $\widehat{APB} = \frac{\widehat{AOB} + \widehat{COD}}{2}$  المستقيم (OP).

محور تناظر للشكل وبالتالي :  $\widehat{AOB} = \widehat{COD}$  و  $\frac{\widehat{AOB} + \widehat{COD}}{2} = \widehat{AOB}$ .

ينتج أن  $\widehat{APB} = \widehat{AOB}$  و  $\frac{1}{2}\widehat{APB} = \frac{1}{2}\widehat{AOB}$  و بالتالي  $\widehat{AOI} = \frac{\widehat{AOB}}{2}$ .

## تمرين 2 ABC مثلث متقايس الأضلاع.

CBD و ABE مثلثان قائمان و متساويا الساقين في الوضعية المبينة في الشكل.

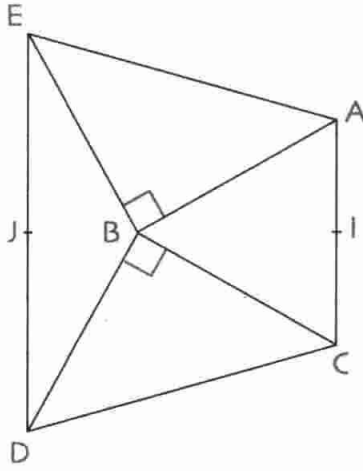

1 منتصف [AC] و ل منتصف [DE].

1. ما هي صورتا النقطتين A و D بالدوران الذي مركزه B

و زاويته  $90^\circ$  و اتجاهه الاتجاه المباشر؟

• استنتج صورة القطعة [AD] بهذا الدوران.

2. برهن أن  $CE = AD$  و أن المستقيمين (EC) و (AD) متعامدان.

3. برهن أن B هي نقطة من المستقيم (IJ).

حل

1. المثلث ABE قائم في B و متساوي الساقين إذن  $BE = BA$  و  $\widehat{ABE} = 90^\circ$ . ينتج أن صورة A هي E.

المثلث CBD قائم في B و متساوي الساقين إذن  $BC = BD$  و  $\widehat{CBD} = 90^\circ$ . ينتج أن صورة D هي C.

لدينا : صورة A هي E.

و صورة D هي C.

إذن صورة [AD] هي [EC].

2. بما أن [EC] هي صورة [AD] فإن  $AD = EC$  لأن الدوران يحافظ على الأطوال.

صورة المستقيم (AD) هو المستقيم (EC).

بما أن زاوية الدوران هي  $90^\circ$  فإن المستقيم (AD) و صورته (EC) تكونان زاوية قياسها  $90^\circ$ .

إنهما متعامدان.

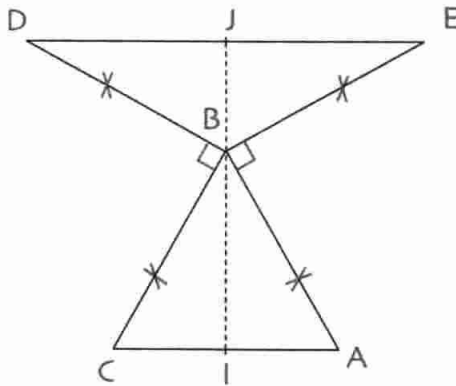

3. المثلث DBE متساوي الساقين

رأسه الأساسي B إذن  $\widehat{DBE} = 2\widehat{JBE}$

$$\widehat{DBE} = 360^\circ - (2 \times 90^\circ + 60^\circ)$$

$$\widehat{DBE} = 120^\circ \text{ أي}$$

و بالتالي  $\widehat{JBE} = 60^\circ$ .

$$\widehat{JBI} = \widehat{JBE} + \widehat{EBA} + \widehat{ABI}$$

$$= 60^\circ + 90^\circ + 30^\circ$$

$$= 180^\circ$$

إذن النقاط I ، B ، J على استقامة واحدة. و بالتالي المستقيم (IJ) يشمل B.

صحيح أو خاطئ

1 • لاحظ الشكل المقابل.  
صورة A بالدوران الذي مركزه A و زاوية  $90^\circ$  في اتجاه السهم هي C.

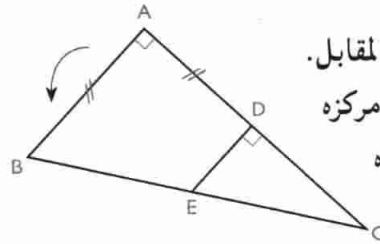

2 • في الشكل السابق، صورة D بالدوران الذي مركزه A وزاويته  $90^\circ$  في الاتجاه المعاكس للسهم هي B.  
3 • صورة E بالدوران المعروف سابقا (السؤال 2) هي B.  
4 • صورة القطعة [AD] بالدوران المعروف سابقا

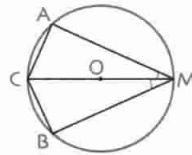

(السؤال 2) هي [AB].

5 • في الشكل المقابل

$$\widehat{AOC} = \widehat{AMB}$$

6 • الشكل المقابل يمثل

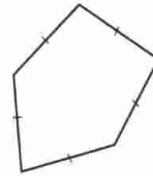

خماسي منتظم.

7 • المعين هو رباعي منتظم.

8 • قيس زاوية خماسي منتظم هي  $108^\circ$ .

تمارين

صورة نقطة بدوران

2 إليك الشكل المقابل.

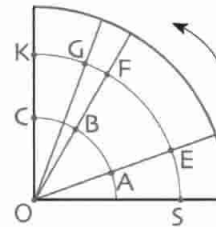

لاحظ أن صورة E هي F بالدوران الذي مركزه O، زاويته  $40^\circ$  وفي اتجاه السهم.

عين زاوية و اتجاه كل دوران في الحالات التالية:

• صورة E هي G بالدوران الذي مركزه O و زاويته

..... و .....

• صورة B هي A بالدوران الذي مركزه O و زاويته

..... و .....

• صورة F هي S بالدوران الذي مركزه O و زاويته

..... و .....

3 • استعمل الشكل السابق لإتمام الجمل التالية :

صورة A هي ..... بالدوران الذي مركزه O وزاويته  $70^\circ$

..... و .....

• صورة G هي .... بالدوران الذي مركزه O و زاويته  $20^\circ$

..... و .....

• صورة K هي .... بالدوران الذي مركزه O وزاويته  $90^\circ$

..... و .....

صور أشكال بدوران

4 • أنشئ صورة القطعة [AB] بالدوران الذي مركزه O وزاويته  $50^\circ$  في اتجاه السهم في الحالات التالية.

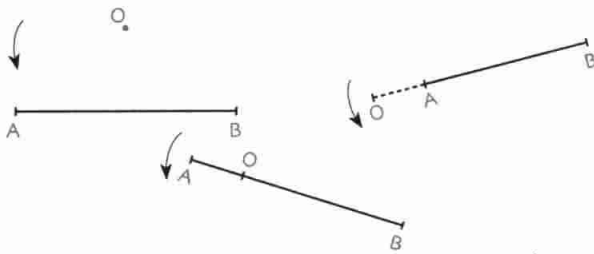

5 • أنشئ صورة المستقيم (d) بالدوران الذي مركزه O و زاويته  $60^\circ$  في اتجاه السهم في كل من الحالتين التاليتين :

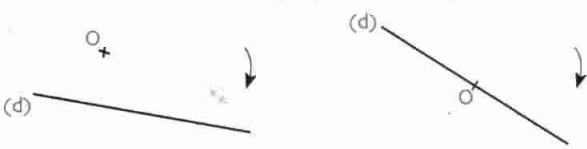

6 • أنشئ صورة نصف المستقيم (AX) بالدوران الذي

مركزه O وزاويته  $50^\circ$  في اتجاه السهم في كل حالة من الحالات التالية :

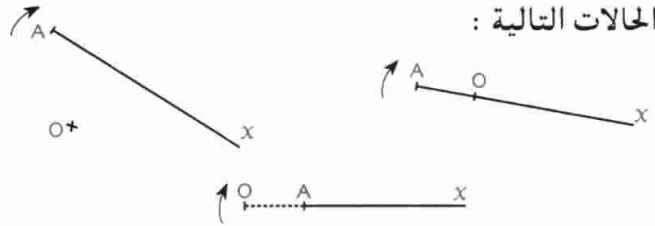

7 • أنشئ صورة المثلث ABC بالدوران الذي مركزه B

وزاويته  $\hat{B}$  و في اتجاه السهم في الحالتين التاليتين :

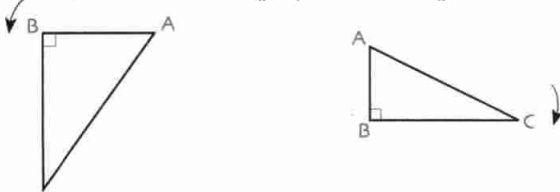

8 • ABCD مربع، يتقاطع قطراه في النقطة O.

• أنشئ صورة ABCD بالدوران الذي مركزه O وزاويته  $90^\circ$  في اتجاه عقارب الساعة.

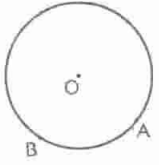

14 (ع) دائرة مركزها O

(لاحظ الشكل)

• ارسم زاوية محيطية  $\widehat{AMB}$  بحيث أحد أضلاعها يشمل مركز الدائرة، و زاوية غير محيطية  $\widehat{ANB}$  أحد أضلاعها يشمل مركز الدائرة.

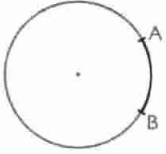

15 • لاحظ الشكل. أرسم زاويتين

محيطيتين تحصران القوس  $\widehat{AB}$ .

16 (ع) دائرة مركزها O (لاحظ الأشكال)

• احسب قياس كل من الزوايا التالية :

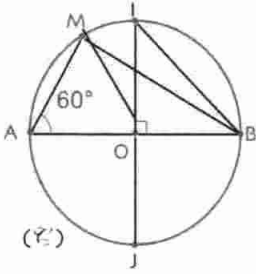

$\widehat{AMB}$

$\widehat{MBA}$

$\widehat{MOB}$

$\widehat{OMB}$

$\widehat{BIJ}$

17 (ع) دائرة مركزها O (لاحظ الأشكال)

$OA = 3 \text{ cm}$

• احسب MA و MB بتقريب 1mm.

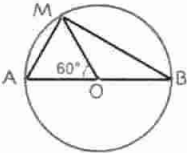

18 (ع) دائرة مركزها O و نصف قطرها 2 cm

(لاحظ الشكل) و M نقطة من الدائرة (ع).

[AB] و تر لها، طوله 2 cm.

• احسب قياس الزاوية  $\widehat{AMB}$ .

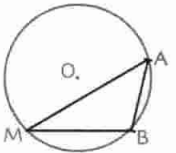

19 (ع) دائرة مركزها O و نصف قطرها 2 cm

(لاحظ الشكل)

• احسب طول القطعة [AB].

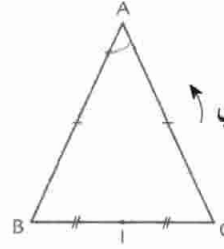
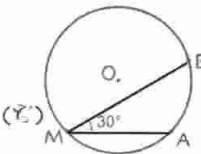

9 ABC مثلث متساوي الساقين.

• أنشئ صورة المثلث ABC بالدوران الذي

مركزه A وزاويته  $\hat{A}$  في اتجاه السهم.

• عين صورة I منتصف [BC].

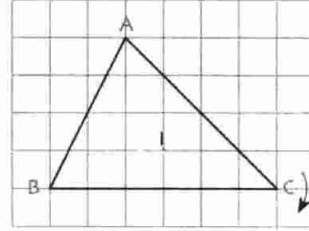

10 • أنشئ على ورق

مرصوف صورة ABC بالدوران

الذي مركزه I وزاويته  $90^\circ$

في اتجاه السهم.

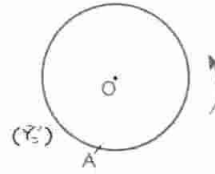

11 • أنشئ صورة الدائرة

(ع) بالدوران الذي مركزه A

وزاويته  $90^\circ$  في اتجاه السهم.

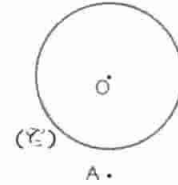

12 • أنشئ صورة الدائرة

(ع) بالدوران الذي مركزه A وزاويته

$90^\circ$  و في اتجاه عقارب الساعة.

الزاوية المحيطية و الزاوية المركزية

13 • لاحظ الأشكال في كل حالة من الحالات التالية :

هل الزاوية  $\widehat{AMB}$  زاوية محيطية ؟ علل.

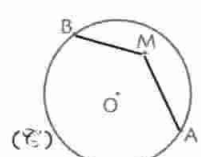
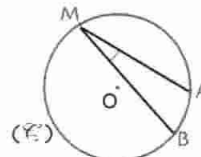
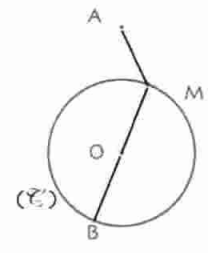
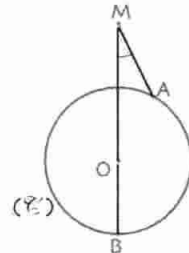

25 لاحظ الشكل.

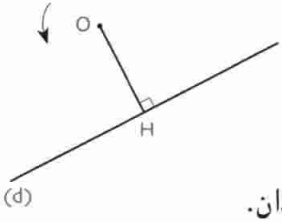

1. أنشئ (d') صورة (d) بالدوران الذي مركزه O و زاويته  $90^\circ$  في اتجاه السهم.
2. برهن أن (d) و (d') متعامدان.

26 مثلث متقايس الأضلاع ABC

حيث  $AM = BP = CQ$

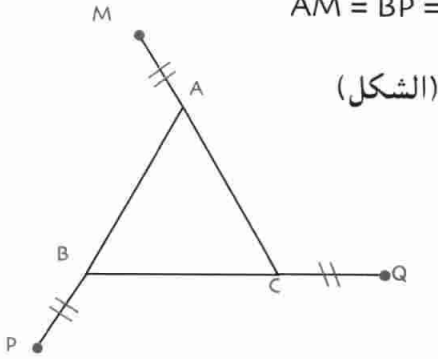

(الشكل)

1. برهن أن المثلث MPQ متقايس الأضلاع.
2. برهن أن مركز الدائرة المحيطة بالمثلث MPQ هو مركز الدائرة المحيطة بالمثلث ABC.

27 سداسي منتظم ABCDEF (لاحظ الشكل).

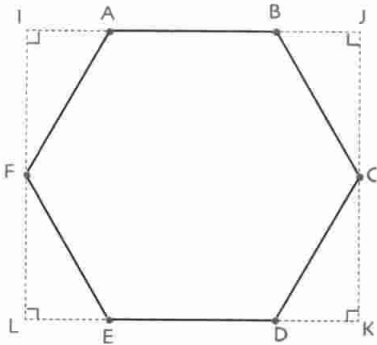

1. برهن أن الرباعي IJKL ليس مربعاً.
2. ليكن x طول ضلع السداسي.
3. عبّر عن IA و JK بدلالة x.

احسب IA و JK بتقريب 1mm من أجل  $x = 60\text{cm}$ .

20 A, B, C, D أربع نقط من الدائرة

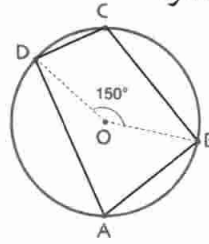

1. ارسم دائرة (C) التي مركزها O (الشكل).
- احسب قيس  $\widehat{BAD}$ .

### المضلعات المنتظمة

21 1. ارسم دائرة (C) مركزها O.

- ارسم قطرين متعامدين منها.
- برهن أن نقط تقاطع الدائرة و القطرين هي رؤوس مربع.
- محاور أضلاع المربع تقطع الدائرة في أربع نقط.
- برهن أن النقط الثمانية هي رؤوس ثماني منتظم.

22 A, B, C هي رؤوس متتالية

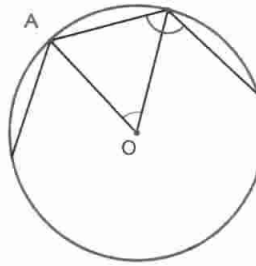

- من مضلع منتظم. O مركز الدائرة المحيطة بهذا المضلع. (الشكل).
- برهن أن

$$\widehat{ABC} + \widehat{AOB} = 180^\circ$$

23 ارسم مثلثا متقايس الأضلاع ثم مربعاً خارج

المثلث على كل ضلع من المثلث، طول ضلعه هو طول ضلع المثلث.

- هل المضلع المحصل عليه مضلع منتظم ؟ علل.

### مسائل

24 ارسم مربعاً مركزه O.

- ارسم مربعاً مركزه O يطابق المربع السابق بحيث قطراه يكونان مع قطري المربع الأول زاوية  $45^\circ$ .
- (يمكن رسم الدائرة المحيطة بالمربع الأول).
- تتقاطع أضلاع المربعين في ثمان نقط.
- هل الثماني الذي رؤوسه هذه النقط هو ثماني منتظم ؟

# الهندسة في الفضاء - الكرة و الجلة - المقاطع المستوية

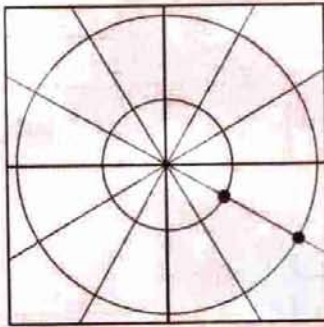
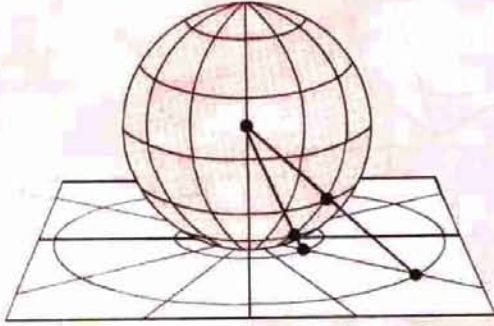

- 1 - الكرة و الجلة
- 2 - مساحة كرة و حجم جلة
- 3 - المقاطع المستوية لمجسمات مألوفة
- 4 - التكبير و التصغير

لو أردنا بسط نصف كرة (مثل كرة تينيس) على طاولة لمزقت دون الحصول علي سطح مستو.  
كيف يمكن إذن تمثيل سطح الكرة الأرضية على ورقة (خريطة)؟  
تمثل الكرة الأرضية على ورقة (خريطة) مع إلحاق الواقع (كرة الأرض) ببعض التشوهات.  
تستعمل عدة طرق من بينها تلك الممثلة في الشكل.

## الكفاءات المستهدفة

(التي يجب اكتسابها)

- التعرف على الكرة و الجلة.

- حساب مساحة الكرة و حجم الجلة.

- معرفة و استعمال المقاطع المستوية للمجسمات المألوفة.

- معرفة الآثار على مساحة و حجم مجسم عند التكبير أو تصغير أبعاد هذا المجسم.



استبيان متعدد الإجابات

اختر الإجابة الصحيحة.

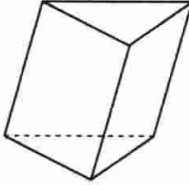
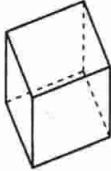
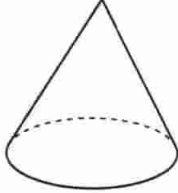
الإجابة 3	الإجابة 2	الإجابة 1	السؤال
موشورا	متوازي المستطيلات	هرما	1. الشكل المقابل يمثل ... 
هرما	موشورا قائما	مكعبا	2. الشكل المقابل يمثل ... 
مربع	مضلع منتظم	مثلث قائم	3. قاعدة هرم منتظم هي ...
موشورا	هرما غير منتظم	هرما منتظما	4. الشكل المقابل يمثل ... 
مخروطا	أسطوانة	هرما منتظما	5. الشكل المقابل يمثل ... 
مثلث قائما	قطعة مستقيم	دائرة	6. مخروط الدوران يولد بدوران ...
مثلث قائما	مستطيل	دائرة	7. أسطوانة الدوران تولد بدوران ...
موشورا	مخروطا	هرما	8. عندما يدور مثلث مقاييس الأضلاع حول أحد متوسطاته فيولد ...

## أنشطة تحضيرية

### النشاط 1

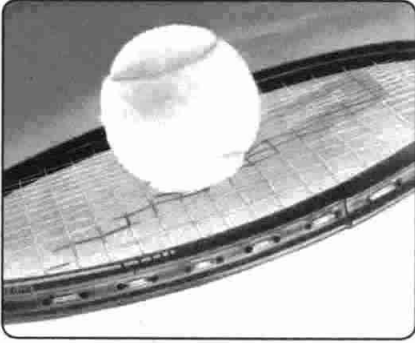

①

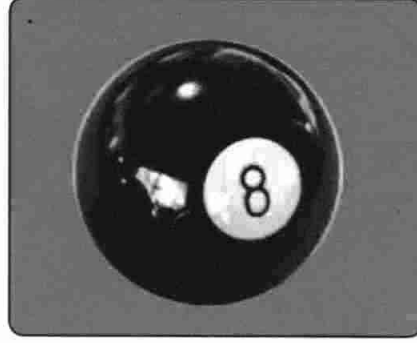

1. لاحظ الصورتين.

(الشكل 1)

• عيّن كلا من الكرة و الجلة

(كرة مملوءة).



②

2. الكرة الأرضية هي كرة فارغة رسم عليها

خطوط الطول وخطوط العرض. (الشكل 2)

• ما هي خطوط الطول ؟

• ما هي خطوط العرض ؟

### النشاط 2

يمثل الشكل 1 دائرة مركزها O و نصف قطرها 1,5 cm.

تدور حول أحد أقطارها في مستوي الورقة.

• ماذا تولد ؟

• ارسم مسار النقطة M من هذه الدائرة و التي تبعد

عن محور الدوران بمسافة 1,2 cm.

يمثل الشكل 2 مستطيلا عرضه 2 cm و يدور حول

طوله الواقع في مستوي الورقة.

• ارسم مسار النقطة M.

يمثل الشكل 3 مثلثا قائما يدور حول أحد أضلاعه القائمة. M نقطة من الوتر تبعد عن محور الدوران بمسافة 1 cm.

• ارسم مسار النقطة M.

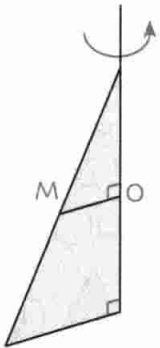

③

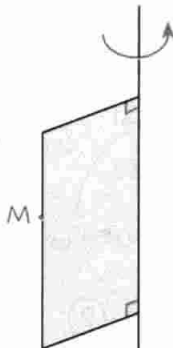

②

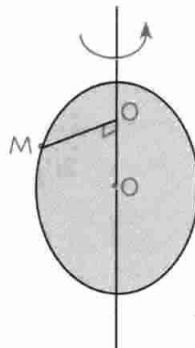

①

النشاط 3

1. من بين المقاطع الثلاث التالية، عين مقطع المستوي (P) للمجسم (S).

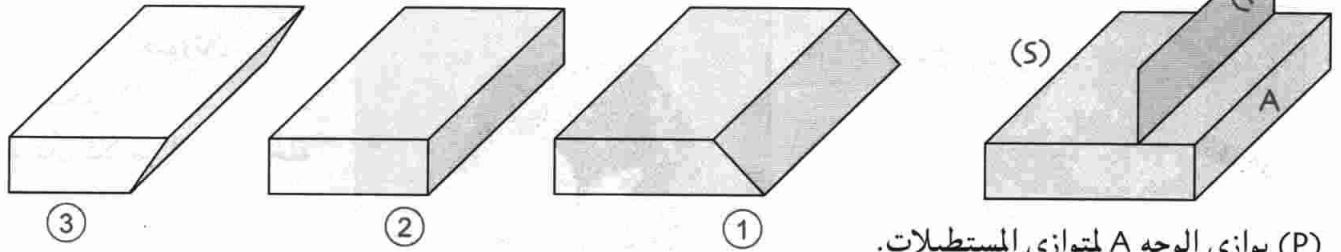

(P) يوازي الوجه A لمتوازي المستطيلات.

2. نفس السؤال بالنسبة إلى لحالات التالية.

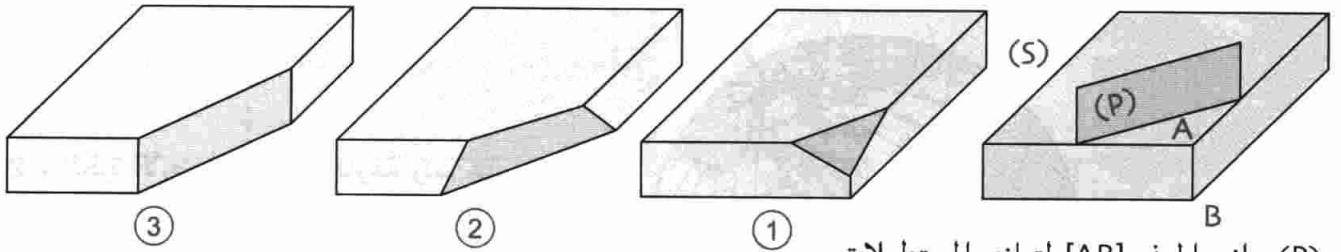

(P) يوازي الحرف [AB] لمتوازي المستطيلات.

النشاط 4

1. أرفق كل شكل 1 و 2 بالمقطع المناسب A أو B أو C.

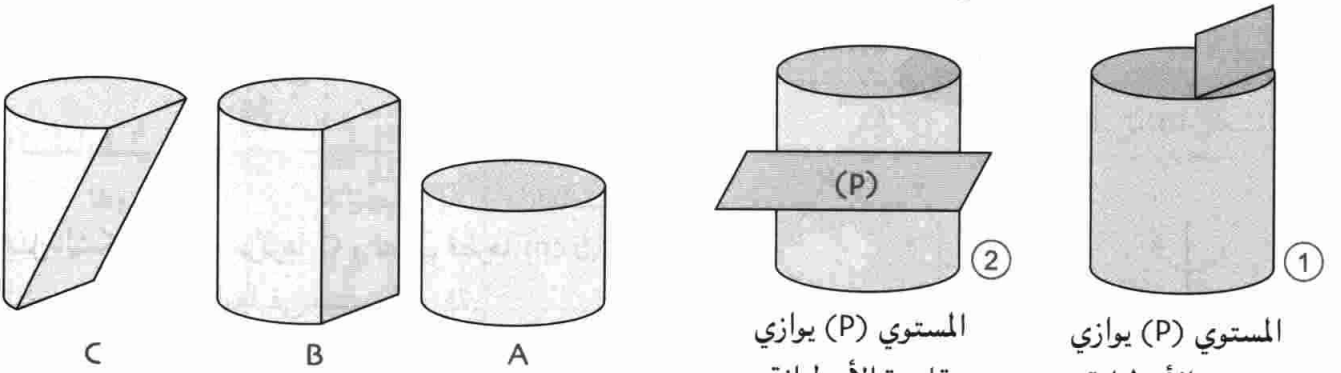

المستوي (P) يوازي قاعدة الأسطوانة

المستوي (P) يوازي محور الأسطوانة

2. نفس السؤال بالنسبة إلى مخروط الدوران.

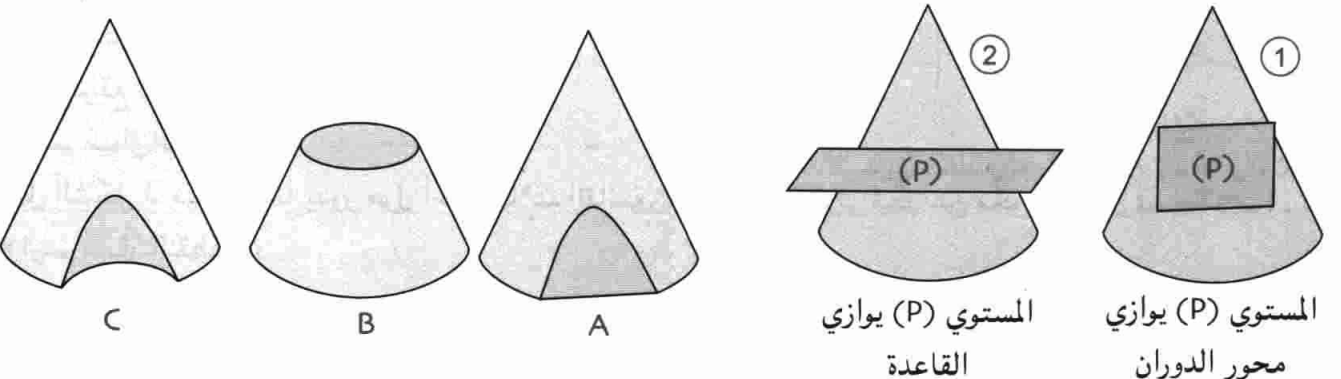

المستوي (P) يوازي القاعدة

المستوي (P) يوازي محور الدوران

تعريف الكرة التي مركزها النقطة O و نصف قطرها R هي مجموعة نقاط الفضاء التي تبعد عن O بالمسافة R.

مثال الكرة التي مركزها O و نصف قطرها 1,8 cm هي مجموعة النقط M من الفضاء بحيث  $OM = 1,8 \text{ cm}$  في الشكل لدينا :

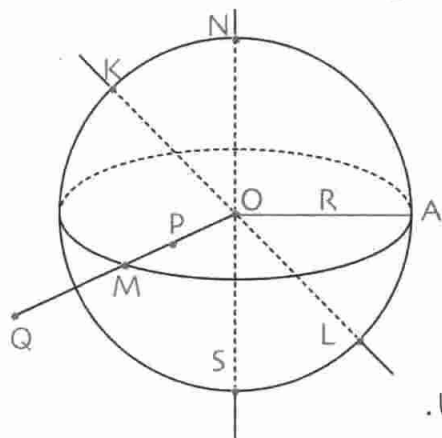

- M نقطة من الكرة لأن  $OM = R$ .
- P ليست نقطة من الكرة لأن  $OP < R$ .
- P تقع داخل الكرة.
- Q ليست نقطة من الكرة لأن  $OQ > R$ .
- Q تقع خارج الكرة.
- L و K, S, N كل من القطعتين [NS] و [KL] تشمل مركز الكرة، فهما قطران لها.

تعريف الجلة التي مركزها النقطة O و نصف قطرها R هي مجموعة النقط M حيث  $OM \leq R$ .

• الجلة التي مركزها النقطة O و نصف قطرها R هي مجموعة نقط الكرة التي مركزها O و نصف قطرها R و النقط التي تقع داخل هذه الكرة. و بالتالي كل نقطة من الكرة هي نقطة من الجلة.

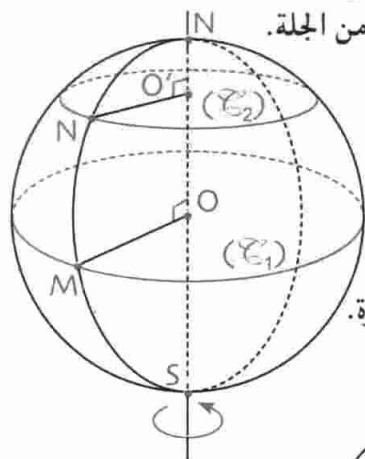

- عندما تدور الدائرة ( $\mathcal{C}$ ) ذات المركز O حول محورها (NS) فإنها تولد سطح الكرة التي مركزها O و قطرها NS.
- مسار النقطة M هي دائرة كبرى ( $\mathcal{C}_1$ ) مركزها O و قطرها قطر الكرة.
- مسار النقطة N هي دائرة صغيرة ( $\mathcal{C}_2$ ) مركزها O و قطرها أصغر من قطر الكرة.
- ( $\mathcal{C}_1$ ) و ( $\mathcal{C}_2$ ) تقعان في مستويين متوازيين.
- يمكن تمثيل كرة بإحدى دوائرها

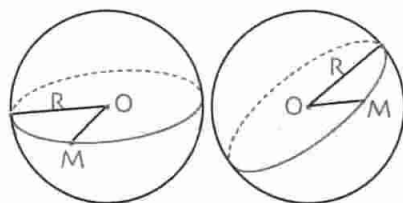

الكبرى و مركزها و نصف قطرها.

2 مساحة كرة و حجم جلة

تعريف • مساحة كرة نصف قطرها R معرفة بالقاعدة :  $A = 4\pi R^2$

• حجم جلة نصف قطرها R معرفة بالقاعدة :  $V = \frac{4}{3} \pi R^3$

مثال مساحة كرة نصف قطرها 1,2 cm و حجم جلة نصف قطرها 1,2 cm هما :

•  $A = 4\pi R^2 = 4\pi (1,2)^2$  أي  $A \approx 18,09 \text{ cm}^2$  بتقريب  $1 \text{ mm}^2$

•  $V = \frac{4}{3} \pi R^3 = \frac{4}{3} \pi (1,2)^3$  أي  $V \approx 7,235 \text{ cm}^3$  بتقريب  $1 \text{ mm}^3$

3- المقاطع المستوية لجسمات مألوفة

1-3. مقاطع مستوي لكرة و لجة

- خاصية
- مقطع مستوي لكرة هو دائرة.
  - مقطع مستوي لجة هو قرص.

ملاحظات إذا كان  $I$  مركز مقطع المستوي للكرة فإن  $I$  نقطة من أحد محاور الكرة. لكل نقطة  $M$  من الدائرة، المثلث  $OIM$  قائم في  $I$ . المستوي يقطع الكرة إذا كان  $OI < R$ .

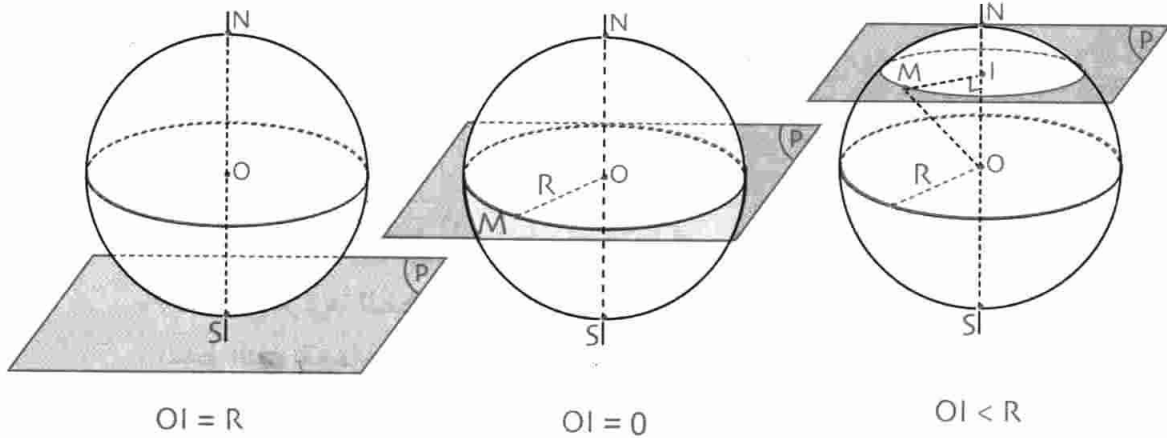

يشترك المستوي و الكرة في نقطة وحيدة. المستوي مماس للكرة.

نصف قطر الدائرة يساوي نصف قطر الكرة. المستوي يقطع الكرة وفق دائرة كبرى.

$IM < R$  و نصف قطر الدائرة أصغر من نصف قطر الكرة. المستوي يقطع الكرة وفق دائرة صغيرة.

2-3 مقاطع مستوية لمتوازي مستطيلات

خاصية مقطع مستوي لمتوازي مستطيلات هو مستطيل.

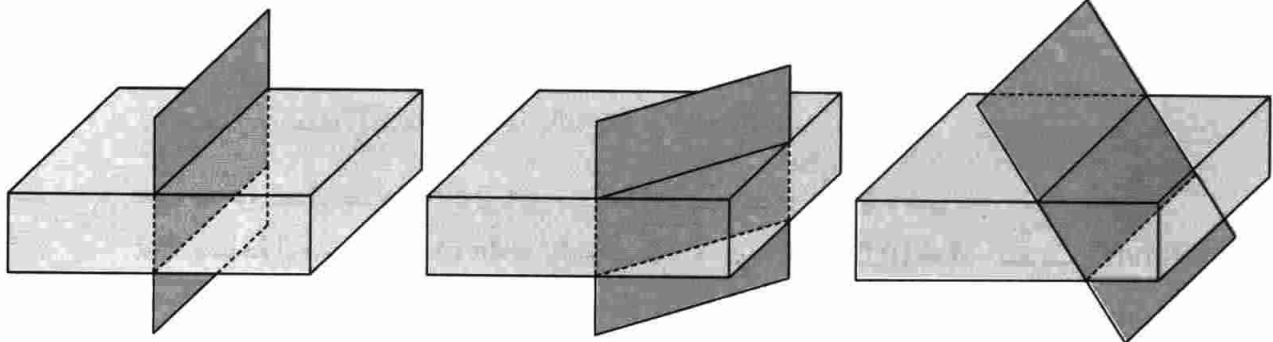

### 3-3 مقطع مستوي لموشور حيث المستوي يوازي قاعدة الموشور

خاصية مقطع مستوي لموشور قائم حيث المستوي يوازي قاعدة الموشور هو سطح مطابق لقاعدة هذا الموشور.

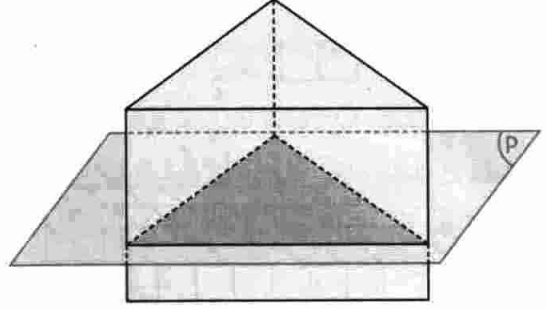
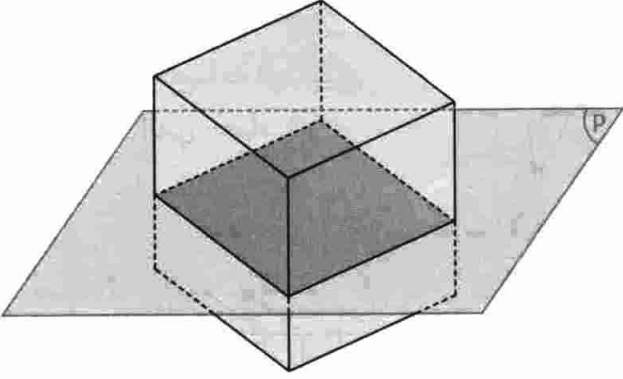

### 3-4 مقطع مستوي لأسطوانة دوران

خاصية مقطع مستوي لأسطوانة الدوران حيث المستوي محور الأسطوانة هو مستطيل.  
مقطع مستوي لأسطوانة الدوران حيث المستوي يوازي قاعدة الأسطوانة هو قرص مطابق للقاعدة.

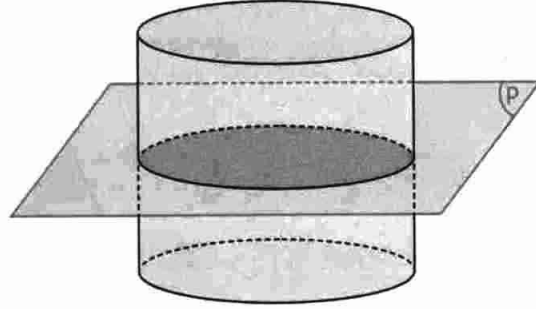
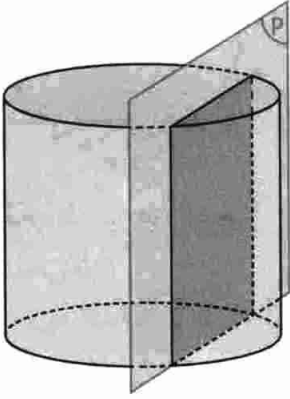

### 4- التكبير و التصغير

#### 1-4 تعريف و خواص

تعريف • تكبير شكل أو مجسم يعود إلى ضرب أبعاده في عدد  $k$  أكبر من 1.  
• تصغير شكل أو مجسم يعود إلى ضرب أبعاده في عدد محصور بين 0 و 1.

العدد  $k$  هو نسبة (أو سلم) التكبير أو التصغير.

في كل من الحالتين تضرب المساحة في  $k^2$  و يضرب الحجم في  $k^3$ .

ملاحظة • عند تكبير أو تصغير مجسم نتحصل على مجسم من نفس الطبيعة الهندسية.

• عند تكبير أو تصغير مجسم، لا تتغير أقياس الزوايا.

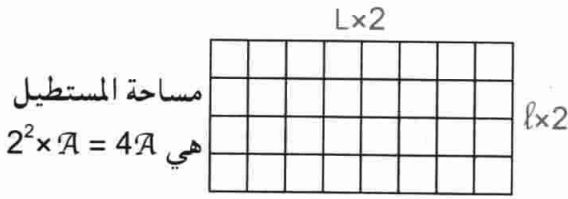

ضرب البعدين في 2.  
تكبير

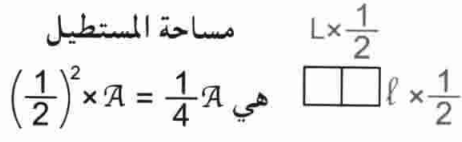

ضرب البعدين في 1/2.  
تصغير

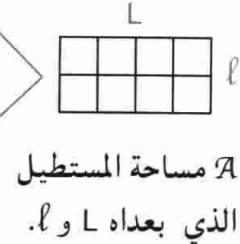

مثال 1

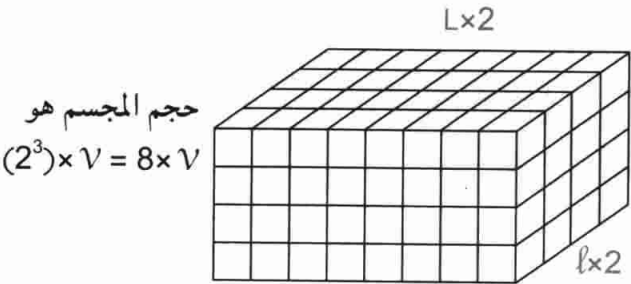

ضرب الأبعاد في 2.  
تكبير

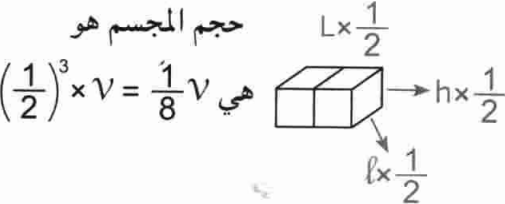

ضرب الأبعاد في 1/2.  
تصغير

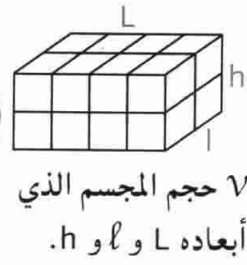

مثال 2

4-2 مقطع مستوي لمخروط الدوران

خاصية مقطع مستوي لمخروط الدوران حيث المستوي يوازي قاعدة المخروط هو تصغير لقاعدة المخروط.

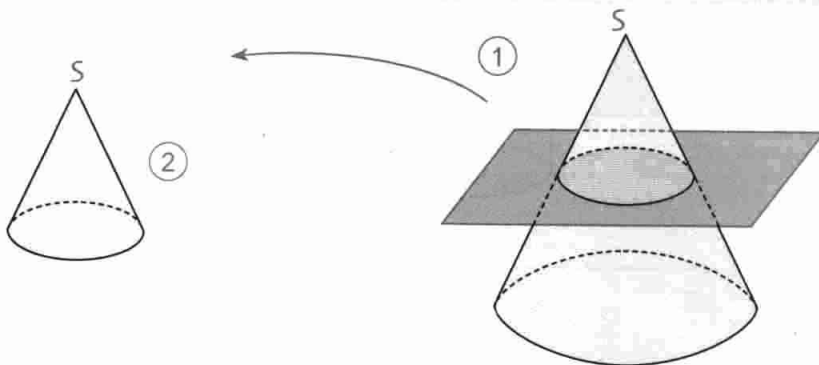

المخروط 2 هو تصغير للمخروط 1.

4-2 مقطع مستوي لهرم

خاصية مقطع مستوي لهرم حيث المستوي يوازي قاعدة الهرم هو تصغير لقاعدة الهرم.

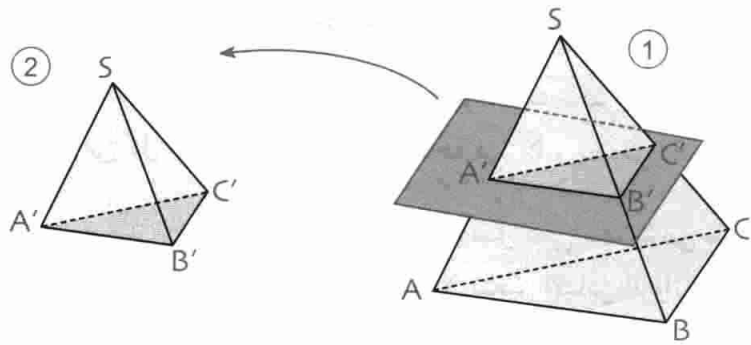

الهرم 2 هو تصغير للهرم 1.

- (A'B') يوازي (AB).
- (B'C') يوازي (BC).
- (A'C') يوازي (AC).

ملاحظة

على كل وجه من الهرم نلاحظ مثلثين في وضعية طالس.

## طرائق

### 1 - تمثيل نقطة من كرة أو من جلة

طريقة لتمثيل نقطة A من كرة يكفي رسم إحدى الدوائر الكبرى تشمل A و رسم نصف القطر الذي يشمل A. لتمثيل نقطة B من الجلة (داخل الكرة) يكفي رسم نصف قطر الكرة [OM] يشمل النقطة B و إحدى الدوائر الكبرى نصف قطرها [OM].

تمرين النقطة A نقطة من الكرة التي مركزها O و نصف قطرها R.

النقطة B نقطة داخل الكرة (لاحظ الشكلين 1 و 2).

• مثل على الكرة النقطتين A و B.

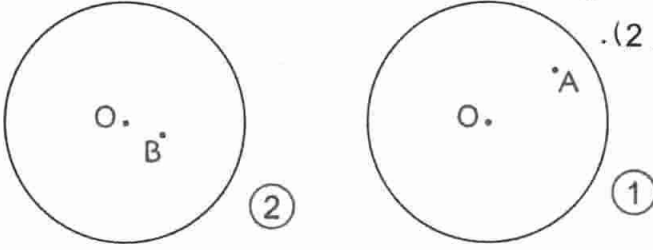

حل

1. نرسم [OA]

ثم إحدى الدوائر الكبرى نصف قطرها [OA].

2. نرسم نصف القطر [OM] يشمل B

ثم إحدى الدوائر الكبرى نصف قطرها [OM].

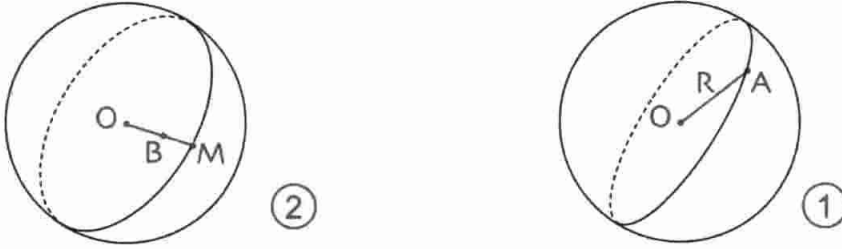

### 2 - حساب نصف قطر مقطع مستو لكرة

طريقة لحساب نصف قطر مقطع مستو لكرة يمكن توظيف نظرية فيثاغورث أو النسب المثلثية في مثلث قائم.

تمرين يقطع مستوي كرة نصف قطرها 2 cm وفق دائرة مركزها O' بحيث OO' = 1,5 cm.

• احسب نصف قطر هذه الدائرة.

حل

لتكن M نقطة من الدائرة مقطع المستوي للكرة. المثلث OO'M قائم في O' بحيث OO' = 1,5 cm.

نعلم أن OM = 2 cm. بتطبيق نظرية فيثاغورث نجد :

$$OM^2 = OO'^2 + O'M^2$$

$$O'M^2 = OM^2 - OO'^2 \text{ و بعد التعويض نجد :}$$

$$O'M^2 = 4 - 2,25 = 1,75$$

$$\text{و بالتالي : } O'M = \sqrt{1,75}$$

$$\text{أي } O'M \approx 1,32 \text{ cm بتقريب } \frac{1}{100}$$

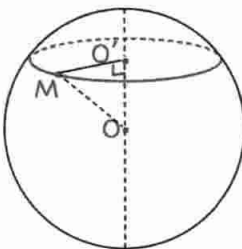



## 3- حساب نصف قطر مقطع مستو لمخروط الدوران

طريقة  
لحساب نصف قطر مقطع مستو لمخروط الدوران حيث المستوي يوازي قاعدة المخروط يمكن تطبيق نظرية فيثاغورث أو النسب المثلثية في مثلث قائم أو نظرية طالس.

تمرين  
مخروط دوران ارتفاعه 4 cm و نصف قطره 1,5 cm يقطع بسمتو يوازي قاعدة هذا المخروط على بعد 1 cm من القاعدة.

1. احسب نصف قطر المقطع الناتج.
2. احسب نسبة حجم المخروط العلوي على حجم المخروط الكبير.

حل

1. ليكن S رأس المخروط.

M و N نقطتان من نفس المولد.

لدينا : المثلث SO'N قائم في O' و المثلث SOM قائم في O.

المثلثان SO'N و SOM في وضعية طالس.

إذن  $\frac{SO'}{SO} = \frac{O'N}{OM}$  . نعلم أن SO = 4 و OM = 1,5 و OO' = 1

إذن  $SO' = SO - OO' = 3$  أي  $SO' = 3$ .

بعد التعويض نجد :  $\frac{3}{4} = \frac{O'N}{1,5}$

ينتج أن  $O'N = \frac{3 \times 1,5}{4}$

أي  $O'N \approx 1,13$  cm بتقريب  $\frac{1}{100}$ .

2. لدينا :  $\frac{\text{حجم المخروط العلوي}}{\text{حجم المخروط الكبير}}$  هو  $\left(\frac{O'N}{OM}\right)^3$

بما أن  $\frac{O'N}{OM} = \frac{SO'}{SO} = \frac{3}{4}$

فإن  $\left(\frac{O'N}{OM}\right)^3 = \left(\frac{3}{4}\right)^3 = \frac{27}{64}$

و بالتالي : نسبة حجم المخروط العلوي على حجم المخروط الكبير هي  $\frac{27}{64}$ .

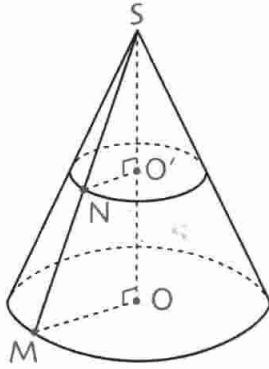

## تمرين محلول

تمرين

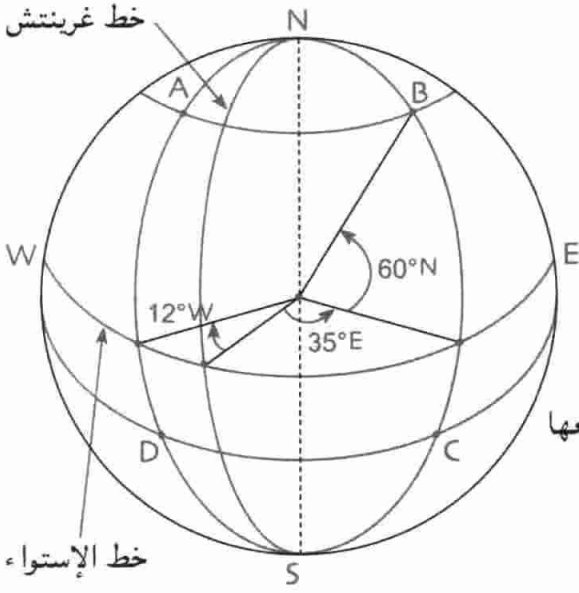

A, B, C, D أربع نقط من الكرة الأرضية.

إحداثيا النقطة A هما  $60^\circ N$  و  $12^\circ W$ .

إحداثيا النقطة C هما  $35^\circ E$  و  $18^\circ S$ .

1. ما هما إحداثيا كل من النقطتين B و D

علما أن A و B تقعان على نفس دائرة العرض

B و C على نفس خط الطول، D و C على نفس

دائرة العرض، A و D على نفس خط الطول.

2. A و B قمتان مدينتين. احسب المسافة التي تقطعها

طائرة من A نحو B متعبة دائرة العرض.

ماهي مدة السفر علما أن سرعتها هي  $800 \text{ km/h}$

و أن نصف قطر الأرض هو  $6380 \text{ km}$ .

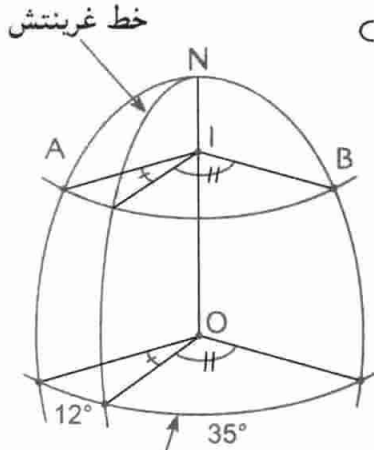

1. بما أن دائرة عرض B هي دائرة عرض A و خط طول B هو خط طول C

فإن إحداثيا B هما  $60^\circ N$  و  $35^\circ E$ .

بما أن دائرة عرض D هي دائرة عرض C و خط طول D هو خط طول A

فإن إحداثيا D هما  $12^\circ W$  و  $18^\circ S$ .

2. المسافة عبارة عن طول القوس  $\widehat{AB}$  من دائرة العرض

التي تقع عليهما المدينتان A و B.

يكفي حساب الزاوية المركزية و نصف قطر الدائرة

لحساب طول القوس  $\widehat{AB}$ .

• قياس الزاوية المركزية هو  $35^\circ + 12^\circ$  أي  $47^\circ$ .

• حساب نصف القطر AI. OIA قائم في A.

$$\text{لدينا : } \sin 30^\circ = \frac{AI}{OA}$$

$$AI = OA \times \sin 30^\circ$$

$$AI = 6380 \times \frac{1}{2} = 3190$$

$$AI = 3190 \text{ km}$$

• حساب طول القوس  $\widehat{AB}$ .

طول  $\widehat{AB}$  هو  $\frac{2\pi \times 3190}{360}$  أي طول  $\widehat{AB}$  هو  $2615 \text{ km}$  بتقريب  $1 \text{ km}$ .

• مدة السفر هي المسافة على السرعة أي  $\frac{2615}{800}$  أي  $3 \text{ h } 16 \text{ min}$  بتقريب  $1 \text{ min}$ .

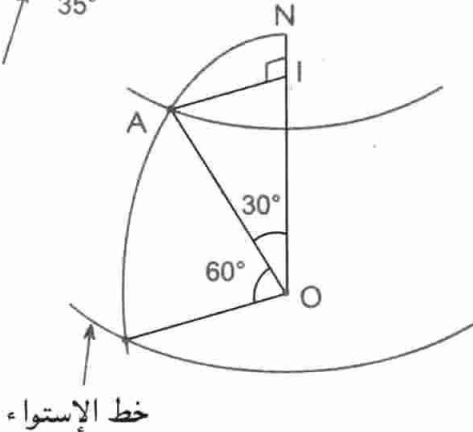

خط الإستواء

## صحيح أو خاطئ

1. كل مستقيم يقطع كرة هو محور لها.
2. مركز كرة هو مركز الدوائر الكبرى.
3. مقطع كل مستو لجلة وفق قرص مركزه مركز الجلة.
4. خطوط الطول كلها متقايسة و لها نفس المركز.
5. دوائر العرض كلها متقايسة.
6. حجم جلة صغيرة هو  $1 \text{ cm}^3$ . إذا ضربنا نصف قطرها في 5 نتحصل على جلة حجمها يمثل 25 مرات حجم الجلة الصغيرة.
7. مقطع مستو لمكعب هو دائما مربع.
8. مقطع مستو لجلة هو دائرة.

## تمارين

### الكرة و الجلة : تعريف و تمثيل

2. لكرة نصف قطر طوله  $1,5 \text{ cm}$

و  $O$  هو مركزها. (الشكل)

نعتبر مستقيما يقطع الكرة في نقطتين  $A$  و  $B$ .

هل يمكن أن يكون :

؟  $AB = 1 \text{ cm}$

؟  $AB = 1,5 \text{ cm}$

؟  $AB = 3 \text{ cm}$

؟  $AB = 4 \text{ cm}$

• علل إجابتك في كل حالة.

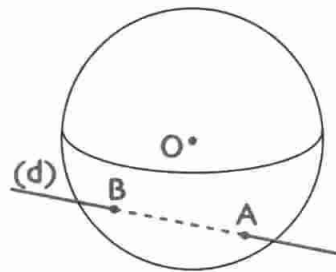

3. يقطع مستقيم (d) كرة مركزها  $O$  و نصف قطرها

$2 \text{ cm}$  في نقطتين  $A$  و  $B$  بحيث  $AB = 2 \text{ cm}$ .

1. برهن أن  $\widehat{AOB} = 60^\circ$ .

2. اهو منتصف  $[AB]$ . احسب  $OI$ .

4.  $A$  و  $B$  نقطتان من كرة مركزها النقطة  $O$  منتصف  $[AB]$

و نصف قطرها  $2 \text{ cm}$ .

$M$  و  $N$  نقطتان بحيث :

$\widehat{AMB} = 90^\circ$  و  $MA = MB$ .

• برهن أن  $M$  نقطة من الكرة.

5. مثل كرة مركزها  $O$  و  $[AB]$  قطرا لها،  $M$  و  $N$  نقطتين

منها بحيث  $\widehat{MON} = 90^\circ$ .

6. مثل جلة مركزها  $O$  و قطرها  $3 \text{ cm}$

$M$  و  $N$  نقطتين منها بحيث :

$OM = ON = 1 \text{ cm}$  و  $\widehat{MON} = 90^\circ$ .

7. مثل كرة مركزها  $O$  و نصف قطرها  $1,5 \text{ cm}$

و نقطة  $A$  منها تبعد بمسافة  $0,5 \text{ cm}$  عن أحد محاورها.

8. 1. مثل كرة أرضية مبيّنا قطبيها (الشمالي و الجنوبي)

خط الإستواء، خط طول غرينتش و إحدى دوائر العرض.

2. إذا كان  $6400 \text{ km}$  هو نصف قطر الأرض، احسب

المسافة التي تفصل القطب الشمالي و إحدى نقط خط

الاستواء (يقصد بالمسافة أقصر مسافة التي يجب قطعها

على سطح الأرض بإتباع أحد خطوط الطول)

### مساحة كرة - حجم جلة

9.  $A$  هي مساحة كرة نصف قطرها  $R$  و  $V$  هو الحجم.

1. برهن أن  $V = \frac{A \times R}{3}$ .

2. احسب مساحة كرة نصف قطرها  $12 \text{ cm}$ .

استنتج حجم الجلة.

تعطى النتائج بتقريب  $1 \text{ cm}^2$  بالنسبة إلى المساحة و بتقريب

$1 \text{ cm}^3$  بالنسبة إلى الحجم.

## المقاطع المستوية لجسمات مألوفة

15 • ارسم بالقياسات الحقيقية مع التعليل المقاطع

التالية للمستوي (P) مع المكعب في كل من

الحالتين 1 و 2.

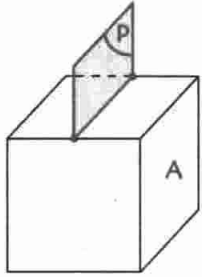

3 cm

(2)

• (P) يوازي الوجه A.

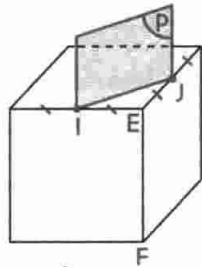

3 cm

(1)

• (P) يشمل منتصفى حرفين  
و يوازي الحرف [EF].

16 • ارسم بالقياسات الحقيقية مع التعليل مقاطع المستوي

(P) لمتوازي المستطيلات التالي في كل من الحالتين 1 و 2.

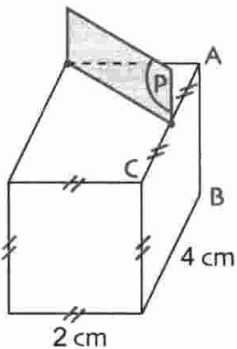

(2)

• (P) يوازي الحرف [AB]  
ويشمل منتصف [AC].

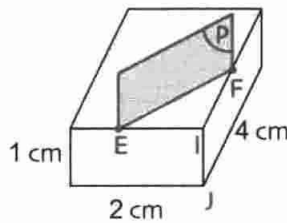

(1)

• EF = 2 cm  
• (P) يوازي الحرف [IJ].

17 • ارسم بالقياسات الحقيقية مع التعليل مقاطع المستوي

(P) للأسطوانة في كل الحالتين 1 و 2.

10 • احسب نصف قطر كرة مساحتها  $12,56 \text{ cm}^2$

بتقريب 1 mm.

• احسب حجم الكرة بتقريب  $1 \text{ mm}^3$ .

11 • احسب مساحة كرة نصف قطرها 1,5 cm

بوضع  $\pi = 3,14$ .

• احسب حجم الكرة الناتجة.

12 • نضع كرة داخل مكعب ضلعه R بحيث تمس الكرة

كل وجه من المكعب.

• احسب نصف قطر

الكرة علماً أن حجم

المكعب هو  $8 \text{ cm}^3$ .

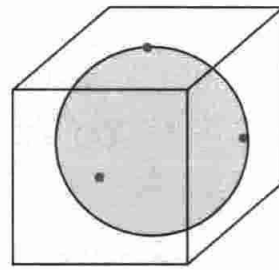

13 • يمثل الشكل المقابل مبنى مكون من مكعب

و نصف كرة قطرها 300 cm.

في هذا المبنى خصص باب كما هو مبين في الشكل.

• ما هي كتلة الجير اللازمة لطلاء المبنى علماً أن 1 kg

من الجير يغطي  $4 \text{ m}^2$  ؟

(تعطى الكتلة بتقريب 1 kg)

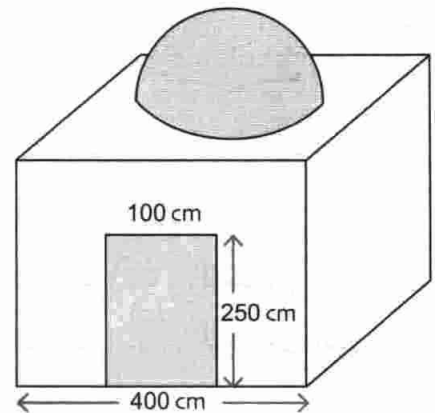

14 • جلة من حديد مفرغة قطرها الخارجي 12 cm

و سمكها 2 cm.

• ما هو حجم الحديد المكونة منه ؟

## تمارين و مسائل

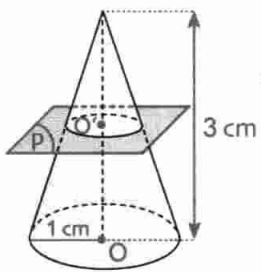

- 22 • ارسم بالقياسات الحقيقية  
مقطع المستوي (P) لمخروط الدوران  
الممثل في الشكل التالي :  
علما أن  $OO' = 1,5 \text{ cm}$ .

- 23 • ارسم بالقياسات الحقيقية  
مقطع المستوي (P) للهرم المنتظم  
الممثل في الشكل التالي :

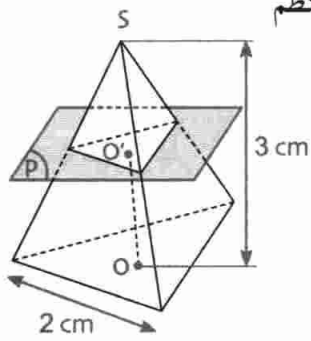

بحيث المستوي  
يوازي القاعدة  
و  $OO' = 2 \text{ cm}$ .

### التكبير و التصغير

- 24 • لاحظ أبعاد المرصوفتين  $(F_1)$  و  $(F_2)$

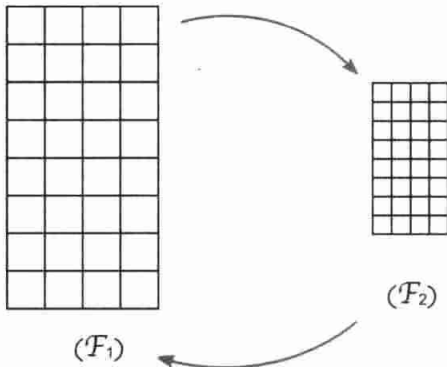

ثم أكمل :

نسبة تكبير أبعاد  $(F_2)$  هي .....

نسبة تصغير أبعاد  $(F_1)$  هي .....

تضرب أبعاد  $(F_1)$  في ..... للحصول على  $(F_2)$ .

تضرب أبعاد  $(F_2)$  في ..... للحصول على  $(F_1)$ .

- 25 • استعمل مرصوفتي التمرين 24 لإتمام الجمل التالية :

تمثل مساحة  $(F_2)$  % ..... من مساحة  $(F_1)$ .

تمثل مساحة  $(F_1)$  % ..... من مساحة  $(F_2)$ .

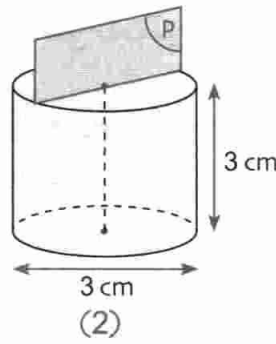

- (P) يشمل محور  
الأسطوانة.

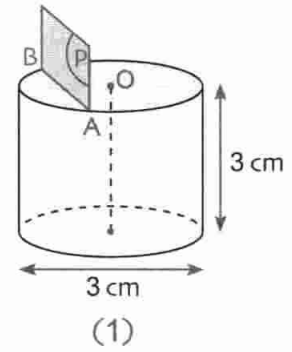

- (P) يوازي محور  
الأسطوانة و  $AB = 2 \text{ cm}$ .

- 18 • لاحظ الشكل ثم أرسم بالقياسات الحقيقية مقطع

المستوي (P) للأنبوب الممثل علما أن (P) يوازي قاعدة  
الأنبوب الأسطواني و أن سمك الأنبوب هو  $2 \text{ mm}$ .

- ارسم مقطع لمستوي (K)

للأنبوب علما

أن (K) يشمل

محور الأنبوب.

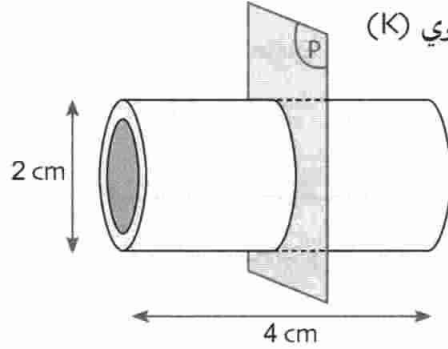

- 19 • ارسم بالقياسات الحقيقية مع التعليل مقطع

المستوي (P) للكرة التي نصف قطرها  $1,5 \text{ cm}$   
علما أن مركز المقطع يبعد عن مركز الكرة بمسافة  $1 \text{ cm}$ .

- 20 • جلة خشبية نصف قطرها  $2 \text{ cm}$  تطفو على سطح مائي

و تغمر داخل الماء بعمق  $1 \text{ cm}$ .

- ارسم بالقياسات الحقيقية مقطع المستوي المائي للكرة.

- 21 • ارسم بالقياسات الحقيقية مقطع المستوي (P)

لمخروط الدوران الممثل في الشكل  
التالي :

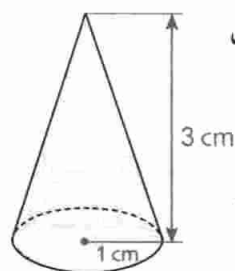

المستوي (P) يشمل محور

المخروط الدوراني الذي نصف قطر

قاعدته  $1 \text{ cm}$  و ارتفاعه  $3 \text{ cm}$ .

الجزء العلوي هو جزئ من مخروط الدوران. الشكل 2 يمثل مقطع الجزء العلوي يشمل (OI) محور المخروط. يعطى  $AB = 3\text{ m}$  و  $OJ = 5\text{ m}$  و  $OI = 10\text{ m}$ . احسب سعة الخزان.

**31** هرم منتظم إرتفاعه  $8\text{ cm}$  وقاعدته على شكل مربع طول ضلعه  $8\text{ cm}$  يوضع داخل مكعب طول حرفه  $8\text{ cm}$ .  
1. احسب حجم كل من المكعب و الهرم.  
2. ما هي نسبة حجم الهرم على حجم المكعب؟  
3. نفس الأسئلة إذا عوضنا الهرم بمخروط الدوران قاعدته  $8\text{ cm}$  وإرتفاعه  $8\text{ cm}$ .  
قارن النسبتين.

**32** تقع مدينتان A و B على خط الإستواء. خط طول A هو  $10^\circ\text{E}$  و خط طول B هو  $25^\circ\text{E}$ . احسب المسافة التي تفصل A و B علما أن طول خط الاستواء هو  $40000\text{ km}$  تقريبا. على أي خط طول تقع نقطة مقابلة للمدينة A على خط الاستواء؟

**33** هرم منتظم قاعدته مربع و ضلعه C. مخروط الدوران نصف قطره R. للهرم و المخروط نفس الإرتفاع و الحجم. احسب النسبة  $\frac{C}{R}$ .

**34** لمخروط الدوران نصف قطر R و لهرم منتظم مربع القاعدة نفس الإرتفاع h. و ضلع الهرم يساوي قطر المخروط. احسب نسبة حجم المخروط على حجم الهرم.

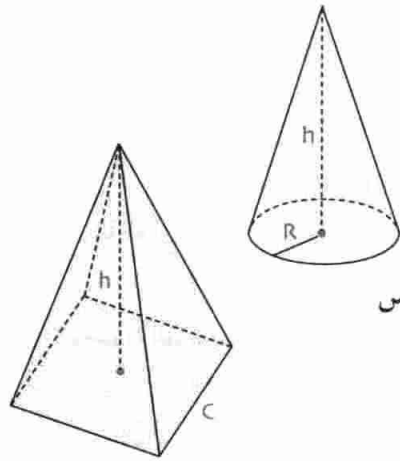

**26** يكبر نصف قطر كرة بنسبة 25%.  
1. بأي نسبة مئوية تكبر مساحتها؟  
2. بأي نسبة مئوية يكبر حجم الكرة؟  
**27** ABC مثلث.  
M و N منتصفا الضلعين [AB] و [AC] على الترتيب (BN) و (CM) يتقاطعان في A.  
1. برهن أن المثلث IMN هو تصغير للمثلث BIC.  
2. ما هي نسبة التصغير؟  
3. بأي نسبة يتم تصغير مساحة المثلث BIC؟  
**28** ننجز تكبير لأبعاد مخروط دوران بنسبة 30%.  
بأي نسبة يكبر حجمه؟

### مسائل

**29** إرتفاع مخروط الدوران هو  $8\text{ cm}$  و قطره  $12\text{ cm}$  يقطع هذا المخروط بستو مواز للقاعدة عن بعد  $5\text{ cm}$  من الرأس.  
1. ما هو قطر المخروط المحصل عليه؟  
2. ما هي نسبة حجم هذا المخروط من حجم المخروط الأصلي؟  
**30** يمثل الشكل 1 خزان ماء (الجزء السفلي هو حامل الخزان).

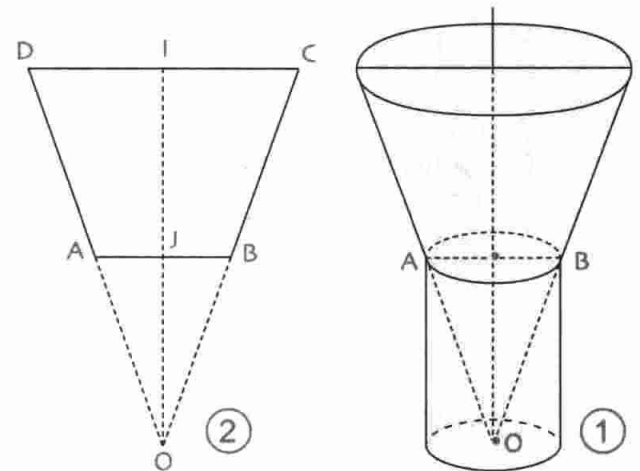

# حلول التمارين والمسائل

- ← الأعداد الطبيعية و الأعداد الناطقة
- ← الحساب الحرفي - المتطابقات الشهيرة
- ← الجذور التربيعية
- ← المعادلات و المتراجحات من الدرجة 1 بمجهول واحد
- ← جمل معادلتين من الدرجة الأولى بمجهولين
- ← الدوال الخطية - التناسبية
- ← الدوال التآلفية
- ← الإحصاء
- ← خاصية طاليس
- ← حساب المثلثات في المثلث القائم
- الأشعة و الانسحاب
- المعالم
- ← الدوران- الزوايا و المضلعات المنتظمة
- ← الهندسة في الفضاء - الكرة - الجلة - المقاطع المستوية

## 1 - الأعداد الطبيعية و الأعداد الناطقة

1 الجمل الصحيحة هي 1 : 2 : 4 : 6 .

2 • مجموعة قواسم 27 هي {1 ; 3 ; 9 ; 27}

• مجموعة قواسم 45 هي {1 ; 3 ; 5 ; 9 ; 15 ; 45}

• مجموعة قواسم 84 هي {1 ; 2 ; 3 ; 4 ; 6 ; 7 ; 12 ; 14 ; 21 ; 28 ; 42 ; 84}

3 • مجموعة قواسم 288 هي

{1 ; 2 ; 3 ; 4 ; 6 ; 8 ; 9 ; 12 ; 16 ; 18 ; 24 ; 32 ; 36 ; 48 ; 72 ; 96 ; 144 ; 288}

• مجموعة قواسم 169 هي {1 ; 13 ; 169}

• مجموعة قواسم 225 هي {1 ; 3 ; 5 ; 9 ; 15 ; 25 ; 45 ; 75 ; 225}

4 • مجموعة القواسم المشتركة للعددين 42 و 56 هي {1 ; 2 ; 7 ; 14}

• مجموعة القواسم المشتركة للعددين 76 و 48 هي {1 ; 2 ; 4}

• مجموعة القواسم المشتركة للعددين 136 و 320 هي {1 ; 2 ; 4 ; 8}

5 • مجموعة القواسم المشتركة للعددين 73 و 75 هي {1}

• مجموعة القواسم المشتركة للعددين 44 و 66 هي {1 ; 2 ; 11 ; 22}

• مجموعة القواسم المشتركة للعددين 29 و 58 هي {1 ; 29}

6 حاصل القسمة هو 4 : باقي القسمة هو 192 .

$$1284 = 273 \times 4 + 192$$

7 أ) حاصل القسمة هو 2 : باقي القسمة هو 612 .

$$2184 = 783 \times 2 + 618$$

ب) حاصل القسمة هو 4 : باقي القسمة هو 839 .

$$6951 = 1528 \times 4 + 839$$

ج) حاصل القسمة هو 22 : باقي القسمة هو 335 .

$$8585 = 375 \times 22 + 335$$

8 أ) مجموعة القواسم المشتركة هي {1 ; 2 ; 3 ; 6}

$$\text{pgcd}(18 ; 30) = 6$$

ب) مجموعة القواسم المشتركة هي {1 ; 7}

$$\text{pgcd}(14 ; 35) = 7$$

ج) مجموعة القواسم المشتركة هي {1 ; 5 ; 25}

$$\text{pgcd}(75 ; 125) = 25$$

د) مجموعة القواسم المشتركة هي {1 ; 3 ; 9 ; 27}

$$\text{pgcd}(135 ; 108) = 27$$

$$30 - 10 = 20 \quad | \quad 90 - 50 = 40 \quad \text{أ} \quad \mathbf{9}$$

$$20 - 10 = 10 \quad | \quad 50 - 40 = 10$$

$$10 - 10 = 0 \quad | \quad 40 - 10 = 30$$

$$\text{pgcd}(90 ; 50) = 10 \quad \text{إذن}$$

$$\text{pgcd}(299 ; 235) = 1 \quad \text{ب)}$$

$$\text{pgcd}(851 ; 667) = 23 \quad \text{ج)}$$

$$\text{pgcd}(13\,305 ; 7\,983) = 2\,661 \quad \text{د)}$$

$$\text{pgcd}(22\,675 ; 14\,512) = 907 \quad \mathbf{10}$$

$$14 = 11 \times 1 + 3 \quad | \quad 103 = 39 \times 2 + 25 \quad \text{أ} \quad \mathbf{11}$$

$$11 = 3 \times 3 + 2 \quad | \quad 39 = 25 \times 1 + 14$$

$$3 = 2 \times 1 + 1 \quad | \quad 25 = 14 \times 1 + 11$$

$$2 = 1 \times 2 + 0$$

$$\text{pgcd}(103 ; 39) = 1 \quad \text{إذن}$$

$$\text{pgcd}(749 ; 115) = 1 \quad \text{ب)}$$

$$\text{pgcd}(7\,595 ; 3\,725) = 5 \quad \text{ج)}$$

$$\text{pgcd}(224\,512 ; 71\,037) = 877 \quad \text{د)}$$

$$222\,453 = 38\,520 \times 5 + 29\,853 \quad \mathbf{12}$$

$$38\,520 = 29\,853 \times 1 + 8\,767$$

$$29\,853 = 8\,767 \times 3 + 3\,552$$

$$8\,767 = 3\,552 \times 2 + 1\,663$$

$$3\,552 = 1\,663 \times 2 + 226$$

$$1\,663 = 226 \times 7 + 81$$

$$226 = 81 \times 2 + 64$$

$$81 = 64 \times 1 + 17$$

$$64 = 17 \times 3 + 13$$

$$17 = 13 \times 1 + 4$$

$$13 = 4 \times 3 + 1$$

$$4 = 4 \times 1 + 0$$

$$\text{pgcd}(222\,453 ; 38\,520) = 1 \quad \text{إذن}$$

$$\text{pgcd}(201 ; 192) = 3 \quad \mathbf{13}$$

$$\frac{192}{3} = 64 ; \quad \frac{201}{3} = 67$$

14 مجموعة القواسم المشتركة للعددين 54 و 79 هي {1}

العددان 54 و 79 أوليان فيما بينهما .

$$\text{pgcd}(125 ; 38) = 1 \quad \mathbf{15}$$

إذن العدان 125 و 38 أوليان فيما بينهما .

$$\text{pgcd}(259 ; 69) = 1 \quad \mathbf{16}$$

إذن العدان 259 و 69 أوليان فيما بينهما .



**28** • 1 العددان 682 و 496 ليس أوليان فيما بينهما لأنهما عددان زوجيان.

• 2  $\text{pgcd}(496; 682) = 2$

• 3  $\frac{682}{496} = \frac{341}{248}$

**29** • 1  $\text{pgcd}(65; 42) = 1$  إذن العددان 65 و 42 أوليان فيما بينهما.

• 2  $\text{pgcd}(520; 336) = 8$

$\frac{520}{336} = \frac{65}{42}$  إذن  $336 = 8 \times 42$  و  $520 = 8 \times 65$

**30** • إذا وجد A، فإنه يقبل القسمة على 24.

يوجد عدد واحد مضاعف 24 و محصور بين 195 و 235 و هو العدد 216.

بحيث  $\text{pgcd}(216; 288) = 24$

العدد A هو 216.

**31** (أ) 5 و 7 أوليان فيما بينهما.

9 و 11 أوليان فيما بينهما.

13 و 15 أوليان فيما بينهما.

17 و 19 أوليان فيما بينهما.

25 و 27 أوليان فيما بينهما.

يمكن القول أن عددا طبيعيا فرديا و متتابعان هما عددا

أوليان فيما بينهما.

(ب) 1 •  $d$  يقسم  $a$  و  $b$  إذن  $a = kd$  و  $b = ld$

وبالتالي:  $a - b = (k - l)d$

إذن  $d$  يقسم  $a - b$ .

2 • لدينا:  $2n + 3 = (2n + 1) \times 1 + 2$

$2n + 1 = 2 \times n + 1$

إذن  $\text{pgcd}(2n + 3; 2n + 1) = 1$

و بالتالي العددان الطبيعيان  $2n + 3$  و  $2n + 1$  الفرديان هما عددا

أوليان فيما بينهما.

**32** • 1  $A = \frac{17}{2}; n = 9$

$A = \frac{34}{19}; n = 25$

$A = \frac{11}{8}; n = 46$

• 2  $A = 1 + \frac{15}{n-6}$  إذن  $A = \frac{n+9}{n-6} = \frac{n-6+15}{n-6}$

• 3 A عدد طبيعي إذا كان  $n-6$  يقسم 15 أي  $n-6$

يساوي 1 أو 3 أو 5 أو 15.

و بالتالي  $n = 7$  أو  $n = 9$  أو  $n = 11$  أو  $n = 21$ .

**33** • 1  $\text{pgcd}(110; 88) = 22$

• 2 ضلع كل مربع هو 22 cm.

عدد المربعات التي يمكن تقطيعها هو 4.

**17**  $\text{pgcd}(135; 108) = 27$  و  $27 \neq 1$

إذن العددان 135 و 108 ليس أوليان فيما بينهما.

**18** • 1  $\text{pgcd}(1080; 345) = 15$

• 2  $\frac{1080}{15} = 72$  ؛  $\frac{345}{15} = 23$

• 3  $\text{pgcd}(72; 23) = 1$

إذن العددان 72 و 23 أوليان فيما بينهما.

**19** • 1  $\text{pgcd}(18440; 1384) = 8$

• 2  $\frac{1384}{8} = 173$  ؛  $\frac{18440}{8} = 2305$

• 3  $\text{pgcd}(2305; 173) = 1$

إذن العددان 2305 و 173 أوليان فيما بينهما.

**20** (أ) مجموعة قواسم 54 هي  $\{1; 2; 3; 6; 9; 18; 27; 54\}$

مجموعة قواسم 36 هي  $\{1; 2; 3; 4; 6; 9; 12; 18; 36\}$

(ب) مجموعة القواسم المشتركة للعددين 54 و 36 هي

$\{1; 2; 3; 6; 9; 18\}$

(ج)  $\text{pgcd}(54; 36) = 18$

(د) قواسم 18 هي  $1; 2; 3; 6; 9; 18$

مجموعة القواسم المشتركة للعددين 36 و 54 هي مجموعة قواسم 18.

**21** • 1 182 و 216 ليس أوليان فيما بينهما لأنهما عددا زوجيان.

• 2 39 و 15 ليس أوليان فيما بينهما لأنهما يقبلان القسمة على 3.

• 3 310 و 715 ليس أوليان فيما بينهما لأنهما يقبلان القسمة على 5.

**22** • قواسم العدد 65 هي  $1; 5; 13; 65$ .

• قواسم العدد 84 هي:

$1; 2; 3; 4; 6; 7; 12; 14; 21; 28; 42; 84$ .

القاسم المشترك الأكبر للعددين 65 و 84 هو 1.

العددان 65 و 84 أوليان فيما بينهما.

**23**  $\frac{165}{390} = \frac{33}{78}$  ؛  $\frac{200}{450} = \frac{4}{9}$  ؛  $\frac{20}{35} = \frac{4}{7}$  ؛  $\frac{4}{14} = \frac{2}{7}$

**24**  $5 + \frac{1}{14} = \frac{71}{14}$  ؛  $3 + \frac{4}{7} = \frac{25}{7}$  ؛  $1 + \frac{2}{3} = \frac{5}{3}$

$-4 + \frac{48}{15} = -\frac{4}{5}$  ؛  $\frac{3}{15} - 3 = -\frac{14}{5}$  ؛  $2 - \frac{1}{3} = \frac{5}{3}$

**25**  $\frac{4242}{2844} = \frac{707}{474}$

**24**  $\frac{4198}{512} = \frac{2099}{256}$  ؛  $\frac{10316}{20194} = \frac{5158}{1097}$

$\frac{373020}{13184} = \frac{93255}{3296}$

**27**  $\frac{4920}{6835} = \frac{985}{1367}$

$$B = (y - 3)(-2y - 2) \quad ; \quad A = (x - 2)(x + 3) \quad \mathbf{9}$$

$$C = (2m - 3)(m + 5)$$

$$C = 6(x + 4) \quad ; \quad B = 2(x - 2)(x + 2) \quad ; \quad A = 3x(x + 4) \quad \mathbf{10}$$

$$E = x(-x + 1) \quad ; \quad D = x(x - 7)$$

$$G = 7x(x + 4) \quad ; \quad F = 21(a + 3) \quad ; \quad E = 50(40 - x) \quad \mathbf{11}$$

$$(x + 4)^2 = x^2 + 8x + 16 \quad \mathbf{12}$$

$$(2x - 3)^2 = 4x^2 - 12x + 9$$

$$(5 + x)^2 = 25 + 10x + x^2$$

$$(3y + 7)^2 = 9y^2 + 42y + 49$$

$$(20x + 4)^2 = 400x^2 + 160x + 16$$

$$(10a + 0,1)^2 = 100a^2 + 2a + 0,01$$

$$\left(\frac{2}{3}\right)^2 = \frac{4}{9} \quad \cdot 1 \quad \mathbf{13}$$

$$2 \times \frac{2}{3} \times 5 = \frac{20}{3}$$

$$\left(\frac{2}{3}x + 5\right)^2 = 4x^2 + \frac{20}{3}x + 25$$

$$\left(\frac{5}{4}x + 3\right)^2 = \frac{25}{16}x^2 + \frac{15}{2}x + 9 \quad \cdot 2$$

$$\left(\frac{1}{7}x + 2\right)^2 = \frac{1}{49}x^2 + \frac{4}{7}x + 4$$

$$(101)^2 = (100 + 1)^2 = 10201 \quad \mathbf{14}$$

$$1001^2 = 1002001$$

$$72^2 = (70 + 2)^2 = 5184$$

$$B = -3x^2 - 28x - 60 \quad ; \quad A = 9x^2 - 5x + 7 \quad \mathbf{15}$$

$$D = 2x^3 + 3x^2 - 1 \quad ; \quad C = 2x^2 - 14x - 16$$

$$(x - 3)^2 = x^2 - 6x + 9 \quad \mathbf{16}$$

$$(2x - 4)^2 = 4x^2 - 16x + 16$$

$$(5 - x)^2 = 25 - 10x + x^2$$

$$\left(5 - \frac{1}{2}x\right)^2 = 25 - 5x + \frac{1}{4}x^2$$

$$\frac{1}{3}(4 - 3x)^2 = 3x^2 - 8x + \frac{16}{3}$$

$$(2 - 0,4x)^2 = 4 - 1,6x + 0,16x^2$$

$$78^2 = 6084 \quad ; \quad 69^2 = (70 - 1)^2 = 4671 \quad \mathbf{17}$$

$$999^2 = 998001 \quad ; \quad 99^2 = 9801$$

$$B = -17x^2 - 4x + 14 \quad ; \quad A = 10x^2 - 26x + 17 \quad \mathbf{18}$$

$$C = 13x^2 - 14x + 1$$

$$(4x - 1)(4x - 1) = 16x^2 - 1 \quad \mathbf{19}$$

$$(1 + 2x)(1 - 2x) = 1 - 4x^2$$

$$\left(\frac{1}{2}x - 1\right)\left(\frac{1}{2}x + 1\right) = \frac{1}{4}x^2 - 1$$

$$(7 + 3x)(7 - 3x) = 49 - 9x^2$$

$$\text{pgcd}(135; 108) = 27 \quad \cdot 1 \quad \mathbf{34}$$

2. يمكن تشكيل 9 أكياس.

يوجد 4 أكياس يشمل كل واحد منها 27 كرية سوداء.

و 5 أكياس يشمل كل واحد منها 4 كريات حمراء.

$$\text{pgcd}(540; 300) = 60 \quad \cdot 1 \quad \mathbf{35}$$

2. ضلع البلاطة هو 60 cm.

عدد البلاطات هو 5.

$$\text{pgcd}(182; 78) = 26 \quad \cdot 1 \quad \mathbf{36}$$

2. عدد الباقات من نفس النوع هو 10.

يمكن تشكيل 3 باقات من أزهار الأقحوان و 7 باقات من أزهار البنفسج

بكل واحدة 26 زهرة.

## 2 - الحساب الجبري - المتطابقات الشهيرة

$$\mathbf{1} \quad \text{الجمل الصحيحة هي } 3 : 7.$$

$$B = -4 + 16x \quad ; \quad A = 10x + 30 \quad \mathbf{2}$$

$$D = 144x + 288 \quad ; \quad C = 3y + 9$$

$$B = -4a + a^2 \quad ; \quad A = 6x^2 + 15x \quad \mathbf{3}$$

$$D = \frac{3}{2}m + \frac{3}{4}m^2 \quad ; \quad C = 2x^2 - 12x$$

$$B = 3y^2 - 10y + 3 \quad ; \quad A = 2x^2 + 3x + 6 \quad \mathbf{4}$$

$$D = -3z^2 - 8z + 3 \quad ; \quad C = 8t^2 + 32t + 14$$

$$E = 6x^2 - 5x - 6 \quad \cdot 1 \quad \mathbf{5}$$

2. من أجل  $x = 1$  :  $E = -5$

من أجل  $x = 0$  :  $E = -6$

$$A = 2x^2 + 3x - 2 \quad \mathbf{6}$$

$$B = -0,8y^2 + 12,4y - 6$$

$$C = -6z^2 + 3z + \frac{2}{3}$$

$$A = -4x^2 + 4x + 6 \quad \mathbf{7}$$

$$B = 2x^2 - 24$$

$$C = 4y^2 - 2y - 2$$

$$E = \left(x + \frac{1}{3}\right)(2x - 6) = 2x^2 - \frac{16}{3}x - 2 \quad \cdot 1 \quad \mathbf{8}$$

$$E = \left(2x + \frac{2}{3}\right)(x - 3) = 2x^2 - \frac{16}{3}x - 2 \quad \cdot 2$$

$$(x - 3)\left(x + \frac{2}{3}\right) \quad \cdot 3 \quad \text{طريقة ثانية : نشر الجداء}$$

ثم ضرب النتيجة في 2.

$$E = 14x^2 - 9x - 18 \quad \bullet 1 \quad \boxed{33}$$

$$6x - 9 = 3(2x - 3) \quad \bullet 2$$

$$E = (2x - 3)(4x + 5)$$

34 • 1. الشكل الذي مساحته  $(x + 3) - 25$  هو، الشكل 3.

$$E = -x^2 - 6x + 16 \quad \bullet 2$$

$$E = (2 - x)(8 + x)$$

$$E = 0 \quad ; \quad x = 2 \text{ من أجل}$$

### 3 - الجذور التربيعية

1 الجمل الصحيحة هي 1 : 2 : 5 : 7 : 11.

$$\sqrt{0,01} = 0,1 \quad ; \quad \sqrt{400} = 20 \quad ; \quad \sqrt{25} = 5 \quad \boxed{2}$$

$$\sqrt{0,0001} = 0,01 \quad ; \quad \sqrt{1,44} = 1,2 \quad ; \quad \sqrt{2500} = 50$$

$$\sqrt{16900} = 130 \quad ; \quad \sqrt{900} = 30 \quad ; \quad \sqrt{1} = 1 \quad ; \quad \sqrt{0} = 0 \quad \boxed{3}$$

$$\sqrt{2,89} = 1,7 \quad ; \quad \sqrt{2,25} = 1,5 \quad ; \quad \sqrt{0,49} = 0,7 \quad ; \quad \sqrt{1,21} = 1,1 \quad \boxed{4}$$

$$\sqrt{10^6} = 10^3 \quad ; \quad \sqrt{10^4} = 10^2 \quad ; \quad \sqrt{10^2} = 10 \quad \boxed{5}$$

$$\sqrt{10^{-8}} = 10^{-4} \quad ; \quad \sqrt{10^{-2}} = 10^{-1} \quad ; \quad \sqrt{10^8} = 10^4$$

$$(4\sqrt{3})^2 = 48 \quad ; \quad (5\sqrt{10})^2 = 250 \quad ; \quad \sqrt{0,001^2} = 0,001 \quad \boxed{6}$$

$$\sqrt{11^2} = 11 \quad ; \quad \sqrt{204^2} = 204 \quad ; \quad (2\sqrt{2})^2 = 8$$

$$\left(-\sqrt{\frac{7}{4}}\right)^2 = \frac{7}{4} \quad ; \quad \left(\sqrt{\frac{200}{3}}\right)^2 = \frac{200}{3} \quad ; \quad \left(\sqrt{\frac{1}{3}}\right)^2 = \frac{1}{3} \quad \boxed{7}$$

$$(-\sqrt{5})^2 = 5 \quad ; \quad (-\sqrt{17})^2 = 17 \quad ; \quad \left(\sqrt{\frac{3}{2}}\right)^2 = \frac{3}{2}$$

$$\sqrt{(1 - \sqrt{2})^2} = \sqrt{2} - 1 \quad ; \quad \sqrt{(-5)^2} = 5 \quad ; \quad \sqrt{13^2} = 13 \quad \boxed{8}$$

$$\sqrt{(3 + \pi)^2} = 3 + \pi \quad ; \quad \sqrt{(\pi - 3)^2} = \pi - 3 \quad ; \quad \sqrt{\pi^2} = \pi$$

$$\sqrt{(6 - \sqrt{6})^2} = 6 - \sqrt{6} \quad ; \quad \sqrt{(\pi - 5)^2} = 5 - \pi$$

$$\sqrt{44} = 2\sqrt{11} \quad ; \quad \sqrt{20} = 2\sqrt{5} \quad ; \quad \sqrt{18} = 3\sqrt{2} \quad \boxed{9}$$

$$\sqrt{242} = 11\sqrt{2} \quad ; \quad \sqrt{200} = 10\sqrt{2} \quad ; \quad \sqrt{75} = 5\sqrt{3}$$

$$\sqrt{108} = 6\sqrt{3} \quad ; \quad \sqrt{500} = 10\sqrt{5} \quad ; \quad \sqrt{128} = 8\sqrt{2} \quad \boxed{10}$$

$$\sqrt{99} = 3\sqrt{11} \quad ; \quad \sqrt{405} = 9\sqrt{5} \quad ; \quad \sqrt{245} = 7\sqrt{5}$$

$$\sqrt{605} = 11\sqrt{5}$$

$$3\sqrt{3} = \sqrt{27} \quad ; \quad 2\sqrt{3} = \sqrt{12} \quad ; \quad 3\sqrt{2} = \sqrt{18} \quad \boxed{11}$$

$$4\sqrt{13} = \sqrt{208} \quad ; \quad 6\sqrt{11} = \sqrt{396} \quad ; \quad 5\sqrt{7} = \sqrt{175}$$

$$\sqrt{25 \times 81} = 45 \quad ; \quad \sqrt{100 \times 9} = 30 \quad ; \quad \sqrt{4 \times 16} = 8 \quad \boxed{12}$$

$$\sqrt{10^4 \times 10^{-2}} = 10 \quad ; \quad \sqrt{121 \times 49} = 77$$

$$102 \times 98 = 9996 \quad ; \quad 31 \times 29 = (30 - 1)(30 + 1) = 899 \quad \boxed{20}$$

$$612 \times 588 = (600 + 12)(600 - 12) = 359856$$

$$B = 4x^2 + x + \frac{1}{16} \quad ; \quad A = 9x^2 - 24x + 16 \quad \boxed{21}$$

$$E = -7x^2 + 4x + 3 \quad ; \quad D = 9x^2 - 12x + 16 \quad ; \quad C = 1$$

$$G = \frac{1}{2}x^2 \quad ; \quad F = 3x^2 + 20x - 7$$

$$B = (2x + 1)^2 \quad ; \quad A = (x + 6)^2 \quad \boxed{22}$$

$$D = (8x + 2)^2 \quad ; \quad C = (4x + 3)^2$$

$$B = (5y - 1)^2 \quad ; \quad A = (3x - 1)^2 \quad \boxed{23}$$

$$D = (10x + 2)^2 \quad ; \quad C = (3x - 3)^2$$

$$B = 4x^2 + 4x + 1 \quad ; \quad A = x^2 - 4x + 4 \quad \boxed{24}$$

$$D = 49x^2 - 14x + 1 \quad ; \quad C = 16 + 8x + x^2$$

$$109^2 - 91^2 = (100 + 9)^2 - (100 - 9)^2 = 3600 \quad \boxed{25}$$

$$502^2 - 498^2 = 4000$$

$$G = (2x - 6)(2x) \quad ; \quad F = (11x + 2)^2 \quad ; \quad E = (9x + 5)^2 \quad \boxed{26}$$

$$F = \left(\frac{4}{3}x - \frac{1}{2}\right)^2 \quad ; \quad A = \left(4x - \frac{3}{2}\right)(4x + 1) \quad \boxed{27}$$

$$D = 12(x - 1) \quad ; \quad C = (2x - 7)(4x - 3)$$

$$(b + c)^2 + (b - c)^2 = 2(b + c)^2 \quad (أ) \quad \boxed{28}$$

$$AB = 6 \text{ cm} \quad \text{و} \quad AC = 8 \text{ cm} \quad (ب)$$

باستعمال نظرية فيثاغورث ينتج أن  $BC = 10 \text{ cm}$

$$n^3 - n = n(n^2 - 1) = n(n - 1)(n + 1) \quad \boxed{29}$$

الأعداد  $n + 1$  :  $n$  :  $n - 1$  هي أعداد طبيعية فردية متتالية.

30 (أ) مساحة المربع هي  $x^2$

مساحة ربع الدائرة هي  $\frac{\pi}{4} \times x^2$

إذن مساحة الجزء الملون هي  $\left(1 - \frac{\pi}{4}\right)x^2$

(ب) في المربع الذي ضلعه  $\frac{a}{4}$ ، مساحة الجزء الواحد غير الملون

هو  $\left(1 - \frac{\pi}{4}\right)\frac{a^2}{16}$

مساحة الجزء الملون في هذا المربع هو  $\frac{a^2}{16} - \frac{a^2}{8} \left(1 - \frac{\pi}{4}\right)$

في المربع الذي ضلعه  $a$ ، مساحة الجزء الملون هي  $\frac{a^2}{4} - \frac{a^2}{2} \left(1 - \frac{\pi}{4}\right)$

أي  $\left(-\frac{1}{4} + \frac{\pi}{4}\right)a^2$

$$B = (-2x + 1)(-2x + 5) \quad ; \quad A = (3 - 2x)^2 \quad \bullet 1 \quad \boxed{31}$$

$$C = (-2x + 1)(-2x + 5) \quad \bullet 2$$

3. من أجل  $x = \frac{3}{2}$  :  $C = -4$  : أي من أجل  $x = \frac{3}{2}$  عدد صحيح.

$$A = 6x^2 + 3x - 108 \quad \bullet 1 \quad \boxed{32}$$

$$4x^2 - 81 = (2x - 3)(2x + 3) \quad \bullet 2$$

$$A = (2x + 3)(3x - 6)$$

$$\sqrt{2}(\sqrt{2} - \sqrt{3}) = 2 - \sqrt{6} \quad ; \quad \sqrt{2}(\sqrt{2} + \sqrt{3}) = 2 + \sqrt{6} \quad \mathbf{24}$$

$$\sqrt{3}(\sqrt{6} - \sqrt{3}) = 2\sqrt{3} - 3$$

$$5\sqrt{10}(\sqrt{20} + 2\sqrt{15}) = 50\sqrt{2} + 50\sqrt{6}$$

$$\frac{\sqrt{3}}{3}(\sqrt{3} - 6) = 1 - 2\sqrt{3} \quad ; \quad \frac{\sqrt{2}}{2}(\sqrt{2} + \frac{1}{\sqrt{2}}) = \frac{3}{2} \quad \mathbf{25}$$

$$2\sqrt{5}(\sqrt{5} + \frac{1}{\sqrt{5}}) = 12 \quad ; \quad \sqrt{3}(\sqrt{6} - \frac{\sqrt{3}}{3}) = 3\sqrt{2} - 1$$

$$(1 + \sqrt{2})^2 = 3 + 2\sqrt{2} \quad ; \quad (5 + \sqrt{3})^2 = 28 + 10\sqrt{3} \quad \mathbf{26}$$

$$(5 - \sqrt{3})(5 + \sqrt{3}) = 22 \quad ; \quad (\sqrt{2} - \sqrt{3})^2 = 5 - 2\sqrt{6}$$

$$(2\sqrt{3} + 3\sqrt{2})^2 = 30 + 12\sqrt{6} \quad ; \quad (\sqrt{7} - \sqrt{5})(\sqrt{7} + \sqrt{5}) = 2$$

$$(\sqrt{5} - 2\sqrt{3})^2 = 17 - 4\sqrt{15} \quad ; \quad (\frac{\sqrt{2}}{2} + \frac{\sqrt{3}}{3})^2 = \frac{5}{6} + \frac{\sqrt{6}}{3}$$

$$\sqrt{6} + \sqrt{3} = \sqrt{3}(\sqrt{2} + 1) \quad ; \quad \sqrt{2} + \sqrt{10} = \sqrt{2}(1 + \sqrt{5}) \quad \mathbf{27}$$

$$3\sqrt{10} - \sqrt{15} = \sqrt{5}(3\sqrt{2} - \sqrt{3}) \quad ; \quad 3 + \sqrt{3} = \sqrt{3}(\sqrt{3} + 1)$$

$$x^2 - 2\sqrt{3}x + 3 = (x - \sqrt{3})^2 \quad ; \quad x^2 + 2\sqrt{2}x + 2 = (x + \sqrt{2})^2 \quad \mathbf{28}$$

$$2 - 9x^2 = (\sqrt{2} - 3x)(\sqrt{2} + 3x) \quad ; \quad 3 - x^2 = (\sqrt{3} - x)(\sqrt{3} + x)$$

$$\frac{1}{2}x^2 + \sqrt{2}x + 1 = (\frac{1}{\sqrt{2}}x + 1)^2$$

$x^2 = 64$  المعادلة هما 8 و 8.  $\mathbf{29}$

$x^2 = 289$  المعادلة هما 17 و -17.  $\mathbf{29}$

$x^2 = 361$  المعادلة هما 19 و -19.  $\mathbf{29}$

المعادلة  $x^2 = -9$  لا تقبل حل.

$x^2 = -4$  المعادلة لا تقبل حل.  $\mathbf{30}$

$x^2 = 100$  المعادلة هما 10 و -10.  $\mathbf{30}$

حل المعادلة  $x^2 = 0$  هو 0.

حل المعادلة  $x^2 = 1$  هما 1 و -1.  $\mathbf{30}$

حل المعادلة  $x^2 = 0,01$  هما 0,1 و -0,1.  $\mathbf{30}$

حل المعادلة  $x^2 = \frac{9}{25}$  هما  $\frac{3}{5}$  و  $-\frac{3}{5}$ .  $\mathbf{30}$

$a^2$  معاكس مربع  $a$  هو  $-a^2$  : مربع معاكس  $a$  هو  $(-a)^2$   $\mathbf{31}$

ضعف مربع  $a$  هو  $2a^2$  : مربع ضعف  $a$  هو  $(2a)^2$

$A - B = 4 - 3\sqrt{2}$  :  $A + B = 2 - \sqrt{2}$  .  $\mathbf{32}$

$\frac{A}{B} = 1 - \sqrt{2}$  .  $\mathbf{32}$  .  $A \times B = -7 + 5\sqrt{2}$

$$\frac{\sqrt{2}}{\sqrt{2} + 1} = \frac{\sqrt{2}(\sqrt{2} - 1)}{(\sqrt{2} + 1)(\sqrt{2} - 1)} = 2 - \sqrt{2} \quad \mathbf{33}$$

$B = 20\sqrt{3}$  :  $A = 4\sqrt{2}$   $\mathbf{34}$

$D = 6\sqrt{3}$  :  $C = 6\sqrt{3}$   $\mathbf{35}$

$C = -8\sqrt{5}$   $\mathbf{36}$

$A - B = -8$  :  $A + B = 6\sqrt{2}$   $\mathbf{37}$

$A \times B = 2$  :  $A^2 = 34 - 24\sqrt{2}$

$\sqrt{64 \times 0,0001} = 0,08$  :  $\sqrt{0,01 \times 4} = 0,2$   $\mathbf{13}$

$\sqrt{0,49 \times 1,21} = 0,77$  :  $\sqrt{0,25 \times 0,36} = 0,3$

$\sqrt{12,5 \times 8} = 10$  :  $\sqrt{245 \times 0,2} = 7$

$\sqrt{3} \times \sqrt{27} = 9$  :  $\sqrt{8} \times \sqrt{2} = 4$  :  $\sqrt{5} \times \sqrt{20} = 10$   $\mathbf{14}$

$\sqrt{0,1} \times \sqrt{360} = 6$  :  $\sqrt{8} \times \sqrt{0,5} = 2$  :  $\sqrt{3} \times \sqrt{12} = 6$

$$\frac{\sqrt{242}}{\sqrt{2}} = \frac{11\sqrt{2}}{\sqrt{2}} = 11 \quad \mathbf{15}$$

$$\frac{\sqrt{224}}{\sqrt{2}} = 11 \quad ; \quad \frac{\sqrt{48}}{\sqrt{3}} = 4 \quad ; \quad \frac{\sqrt{18}}{\sqrt{2}} = 3 \quad \mathbf{16}$$

$$\frac{\sqrt{637}}{\sqrt{13}} = 7 \quad ; \quad \frac{\sqrt{448}}{\sqrt{7}} = 8 \quad ; \quad \frac{\sqrt{75}}{\sqrt{3}} = 5$$

$$\sqrt{\frac{144}{121}} = \frac{12}{11} \quad ; \quad \sqrt{\frac{36}{49}} = \frac{6}{7} \quad ; \quad \sqrt{\frac{25}{4}} = \frac{5}{2} \quad \mathbf{17}$$

$$\sqrt{\frac{1}{2500}} = \frac{1}{50} \quad ; \quad \sqrt{\frac{400}{900}} = \frac{2}{3} \quad ; \quad \sqrt{\frac{1}{324}} = \frac{1}{18}$$

$$\frac{\sqrt{5}}{\sqrt{2}} = \frac{\sqrt{10}}{2} \quad ; \quad \frac{1}{\sqrt{3}} = \frac{\sqrt{3}}{3} \quad ; \quad \frac{3}{\sqrt{2}} = \frac{3\sqrt{2}}{2} \quad \mathbf{18}$$

$$\frac{\sqrt{3} - \sqrt{2}}{\sqrt{6}} = \frac{\sqrt{18} - \sqrt{12}}{6} \quad ; \quad \frac{1 + \sqrt{2}}{\sqrt{8}} = \frac{\sqrt{8} + 4}{8}$$

$$\frac{\sqrt{3} + \sqrt{2}}{\sqrt{6}} = \frac{\sqrt{18} + \sqrt{12}}{6}$$

$$\frac{\sqrt{3}}{1 + \sqrt{3}} = \frac{3 - \sqrt{3}}{2} \quad ; \quad \frac{1}{\sqrt{2} - 1} = \sqrt{2} + 1 \quad \mathbf{19}$$

$$\sqrt{2} + 1 = 2 - \sqrt{2} \quad ; \quad \frac{\sqrt{5} + 1}{\sqrt{5} - 1} = \frac{6 + 2\sqrt{5}}{4}$$

$$\frac{\sqrt{12} + \sqrt{27}}{1 - \sqrt{3}} = \frac{5\sqrt{3} + 15}{-2}$$

$a = 4$  . العدد  $a$  هو عدد طبيعي.  $\mathbf{20}$

$$\sqrt{3 \times 10^{-3}} \times \frac{\sqrt{6 \times 10^2}}{\sqrt{7,5}} = \frac{\sqrt{6}}{5} \quad ; \quad \sqrt{0,4 \times 10^{-2}} \times \sqrt{16 \times 10^5} = 80 \quad \mathbf{21}$$

$$\frac{\sqrt{15 \times 10^5} \times \sqrt{3 \times 10^{-3}}}{\sqrt{5 \times 10^5}} = \frac{3\sqrt{10}}{100} \quad ; \quad \frac{\sqrt{2,5 \times 10^4}}{\sqrt{9 \times 10^3}} = \frac{5}{3}$$

$$4\sqrt{3} + 2\sqrt{12} = 8\sqrt{3} \quad ; \quad 3\sqrt{2} + 5\sqrt{8} = 13\sqrt{2} \quad \mathbf{22}$$

$$7\sqrt{45} - \sqrt{20} = 19\sqrt{5} \quad ; \quad \sqrt{8} + 3\sqrt{18} = 11\sqrt{2}$$

$$\sqrt{19} - 5\sqrt{76} = -9\sqrt{19} \quad ; \quad 8\sqrt{50} - \sqrt{98} = 33\sqrt{2}$$

من أجل  $x = \sqrt{2}$  :  $A = 2 + 2\sqrt{2}$   $\mathbf{23}$

من أجل  $x = 3\sqrt{2}$  :  $A = 18 + 4\sqrt{2}$

من أجل  $x = -2\sqrt{2}$  :  $A = 8 - \sqrt{2}$

من أجل  $x = \frac{1}{\sqrt{2}}$  :  $A = \frac{1}{2} + \frac{3\sqrt{2}}{2}$

من أجل  $x = 2 - \sqrt{2}$  :  $A = 8 - 4\sqrt{2}$

من أجل  $x = 1 + \sqrt{2}$  :  $A = 6 + 3\sqrt{2}$

6 المعادلات هي :  $x - 3 = 1$  :  $x + 4 = 8$  :  $x - 4 = 0$

7 حل للمعادلة  $-4x = -5$  :  $2x = 3$  حل للمعادلة  $\frac{3}{2}$

حل للمعادلة  $3 = -7x$  :  $-2 = -4x$  حل للمعادلة  $\frac{1}{2}$

3 =  $\frac{2}{5}x$  حل للمعادلة  $\frac{15}{2}$  :  $\frac{1}{2}x = 5$  حل للمعادلة 10

$-\frac{8}{15} = -\frac{2}{3}x$  حل للمعادلة  $\frac{4}{5}$  :  $\frac{3}{2}x = \frac{4}{3}$  حل للمعادلة  $\frac{8}{9}$

8 المعادلات هي :  $-x = 1$  :  $2x = -2$  :  $-4x = 4$

9 حل للمعادلة  $2x + 3 = 5x - 1$

$3x - 6 = 8x + 2$  حل للمعادلة  $-\frac{8}{5}$

$2 - 4x = x - 9$  حل للمعادلة  $\frac{11}{5}$

$1 + 5x = 10 - 13x$  حل للمعادلة  $\frac{1}{2}$

$\frac{2}{9}x + 1 = 5 + \frac{1}{3}x$  حل للمعادلة  $-36$

$-\frac{1}{2} + 3x = \frac{5}{3}x + 3$  حل للمعادلة  $\frac{21}{8}$

$1 + \frac{3}{4}x = \frac{3}{8}x - \frac{1}{5}$  حل للمعادلة  $-\frac{48}{15}$

$1 - \frac{1}{3}x = \frac{7}{3} - \frac{5}{6}x$  حل للمعادلة  $\frac{8}{3}$

10 المعادلات هي :

$\frac{1}{2}x + 5 = \frac{3}{2}x + 4$  :  $-x + 2 = x$  :  $2x - 1 = -x + 2$

11 حل للمعادلة  $4(x - 3) = 0$

$-5(x + 2) = 0$  حل للمعادلة  $-2$

و  $2x(3x + 1) = 0$  حلا للمعادلة  $-\frac{1}{3}$  و 0

1 و  $(1 + x)(1 - x) = 0$  حلا للمعادلة

$(8x - 2)(8x + 2) = 0$  حلا للمعادلة  $-\frac{1}{4}$  و  $\frac{1}{4}$

$(2x - 1)(x - 2) = 0$  حلا للمعادلة 2 و  $\frac{1}{2}$

12  $x^2 - 5x = x(x - 5)$  . 1

2 . 0 و 5 حلا للمعادلة  $x^2 - 5x = 0$

13  $(x + 2)^2 + (x + 2)(2x - 1) = (x + 2)(3x + 1)$  . 1

2 . حلا للمعادلة هما  $-\frac{1}{3}$  و  $-2$  .

14  $x^2 - 16 = (x - 4)(x + 4)$  . 1

2 . حلا للمعادلة هما  $-4$  و  $4$  .

15  $(x - 3)(x + 2) + (x - 3)^2 = (x - 3)(2x - 1)$  . 1

2 . حلا للمعادلة هما 3 و  $\frac{1}{2}$  .

16  $(4x - 2)^2 - 4x^2 = (2x - 2)(6x - 2)$  . 1

2 . حلا للمعادلة هما 1 و  $\frac{1}{3}$  .

38 . 1  $\sqrt{2000} = \sqrt{2} \times \sqrt{1000}$  إذن طول المستطيل لا يساوي ضعف عرضه.

2 .  $\sqrt{1000} = 10\sqrt{10}$  :  $\sqrt{2000} = 20\sqrt{5}$

3 .  $\sqrt{2000} \times \sqrt{1000} = 1000\sqrt{2}$

4 .  $2(\sqrt{2000} + \sqrt{1000}) = 20\sqrt{5}(2 + \sqrt{2})$

39  $OE = \sqrt{5}$  :  $OD = 2$  :  $OC = \sqrt{3}$  :  $OB = \sqrt{2}$

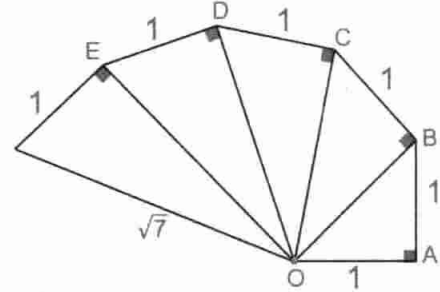

$\sqrt{3}$	$\sqrt{432}$	$\sqrt{588}$	$\sqrt{147}$
$\sqrt{47}$	$\sqrt{675}$	$\sqrt{243}$	$\sqrt{108}$
$\sqrt{507}$	$\sqrt{12}$	$\sqrt{192}$	$\sqrt{363}$
$\sqrt{768}$	$\sqrt{75}$	$\sqrt{27}$	$\sqrt{300}$

$\sqrt{8}$	$\sqrt{98}$	$\sqrt{72}$
$\sqrt{162}$	$\sqrt{50}$	$\sqrt{2}$
$\sqrt{50}$	$\sqrt{18}$	$\sqrt{162}$

40

41  $x$  هو قطر المربع .  $x = a\sqrt{2}$

42  $h$  هو ارتفاع  $h = a\frac{\sqrt{3}}{2}$  : 1

2 . الإرتفاعات الثلاثة متقاسة .

43  $AD = 9$  إذن  $AD^2 = AC^2 + DC^2 = 80 + 1$  :  $AC = 4\sqrt{5}$

44  $b = \sqrt{5}$  . 2 :  $C = 3\sqrt{2}$  . 1

45 في الحالة 1  $x^2 + y^2 = z^2$  إذن المثلث ABC قائم في  $\hat{C}$  .

في الحالة 2  $x^2 + z^2 = y^2$  إذن المثلث ABC قائم في  $\hat{B}$  .

#### 4 - المعادلات والمترجمات من الدرجة

##### الأولى بمجهول واحد

1 الجمل الصحيحة هي 1 : 2 : 3 : 5 : 6 : 7 : 11 .

2 العدد 1 حل للمعادلة  $3x - 2 = x$

3 ليس حل للمعادلة  $x - 2 = \frac{4}{3}$

4 هو حل للمعادلة  $1 - x = \frac{3}{2} - 3x$

5 - 9 حل للمعادلة  $x + 4 = -5$

0 حل للمعادلة  $x - 4 = -4$  :  $x + \frac{1}{2} = 1$  حل للمعادلة

$x - \frac{1}{3} = 2$  حل للمعادلة  $x + 2 = \frac{3}{2}$  :  $\frac{7}{3}$  حل للمعادلة

0,8 حل للمعادلة  $x + 1,3 = 0,5$

5,8 حل للمعادلة  $3,1 = x - 2,7$

2,1 حل للمعادلة  $-4,7 = -6,8 + x$

# حلول التمارين والمسائل

26  $x < 3$

$x \geq 2$

$x > 1$

$x \leq 4$

$x > 0$

$x \leq 0$

$x \leq -2$

$x \geq -2$

27 حلل المتراجحة  $3(2x - 6) + 4(2x - 3) < 2x - 5(2x - 3)$

هي الأعداد  $x$  حيث  $x < \frac{45}{22}$

حلل المتراجحة  $3(1 - 2x) - 4(-2x - 5) < 3(x - 7) - 2(8 - 9x)$

هي الأعداد  $x$  حيث  $x > \frac{63}{25}$

28 حلل المتراجحة  $\frac{5x - 1}{2} + 4 < 1 + \frac{2x + 5}{2}$

هي الأعداد  $x$  حيث  $x < 0$

حلل المتراجحة  $\frac{x + 5}{3} - x < \frac{x + 1}{6} + \frac{1}{3}$

هي الأعداد  $x$  حيث  $x > \frac{4}{5}$

29 1.  $3x + 12 = 39$

2. حل المعادلة هو  $x = 9$

طول القطعة الواحدة هو 9 (من بين القطع الثلاث المتقاسة).

30 1.  $2x + 56 = 180$

2. حل المعادلة هو 62.

قيس زاويتا القاعدة هو  $62^\circ$ .

31 الأعداد تحقق  $n + (n + 1) + (n + 2) = 573$

أي  $3n = 570$

إذن  $n = 190$

الأعداد هي 190 ؛ 191 ؛ 192.

17  $(5 - 2x)^2 - 36 = (-1 - 2x)(11 - 2x) \cdot 1$

2. حلا المعادلة هما  $\frac{11}{2}$  و  $-\frac{1}{2}$ .

18  $(4x - 1)^2 - (2x + 3)^2 = (6x + 2)(2x - 4) \cdot 1$

2. حلا المعادلة هما  $-\frac{1}{3}$  و 2.

19 1. حلول المتراجحة هي -3 و -1.

20 1. حلول المتراجحة هي 2 ؛ 4 ؛ 5.

21 حلول المتراجحة  $x - 3 < 1$  هي الأعداد  $x$  حيث  $x < 4$ .

حلول المتراجحة  $x + 3 \geq -1$  هي الأعداد  $x$  حيث  $x \geq -4$ .

حلول المتراجحة  $x + 7 \leq -6$  هي الأعداد  $x$  حيث  $x \geq -13$ .

حلول المتراجحة  $x - 8 > -9$  هي الأعداد  $x$  حيث  $x \leq -1$ .

حلول المتراجحة  $x + \frac{1}{2} > 2$  هي الأعداد  $x$  حيث  $x > \frac{3}{2}$ .

حلول المتراجحة  $-\frac{2}{3} + x \leq \frac{1}{6}$  هي الأعداد  $x$  حيث  $x \leq \frac{5}{6}$ .

حلول المتراجحة  $x - \frac{5}{4} > \frac{5}{12}$  هي الأعداد  $x$  حيث  $x < \frac{5}{3}$ .

حلول المتراجحة  $-\frac{7}{10} \geq \frac{6}{5} + x$  هي الأعداد  $x$  حيث  $x \leq -\frac{19}{10}$ .

22 1. المتراجحتان هما  $x - 3 \leq 0$  ؛  $x + 5 \leq 8$

23 حلول المتراجحة  $3x < 12$  هي الأعداد  $x$  حيث  $x \leq 4$ .

حلول المتراجحة  $-4x > 8$  هي الأعداد  $x$  حيث  $x < -2$ .

حلول المتراجحة  $25 \leq -5x$  هي الأعداد  $x$  حيث  $x \leq -5$ .

حلول المتراجحة  $-36 \geq 12x$  هي الأعداد  $x$  حيث  $x \geq -3$ .

حلول المتراجحة  $\frac{1}{3}x > 3$  هي الأعداد  $x$  حيث  $x > 9$ .

حلول المتراجحة  $-2 \leq \frac{2}{5}x$  هي الأعداد  $x$  حيث  $x \geq -5$ .

حلول المتراجحة  $-\frac{2}{3}x > \frac{2}{3}$  هي الأعداد  $x$  حيث  $x < -1$ .

حلول المتراجحة  $-\frac{4}{5} \leq \frac{1}{3}x$  هي الأعداد  $x$  حيث  $x \geq -\frac{12}{5}$ .

24 المتراجحتان هما  $-3x < 6$  ؛  $-4x < 8$

25 حلول المتراجحة  $3x + 2 < x - 2$  هي الأعداد  $x$  حيث  $x < -2$ .

حلول المتراجحة  $4x - 3 \leq 4 + 2x$  هي الأعداد  $x$  حيث  $x \leq \frac{7}{2}$ .

حلول المتراجحة  $3 - 3x > -9 + 3x$  هي الأعداد  $x$  حيث  $x < 2$ .

حلول المتراجحة  $3 + 4x \geq 13 - 16x$  هي الأعداد  $x$  حيث  $x \geq \frac{1}{2}$ .

حلول المتراجحة  $\frac{2}{9}x + 2 > \frac{1}{3}x + 6$  هي الأعداد  $x$  حيث  $x < -36$ .

حلول المتراجحة  $2x - \frac{1}{2} \geq 1 + \frac{5}{3}x$  هي الأعداد  $x$  حيث  $x \geq \frac{9}{2}$ .

حلول المتراجحة  $2 + \frac{3}{4}x \leq \frac{3}{8}x - \frac{1}{5}$  هي الأعداد  $x$  حيث  $x \leq -\frac{88}{15}$ .

حلول المتراجحة  $5 - \frac{1}{3}x < \frac{7}{3} + \frac{5}{6}x$  هي الأعداد  $x$  حيث  $x > \frac{16}{7}$ .

$$\begin{cases} x = 9 - 4y & \text{الثنائية (2; 1) حل للجملته} \\ 3y = 2x + 4 \end{cases}$$

$$\begin{cases} 4x - 2 = y & \text{و للجملته} \\ 5x - 3y = -1 \end{cases}$$

$$\begin{cases} x + y = 2 & \text{الثنائية (1; 1) حل للجملته} \\ 3x + 4y = 7 \end{cases}$$

$$\begin{cases} 5x - y = 2 & \text{الثنائية (0; -2) حل للجملته} \\ x + 11y = -22 \end{cases}$$

$$\begin{cases} 3x + 5y = 6 & \text{الثنائية (2; 0) حل للجملته} \\ x - 4y = 2 \end{cases}$$

6 قيمة  $y$  هي 3.

$$\begin{cases} x = 2 & \text{حل الجملته} \\ x + y = 7 \end{cases} \text{ هو } (2; 5)$$

$$\begin{cases} y = 0 & \text{حل الجملته} \\ 4x - 5y = 4 \end{cases} \text{ هو } (1; 0)$$

$$\begin{cases} x = y & \text{حل الجملته} \\ x + 2y = 0 \end{cases} \text{ هو } (0; 0)$$

8 نضرب طرفي المعادلة  $4x + 3y = 5$  في 2 و طرفي المعادلة  $5x + 2y = 1$  في 3

$$\begin{cases} 8x + 6y = 10 & \text{نتحصل على الجملته} \\ 15x + 6y = 3 \end{cases}$$

$$\begin{cases} x + y = 10 & \text{حل الجملته} \\ 6x + y = 19 \end{cases} \text{ هو } \left(\frac{9}{5}; \frac{41}{5}\right)$$

$$\begin{cases} 5x - 10y = 35 & \text{حل الجملته} \\ -9x - 6y = -15 \end{cases} \text{ هو } \left(\frac{5}{2}; -\frac{9}{4}\right)$$

$$\begin{cases} 3x + 5y = 1 & \text{حل الجملته} \\ x + 2y = 3 \end{cases} \text{ هو } (-13; 8)$$

$$\begin{cases} 4x + 3y = 5 & \text{حل الجملته} \\ 2x + y = 2 \end{cases} \text{ هو } \left(\frac{1}{2}; 1\right)$$

$$\begin{cases} 5u + t = 5 & \text{حل الجملته} \\ 3u + 2t = 9 \end{cases} \text{ هو } \left(\frac{5}{7}; \frac{24}{7}\right)$$

$$\begin{cases} a + 5d = 13 & \text{حل الجملته} \\ 3a + 4d = 10,4 \end{cases} \text{ هو } (0; 2,6)$$

$$\begin{cases} 0,4r + 2s = 4 & \text{حل الجملته} \\ 0,6r + s = 4 \end{cases} \text{ هو } (5; 1)$$

$$\begin{cases} 3z + 1,2w = 0,9 & \text{حل الجملته} \\ 6z - 4w = 7,8 \end{cases} \text{ هو } \left(\frac{27}{40}; -\frac{15}{16}\right)$$

$$\begin{cases} v - 3w = -4 & \text{حل الجملته} \\ 7v + 10w = 34 \end{cases} \text{ هو } (2; 2)$$

32 العلاقة بين  $t, v, x$  هي  $x = v \times t$

$t = 1,5h$  إذن  $v = 120 \text{ km/h}$  ،  $x = 180 \text{ km}$   
أي مدة قطع المسافة  $180 \text{ km}$  هي  $30 \text{ min}$ .

33  $x$  هو المداخل الشهرية.

$$x - 50\%x - \frac{1}{3}x = 2000$$

ينتج أن  $x = 12000$

المداخل الشهرية هي  $12000$  ديناراً.

34 العدد  $x$  هو حل المعادلة  $\frac{5x-64}{3} = x$  و هو 32.

35  $x$  عرض و  $y$  طول المستطيل.

$$2x + 9 = 41 \text{ أي } 2(x + y) = 82$$

إذن  $x = 16$  و  $y = 25$ .

36 حل المعادلة  $\frac{3+x}{7+x} = \frac{9}{10}$  ينتج أن  $x = 33$ .

37  $x = 1$  عرض المستطيل و  $y$  طوله.

$$2(y + 2,5) > 25 \text{ أي } 2(x + y) > 25$$

2. حل المتراجحة هي الأعداد  $y$  حيث  $y > 10$ .

3. طول المستطيل أكبر تماماً من  $10 \text{ cm}$ .

38  $3n < 744$  أي  $n < 248$  ؛  $n - 1 < 247$

العدد الأصغر من بين هذه الأعداد أصغر من 247.

$$v \leq 125t \text{ إذن } vt \leq 125t$$

$$vt = 750 \text{ km إذن } 750 \leq 125t$$

• حل المتراجحة هي الأعداد  $t$  حيث  $t \geq 6$ .

• المدة الأدنى لقطع المسافة  $750 \text{ km}$  هي  $6h$ .

40 نضع  $BM = x$  ؛  $AE = ED = 2$  ؛ لدينا  $AM = 6 - x$

• مساحة  $ABDC$  هي  $24 \text{ cm}^2$ .

• مساحة  $EAM$  هي  $(6 - x)$  ؛ مساحة  $MBC$  هي  $(2x)$

• مساحة  $EDC$  هي  $6 \text{ cm}^2$ .

إذن مساحة المثلث  $CEM$  هي  $24 - (6 - x) - 2x - 6$

$$24 - (6 - x) - 2x - 6 = \frac{1}{3}(24) \text{ أي } x \leq 4$$

يجب اختيار  $x$  حيث  $BM \leq 4$ .

## 5 - جمل معادلتين من الدرجة الأولى

بمجهولين

1 الجمل الصحيحة هي  $1 : 5 : 7 : 8$ .

2 الثنائية  $(0; 1)$  تحقق الجمل الثلاث.

إذن  $(0; 1)$  حل لهذه الجمل.

## حلول التمارين و المسائل

21 الجملة هي  $b < a$  :  $\begin{cases} a + b = 2003 \\ a = 8b + 77 \end{cases}$

حل الجملة هو (1789 ; 214)

12 الجملة هي  $\begin{cases} 2x + 2y = 30 \\ 2x + 4y = 54 \end{cases}$

نصف قطر القرصين هو  $y$  حيث  $y = 12$  cm

عرض الإطار هو  $x$  حيث  $2x + 2y = 30$  و بالتالي  $x = 3$  cm

13 الجملة هي  $\begin{cases} 3x + 4y = 73 \\ 4x + 3y = 81 \end{cases}$

حيث  $x$  ثمن القلم الواحد و  $y$  ثمن المحاة.

حل الجملة هو (15 ; 7).

و بالتالي ثمن القلم الواحد هو 15 دينار و ثمن المحاة الواحدة هو 7 دنانير.

14  $x$  عرض المستطيل و  $y$  طوله.

الجملة هي  $\begin{cases} x + y = 234 \\ x - y = -56 \end{cases}$  حل الجملة هو (89 ; 145)

أي طول المستطيل هو 145 cm و عرضه هو 89 cm.

15  $x$  ثمن حبة البرتقال و  $y$  ثمن حبة الموز.

الجملة هي  $\begin{cases} 3x + 2y = 40 \\ 2x + 3y = 35 \end{cases}$  حل الجملة هو (10 ; 25)

أي ثمن حبة البرتقال هو 10 دنانير و ثمن حبة الموز هو 25 دينار.

16  $x$  ثمن تذكرة الأطفال و  $y$  ثمن تذكرة الكبار.

الجملة هي  $\begin{cases} 3x + y = 290 \\ 5x + 4y = 705 \end{cases}$  حل الجملة هو (65 ; 95)

أي ثمن تذكرة الأطفال هو 65 دينار و ثمن تذكرة الكبار هو 95 دينار.

17  $x$  ضلع المثلث المتقايس الأضلاع.  $y$  ضلع المثلث المتساوي الساقين.

الجملة هي  $\begin{cases} 3x = 42 \\ x + 2y = 48 \end{cases}$  حل الجملة هو (14 ; 17)

طول ضلع المثلث المتقايس الأضلاع هو 14 cm

طول ضلع المثلث المتساوي الساقين هو 17 cm

18  $a$  و  $b$  هما العددان.

الجملة هي  $\begin{cases} a + b = 18 \\ (a - 5)(b - 4) = ab - 63 \end{cases}$

هذه الجملة تبسط كما يلي :  $\begin{cases} a + b = 18 \\ 4a + 5b = 83 \end{cases}$  حل الجملة هو (7 ; 11)

19  $a$  و  $b$  عددان يحققان الجملة :

حل الجملة هو (42 ; 54)  $\begin{cases} 9a - 7b = 0 \\ a - b = -12 \end{cases}$  أي  $\begin{cases} \frac{a}{b} = \frac{7}{9} \\ b - a = 12 \end{cases}$

20  $a$  و  $b$  عددان يحققان الجملة :

حل الجملة هو (35 ; 60)  $\begin{cases} 12a - 7b = 0 \\ a + b = 95 \end{cases}$  أي  $\begin{cases} \frac{a}{b} = \frac{7}{12} \\ a + b = 95 \end{cases}$

21 الجملة هي  $b < a$  :  $\begin{cases} a + b = 2003 \\ a = 8b + 77 \end{cases}$

حل الجملة هو (1789 ; 214)

22 1. حل الجملة  $\begin{cases} 5x + 3y = 180 \\ x + y = 40 \end{cases}$  حل هذه الجملة هو (30 ; 10)

2.  $x$  هو النوع الأول و  $y$  هو النوع الثاني نتحصل على الجملة التالية :

حل هذه الجملة هو (30 ; 10)  $\begin{cases} x + y = 40 \\ 5x + 3y = 180 \end{cases}$

عدد الكتب ذات السمك 5 cm هو 30.

عدد الكتب ذات السمك 3 cm هو 10.

23  $x$  هو عدد طوابع رضا و  $y$  هو عدد طوابع سمير.

نتحصل على الجملة التالية  $\begin{cases} x + y = 144 \\ y + 2 = 2(x - 2) \end{cases}$

حل هذه الجملة هو (50 ; 94)

24 نحل الجملة  $\begin{cases} 2(x + y) = 140 \\ 2(x - 7 + 2y) = 176 \end{cases}$  أي  $\begin{cases} x + y = 70 \\ 2x + 4y = 190 \end{cases}$

حل هذه الجملة هو (45 ; 25)

25 نتحصل على الجملة التالية :

حل هذه الجملة هو (15 ; 10)  $\begin{cases} 4x = 2(x + y + 5) \\ x + 5 = 2y \end{cases}$

26  $a$  هو عمر الأب و  $b$  هو عمر الإبن.

نتحصل على الجملة  $\begin{cases} a = 3b \\ a + 11 = 2(b + 11) \end{cases}$  حل الجملة هو (33 ; 11)

عمر الأب هو 33 سنة ، عمر الإبن هو 11 سنة.

27 بترجمة المعطيات نتحصل على الجملة التالية

$\begin{cases} 2(x + y) = 100 \\ 3x + 5(y - 3) = 164 \end{cases}$

نتحصل أيضا على الجملة  $\begin{cases} 2(x + y) = 50 \\ 3(x - 5) + 5y = 164 \end{cases}$

حل هذه الجملة هو  $(\frac{71}{2} ; \frac{29}{2})$  إذن  $x = 35,5$  m و  $y = 14,5$  m

28 1. مجموعة قواسم 24 هي {1 ; 2 ; 3 ; 4 ; 6 ; 8 ; 12 ; 24}

2. الثنائيات  $(x ; y)$  من عددين طبيعيين بحيث  $x^2 - y^2 = 24$  هي

الثنائيات التي تحقق  $(x + y)(x - y) = 24$  أي  $x + y$  و  $x - y$

قاسمان مرفقان للعدد 24.

هذه الثنائيات هي (5 ; 1) و (7 ; 5).



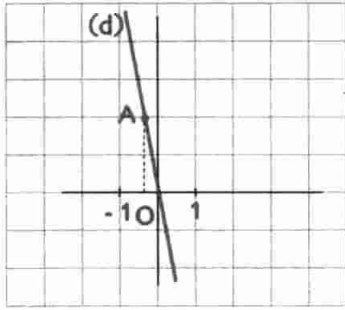

10 التمثيل البياني (d)

للدالة  $f$  يشمل المبدأ  $O$   
و النقطه  $A(-\frac{1}{3}; 2)$   
معامل  $f$  هو  $-6$ .

11  $f$  هي الدالة ذات المعامل 2 و تمثلها  $(d_1)$ .

$g$  هي الدالة ذات المعامل  $-1$  و تمثلها  $(d_2)$ .

$h$  هي الدالة ذات المعامل  $-5$  و تمثلها  $(d_3)$ .

$k$  هي الدالة ذات المعامل  $0,5$  و تمثلها  $(d_4)$ .

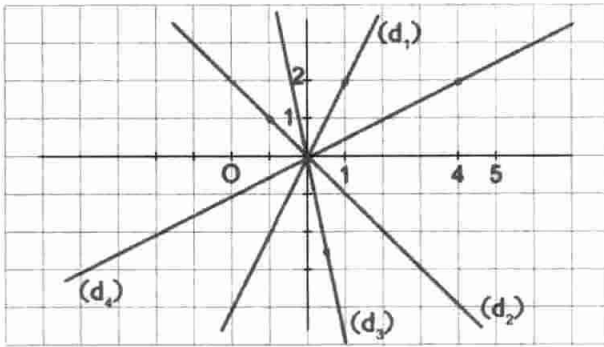

12 (d) هو التمثيل البياني

للدالة  $f$  و هو التمثيل للدالة  $g$ .

(d) يشمل  $A(1; 2)$

(d') يشمل  $B(2; -1)$

(d) و (d') متقاطعان

في المبدأ  $O$ .

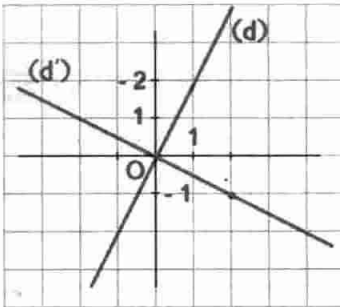

13  $f(x) = -1,8x$  معرفة كما يلي :

14  $g(x) = \frac{4}{7}x$  معرفة كما يلي :

15  $h(x) = -\frac{2}{11}x$  معرفة كما يلي :

16 1. صورة العدد 0 هي 0 : صورة العدد  $-1$  هي  $-\frac{2}{2}$ .

2. العدد الذي صورته هي 1 هو 2.

3. الدالة الخطية  $f$  معرفة كما يلي :  $f(x) = \frac{1}{2}x$ .

17 1. صورة العدد 0 هي 0 : صورة العدد 1 هي  $-\frac{1}{2}$ .

2. العدد الذي صورته هي  $1,5$  هو 3.

3. الدالة الخطية  $g$  هي الدالة المعرفة كما يلي :  $g(x) = -\frac{1}{2}x$ .

29 . نضع  $d_1 = 20 t_1$  و  $d_2 = 50 t_2$

و  $d_1 + d_2 = 10$  و  $t_1 = t_2 + \frac{1}{4}$

. نتحصل على الجملة  $\begin{cases} 20 t_1 + 50 t_2 = 10 \\ t_1 - t_2 = \frac{1}{4} \end{cases}$

. حل هذه الجملة هو  $(\frac{9}{28}; \frac{5}{70})$ . بالتقريب  $t_1 \approx 19 \text{ min } 12 \text{ s}$

و  $t_2 \approx 4 \text{ min } 12 \text{ s}$  ينتج أن  $d_1 = \frac{90}{14} \text{ km}$  و  $d_2 = \frac{25}{7} \text{ km}$

بالتقريب  $d_1 \approx 36,428 \text{ km}$  و  $d_2 \approx 3,571 \text{ km}$

## 6 - الدوال الخطية - التناسبية

1 الجمل الصحيحة هي  $1 : 5 : 6 : 7 : 8 : 9 : 10$ .

2 الدوال الخطية هي  $h : k : f$ .

3 الدوال  $f : g : h : k$  معرفة بعبارة الشكل  $ax$ .  
معامل  $f$  هو 15 : معامل  $g$  هو  $-8$  : معامل  $h$  هو  $0,25$  : معامل  $k$  هو  $-\sqrt{2}$

4  $f(-8) = -\frac{2}{5}$  :  $f(\frac{3}{2}) = \frac{3}{40}$  :  $f(15) = \frac{3}{4}$

5  $f(-\frac{1}{2}) = 1$  :  $f(-5) = 10$  :  $f(\frac{1}{4}) = -\frac{1}{2}$

6 العدد الذي صورته هي 24 بالدالة  $f$  هو  $-3$ .

7 1.  $f(2) = 2,8$  :  $f(1) = 1,4$  :  $f(0) = 0$

2. العدد الذي صورته بالدالة  $f$  هي  $-7$  هو  $-5$ .

8 التمثيل البياني (d)

للدالة  $f$  يشمل المبدأ  $O$

و النقطه  $A(5; 2)$ .

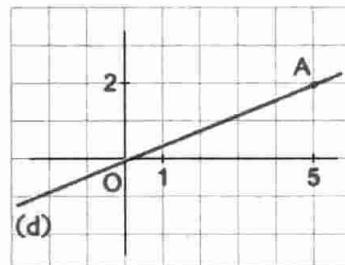

9 التمثيل البياني (d')

للدالة  $g$  يشمل المبدأ  $O$

و النقطه  $B(1; -4)$ .

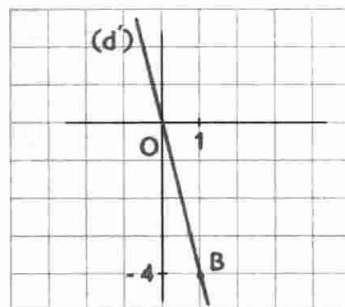

# حلول التمارين و المسائل

29  $0,91 < 1$  إذن يتعلق الأمر بتخفيض.  $0,91 = 91\%$ .

30 1. صورة العدد 3 هي 4.

2. العدد الذي صورته 6 هو  $-\frac{9}{2}$ .

3. معامل الدالة الخطية هو  $\frac{4}{3}$ .

4.

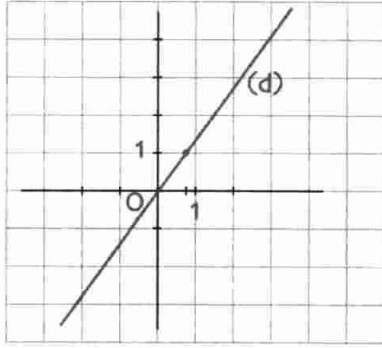

5.  $f\left(\frac{3}{4}\right) = 1$  إذن A تنتمي إلى (d).

$f(1) \neq -1$  إذن B لا تنتمي إلى (d).

$$v = 16\pi h \quad 31$$

v دالة خطية.

معامل الدالة v هو  $16\pi$ .

$$g(12) = -\frac{1}{3} \quad \text{أي} \quad 12a = -\frac{1}{3} \quad \text{إذن} \quad a = -\frac{1}{36} \quad 32$$

g معرفة كما يلي:  $g(x) = -\frac{1}{36}x$

33 هذه المسافة هي تصغير للمسافة الحقيقية x.

y هي المسافة على الخريطة و x هي المسافة الحقيقية.

$$y = \frac{1}{200000}x$$

المسافة على الخريطة دالة خطية للمسافة الحقيقية معاملها  $\frac{1}{200000}$

34 الثمن بعد التخفيض هو  $40\%x - x$  أي  $0,6x$ .

إذن الثمن بعد التخفيض هو دالة خطية معاملها 0,6.

35 الثمن بعد الزيادة هو  $3\%x + x$  أي  $1,03x$ .

إذن الثمن بعد الزيادة هو دالة خطية معاملها 1,03.

$$A = \frac{3}{2}x \quad 36$$

هذه المساحة هي دالة خطية معاملها  $\frac{3}{2}$ .

$$A = 3x \quad 37$$

مساحة المستطيل هي دالة خطية معاملها 3.

$$P = 6 + 2x \quad \text{أي} \quad P = 2(3 + x) \quad \text{محيط المستطيل هو}$$

إذن المحيط P ليس دالة خطية للعدد x.

18 (d<sub>1</sub>) هو تمثيل الدالة g.

(d<sub>2</sub>) هو تمثيل الدالة f.

(d<sub>3</sub>) هو تمثيل الدالة h.

19 النقطة A تنتمي إلى (d) لأن  $f(-1,5) = 1$ .

النقطة B لا تنتمي إلى (d) لأن  $f(1) \neq -0,6$ .

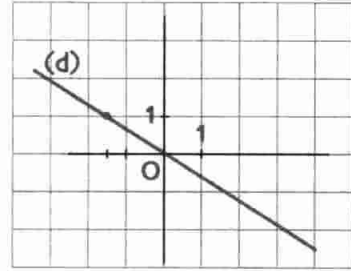

20 محيط مربع ضلعه x هو p حيث  $p = 4x$ .

p دالة خطية ل x معاملها 4.

21 الجدول هو جدول

تناسبية معامل التناسب هو 2,5.

$$y = 2,5x \quad 2$$

3 التمثيل البياني لهذه الدالة

هو المستقيم الذي يشمل المبدأ

و النقطة التي إحداثياتها

هما (-2; -5).

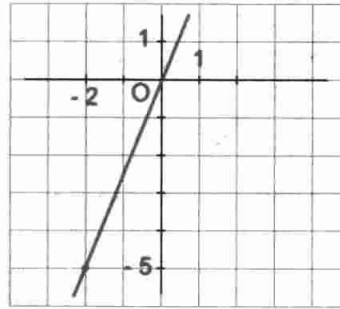

$$f(x) = \frac{9}{100}x \quad 22$$

الدالة f دالة خطية معاملها  $\frac{9}{100}$ .

$$g(x) = x - f(x) \quad \text{أي} \quad g(x) = x - \frac{9}{100}x \quad 2$$

إذن g دالة خطية معاملها  $\frac{91}{100}$ .

k	1,82	0,73	2,7	0,385	23
نوع التغيير	زيادة	تخفيض	زيادة	تخفيض	

24 زيادة x بمقدار 10% هي  $x + 10\%x$

تخفيض  $(x + 10\%x)$  بمقدار 10% هي  $(x + 10\%x) - 10\%(x + 10\%x)$

$$\frac{90}{100} \left(x + \frac{10}{100}x\right) \quad \text{أي} \quad \left(x + \frac{10}{100}x\right) \left(1 - \frac{10}{100}\right)$$

النتيجة المحصل عليها لا تساوي x.

25 يضرب A في العدد 1,38.

26 يضرب v في العدد  $1 - \frac{64}{100}$  أي 0,36.

27 الزيادة هي 0,132 أي 13,2%.

28 تخفض m بنسبة 75%.

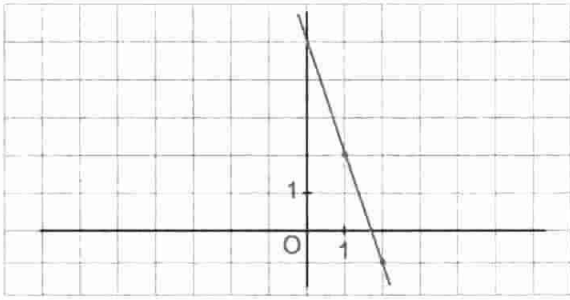

10

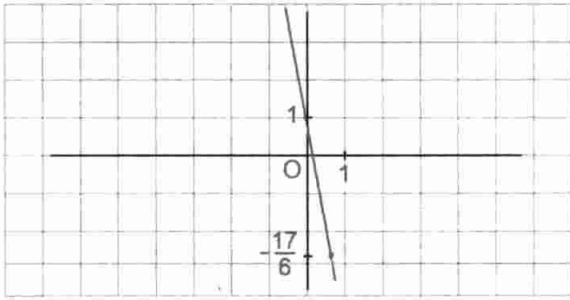

11

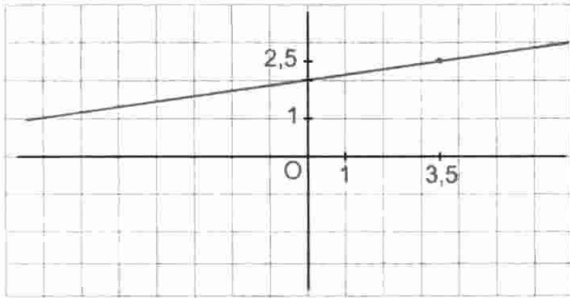

12

13 . الدالة  $f$  معرفة كما يلي :  $f(x) = \frac{3}{2}x - 4$ 14 . الدالة  $g$  معرفة كما يلي :  $g(x) = \frac{13}{10}x - 4$ 15 . الدالة  $h$  معرفة كما يلي :  $h(x) = \frac{2}{3}x - 5$ 16 . الدالة  $t$  معرفة كما يلي :  $t(x) = -x - \frac{1}{6}$ 17 . الدالة  $k$  معرفة كما يلي :  $k(x) = 3x - 7$ 18 . الدالة  $p$  معرفة كما يلي :  $p(x) = -14x + 22$ 

19 . صورة العدد 2 - هي 1.

2 . العدد الذي صورته بالدالة  $f$  هي 2 - هو 1 - .

20 . صورة العدد 1 هي 1 - : صورة العدد 3 هي 3.

العدد الذي صورته 3 - بالدالة  $f$  هو 0.العدد الذي صورته 1 بالدالة  $f$  هو 2.21 . الدالة  $f$  معرفة كما يلي :  $f(x) = \frac{4}{5}x + \frac{7}{5}$ 22 . الدالة  $g$  معرفة كما يلي :  $g(x) = -\frac{3}{5}x + 3$ 23 .  $a = 3$  و  $b = -3$ 24 .  $a = -\frac{5}{6}$  و  $b = 5$ 38 . الجدول هو جدول تناسبية معامل التناسب هو  $\frac{1}{70}$ .الدالة الخطية هي الدالة  $f$  المعرفة كما يلي :  $f(x) = \frac{1}{70}x$ 39 . ثمن بيع المادة هو  $140 + \frac{35}{100} \times 140$  أي 189 دينار.

. ثمن الشراء هو 131,625 دينار.

40 . محيط الدائرة هو  $L = 2\pi r$ ..  $L$  هي دالة خطية معاملها  $2\pi$  لنصف القطر  $r$  معاملها  $2\pi$ .41 . 1 . نضع  $x$  هي الكتلة التي تعطي تمدا قدره 5cm

$$\frac{x}{5} = 40 \quad \text{أي} \quad \frac{x}{5} = \frac{240}{6}$$

و بالتالي  $x = 200$  g2 . نضع  $y$  هي الكتلة التي يكون من أجلها طول النابض

هو 28 cm .

$$y = 400 \text{ g} \quad \text{أي} \quad \frac{y}{28 - 18} = \frac{240}{6}$$

42 . 1 .  $x$  هو مخزون سنة 2003 .

$$12000000 = (1 + 0,12)x \quad \text{أي} \quad x = \frac{12000000}{1,12}$$

.  $x \approx 10714285$  بتقريب  $1 \text{ m}^3$ .2 .  $y$  هو مخزون سنة 2005 .

$$y = 12000000 \times (1 - 0,1) \quad \text{أي} \quad y = 10800000 \text{ m}^3$$

## 7 - الدوال التآلفية

1 . الجمل الصحيحة هي 1 : 2 : 4 : 6 : 8 : 9 : 10 .

2 . الدوال التآلفية هي  $g$  :  $h$  :  $k$  :  $p$  .3 . الدوال التآلفية هي  $f$  :  $h$  :  $k$  .معاملات  $f$  هما 1 - و 2 - ؛ معاملات  $h$  هما 12 - و 0 ؛ معاملات  $k$  هما 0 و 0,25

$$f\left(-\frac{1}{2}\right) = -\frac{11}{2} \quad 4$$

$$g\left(\frac{3}{2}\right) = 0 \quad ; \quad g\left(\frac{1}{4}\right) = 5 \quad 5$$

$$f(-2,4) = -8 \quad ; \quad f\left(\frac{1}{2}\right) = \frac{9}{2} \quad ; \quad f(4) = 22 \quad 6$$

7 . العدد الذي صورته 5 - بالدالة  $g$  هو 2 - .8 . العدد الذي صورته 3 بالدالة  $h$  هو  $\frac{3}{4}$  .9 . العدد الذي صورته 1 - بالدالة  $t$  هو  $\frac{1}{2}$  .

# حلول التمارين و المسائل

## 8 - الإحصاء

1. الجمل الصحيحة هي 1 : 3 : 8 : 10 : 11 .

2. 1. التكرار الكلي هو : 973 .  
2. التكرارات المجمعة الصاعدة

القيم	0	1	2	3	4	5	6	7	8
التكرارات									
المجمعة الصاعدة	85	205	435	605	700	885	933	957	973

3. عدد العائلات التي لها 6 ، 7 أو 8 أطفال هو 88 .  
(لأن  $973 - 885 = 88$  أو  $48 + 24 + 16 = 88$ )

3. التكرارات المجمعة الصاعدة للقيم :

الفئات	التكرارات	التكرارات المجمعة الصاعدة
$[0 ; 2[$	1	1
$[2 ; 4[$	1	2
$[4 ; 6[$	3	5
$[6 ; 8[$	2	7
$[8 ; 10[$	5	12
$[10 ; 12[$	7	19
$[12 ; 14[$	8	27
$[14 ; 16[$	4	31
$[16 ; 18[$	2	33

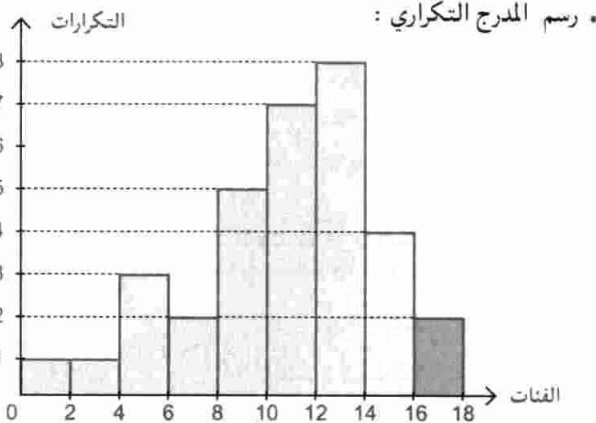

القيمة	1	2	3	4	5	6	7	8	9	10	المجموع
التكرار	0	3	1	3	2	0	3	1	4	3	20

25. 1. معاملا  $f$  هما 2 و -11 : معاملا  $g$  هما  $-\frac{5}{2}$  و 7 .

2. أ)  $f(0) = -11$  :  $f(0) = 7$  .

ب) العدد الذي صورته بالدالة  $f$  هي 0 هو  $\frac{11}{2}$  .

العدد الذي صورته بالدالة  $g$  هي 0 هو  $\frac{14}{5}$  .

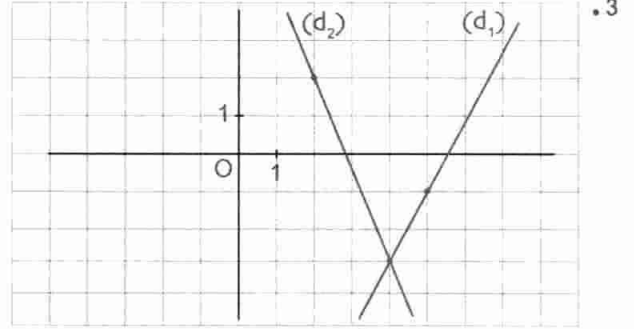

$(d_1)$  تمثيل  $f$  :  $(d_2)$  تمثيل  $g$  .

26. 1. الراتب الشهري هو  $\frac{10 \times 60000}{100} + 10000$  أي 16000 دينار .

2.  $y$  هو الراتب الشهري.  $x$  المبيعات المحققة .

3.  $y = 10\%x + 10000$  أي  $y = 0,1x + 10000$  .

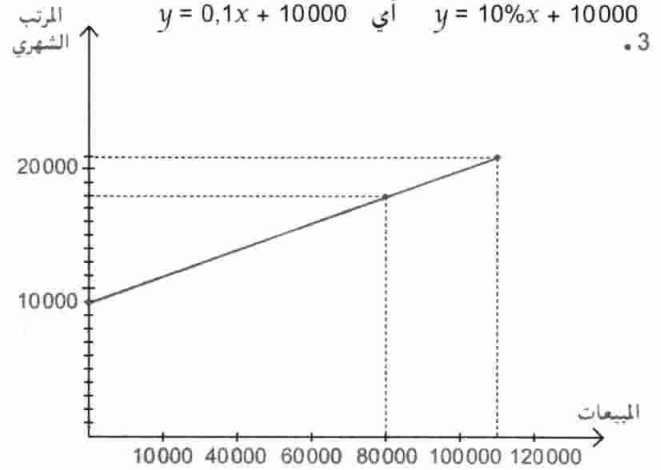

4. حساب مبلغ المبيعات إذا كان الراتب هو 18000 دينار .

نحل المعادلة  $0,1x + 10000 = 18000$

فيكون 80000 دينار هو مبلغ المبيعات .

الراتب الشهري من أجل مبلغ المبيعات 110000 ديناراً

هو  $0,1 \times 110000 + 10000$  أي 21000 ديناراً .

27. تعيين  $a$  و  $b$  حيث  $f(5) = -\frac{11}{7}$  و  $f(7) = -1$  .

$f$  معرفة كما يلي :  $f(x) = \frac{2}{7}x - 3$  .

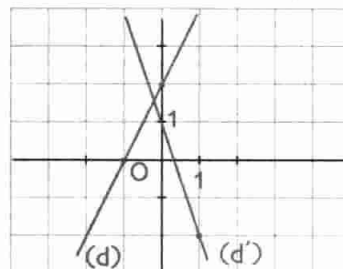

28. 1. الشكل .

2. حل المعادلة هو  $-\frac{1}{5}$  .

هذا الحل هو فاصلة نقطة

تقاطع  $(d)$  و  $(d')$  .

التكرار

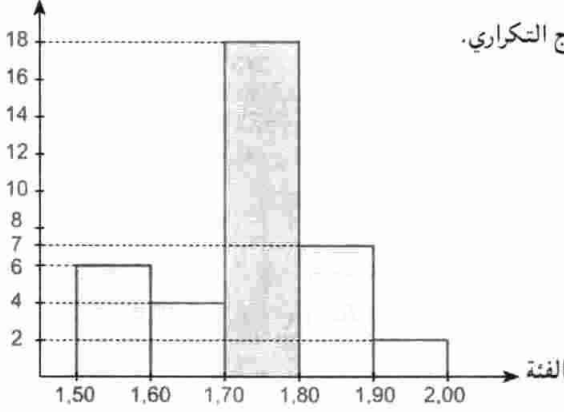

المدرج التكراري.

7 . معدل رضا هو  $\frac{99}{8}$  أي 12,4 بتقريب  $\frac{1}{10}$  بالزيادة.

8 . معدل القسم هو  $\frac{368}{34}$  . أي 10,8 بتقريب 0,1 بالنقصان .  
تحصلت ليلى على علامة أكبر من معدل القسم.

9 . مراكز الفئات هي : 1,5 ، 4,5 ، 7,5 ، 10,5 ، 13,5 ، 16,5  
على الترتيب.

وسط السلسلة هو  $\bar{x}$  حيث  $\bar{x} = \frac{295,5}{27} \approx 10,94$   
(بتقريب إلى  $\frac{1}{100}$  بالنقصان).

10 العلامة الأخيرة هي m حيث :

$$m = 12 = \frac{12 + 7 + 9 + 14 + 11 + 13 + 15 + m}{8} \text{ أي } m = 13$$

11 معدل الرميات هو :  $\frac{48+m}{12}$  حيث m هي الرمية 12.

لدينا m يتغير من 1 إلى 6 إذن  $48 + m > 48$  أي  $\frac{48+m}{12} > 4$   
إذن معدل الرميات أكبر من 4 وبالتالي : رضا ليس على صواب.

12 مراكز الفئات هي : 142,5 ، 147,5 ، 152,5 ، 157,5 ، 162,5 ،  
167,5 على الترتيب.

القائمة المتوسطة هي  $\bar{h}_i$  حيث  $\bar{h}_i = \frac{5210}{34}$   
 $\bar{h}_i \approx 153,23$  بتقريب 1 cm.

13 معدل تلاميذ القسمين هو  $\bar{x}$  حيث :

$$\bar{x} = \frac{10,5 \times 20 + 12,5 \times 28}{48} = \frac{560}{48}$$

إذن  $\bar{x} \approx 11,66$  بتقريب  $\frac{1}{100}$  بالنقصان.

14 وسط السلسلة هو 110 (بعد ترتيب قيمة السلسلة تصاعدياً).

15 . وسيط السلسلة هو 64.

إذا أضفنا قيمة إلى هذه السلسلة فإن وسيطها يتغير بحيث يكون  
يساوي وسط القيمتين المركزيتين.

بإضافة الوسيط : الوسيط الجديد هو 64.

بإضافة القيمة 65 مثلاً يكون الوسيط الجديد هو 64,5.

• حساب تواتر كل قيمة والتواترات المجمعة الصاعدة :

القيمة	1	2	3	4	5	6	7	8	9	10	المجموع
التواتر	0	$\frac{3}{20}$	$\frac{1}{20}$	$\frac{3}{20}$	$\frac{2}{20}$	0	$\frac{3}{20}$	$\frac{1}{20}$	$\frac{4}{20}$	$\frac{3}{20}$	1
التواتر المجموع الصاعد	0	$\frac{3}{20}$	$\frac{4}{20}$	$\frac{7}{20}$	$\frac{9}{20}$	$\frac{9}{20}$	$\frac{12}{20}$	$\frac{13}{20}$	$\frac{17}{20}$	1	

5

الرقم	1	2	3	4	5	6	المجموع
التكرار	7	6	7	9	6	10	45
التكرار المجموع الصاعد	7	13	20	29	35	45	
التواتر	$\frac{7}{45}$	$\frac{6}{45}$	$\frac{7}{45}$	$\frac{9}{45}$	$\frac{6}{45}$	$\frac{10}{45}$	1
التواتر المجموع الصاعد	$\frac{7}{45}$	$\frac{13}{45}$	$\frac{20}{45}$	$\frac{29}{45}$	$\frac{35}{45}$	1	

التكرار

المخطط بالأعمدة.

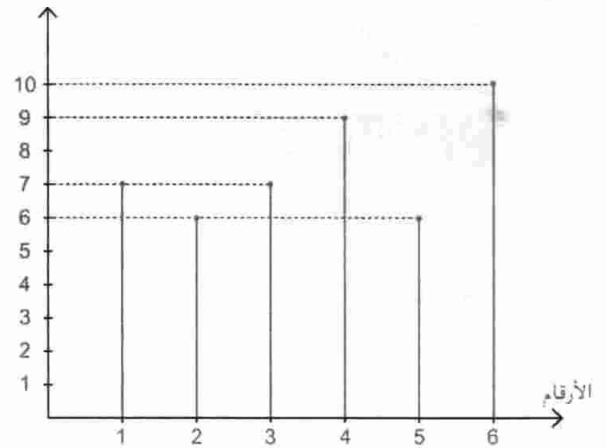

6 . حساب تواتر كل فئة و التواترات المجمعة الصاعدة.

القائمة	[1,50 : 1,60[	[1,60 : 1,70[	[1,70 : 1,80[	[1,80 : 1,90[	[1,90 : 2,00[
التكرار	6	4	18	7	2
التواتر	$\frac{6}{37}$	$\frac{4}{37}$	$\frac{18}{37}$	$\frac{7}{37}$	$\frac{2}{37}$
التواتر المجموع الصاعد	$\frac{6}{37}$	$\frac{10}{37}$	$\frac{28}{37}$	$\frac{35}{37}$	1

# حلول التمارين و المسائل

2. عدد حبات التفاح ذات معيار 7cm على الأقل هو 63.  
3. النسبة المئوية هي : 25,38%

المعيار (cm)	التكرار	الزاوية
[5,5 ; 6[	16	44,30
[6 ; 6,5[	24	66,46
[6,5 ; 7[	27	74,76
[7 ; 7,5[	22	60,92
[7,5 ; 8[	11	30,46
[8 ; 8,5[	30	83,07
المجموع	130	360

4.

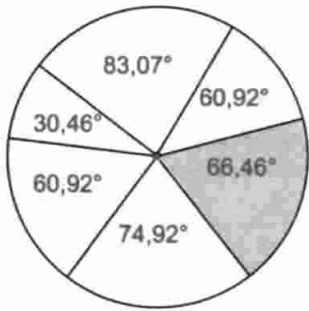

المخطط الدائري :

- وسط السلسلة هو : 7,05 cm  
• ينتمي هذا الوسط إلى الفئة [7 ; 7,5[

## 9 - خاصية طالس

- 1 الجمل الصحيحة هي 2 : 3 : 5 : 6.

2 الوضعية 1 : يمكن تطبيق نظرية طالس :  $\frac{6}{8} = \frac{x}{10} = \frac{y}{y+3}$   
وبالتالي :  $x = \frac{60}{8}$  أي  $x = 7,5$

$6(y+3) = 8y$  ومنه  $x = 9$

الوضعية 2 : بتطبيق نظرية طالس :

لدينا :  $\frac{15}{25} = \frac{14}{x} = \frac{30-y}{30}$  وبالتالي :  $x = \frac{25 \times 14}{15}$  أي  $x = \frac{70}{3}$

وبالتالي  $y = 12$  و  $25(30-y) = 30 \times 15$

3 الوضعية 1 : حسب نظرية طالس

لدينا  $\frac{x}{3} = \frac{y}{2} = \frac{4}{2}$  وبالتالي :  $x = 6$  و  $y = 4$

الوضعية 2 : حسب نظرية طالس

وبالتالي :  $\frac{x}{4} = \frac{y}{5} = \frac{2}{3}$  و  $x = \frac{8}{3}$  و  $y = \frac{10}{3}$

4 الوضعية 1 : حسب نظرية طالس

لدينا  $\frac{x}{1} = \frac{x+2}{2} = \frac{y+3}{3}$

وبالتالي :  $2x = x+2$  إذن  $x = 2$

و  $6 = y+3$  إذن  $y = 3$

- 16 • 1. وسيط السلسلة 1 هو 7,4 . 3. وسيط السلسلة 3 هو 10.  
2. وسيط السلسلة 2 هو 13 . 4. وسيط السلسلة 4 هو 22.

17 وسط السلسلة هو 41,33 بتدوير إلى  $\frac{1}{100}$ .  
وسيط السلسلة هو 43.

- 18 • معدل رضا هو 10,4 . • وسيط علامات رضا هو 11.  
• معدل سمير هو 10,8 . • وسيط علامات سمير هو 10.  
• معدل عمر هو 10,8 . • وسيط علامات عمر هو 12.

19 • معدل القفزات هو  $\frac{2269}{12}$  أي 189,08cm بتقريب  $\frac{1}{100}$ .  
وسيط القفزات هو 214 cm.

20 وسيط السلسلة هو 6 (لأن كل القيم لها نفس التكرار و هو 6).

21 1. وسيط علامات رضا هو 15,33 بتدوير إلى  $\frac{1}{100}$ .  
وسيط علامات سمير هو 16.

وسيط علامات ليلي هو 15,83 بتدوير إلى  $\frac{1}{100}$ .

2. الفرق بين أكبر علامة وأصغر علامة لكل تلميذ :

- رضا : الفرق هو 6 . • سمير : الفرق هو 4 . • ليلي : الفرق هو 10.  
3. وسيط علامات رضا هو : 14,25 .  
وسيط علامات سمير هو : 16 .  
وسيط علامات ليلي هو : 16,5 .

• إختيار ليلي لتمثيل الإكاملية يعود إلى أن لديها أكبر وسيط.

22 1. العدد المتوسط للأولاد هو  $\frac{3610}{1390}$  أي 2,59 بتدوير إلى  $\frac{1}{100}$

وهو ما يمثل 3 أولاد في كل عائلة. (بتقريب  $\frac{1}{100}$  بالزيادة)

2. النسبة المئوية هي : 78,5%

عدد العائلات

3. المخطط بالأعمدة :

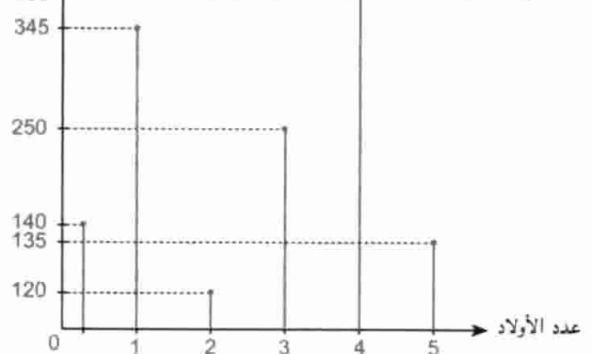

1 23

المعيار (cm)	التكرارات	المعيار (cm)	التكرارات
[7 ; 7,5[	22	[5,5 ; 6[	16
[7,5 ; 8[	11	[6 ; 6,5[	24
[8 ; 8,5[	30	[6,5 ; 7[	27

$$\frac{AC}{AE} = \frac{2}{2,5} = 0,8 \quad ; \quad \frac{BA}{AD} = \frac{2,4}{3} = 0,8 \quad \text{14}$$

إذن  $\frac{BA}{AD} = \frac{CA}{AE}$  ولدينا أيضا النقط  $B, A, D$  على استقامة واحدة.

النقط  $E, A, C$  على استقامة واحدة و بنفس ترتيب  $B, A, D$ ,  
إذن المستقيمان  $(BC)$  و  $(ED)$  متوازيان.

$$\frac{AB}{AE} = \frac{3}{4} = \frac{9}{12} \quad ; \quad \frac{AC}{AF} = \frac{10}{12} \quad \text{15}$$

إذن  $\frac{AC}{AF} \neq \frac{AB}{AE}$  و بالتالي  $(BC)$  لا يوازي  $(EF)$ .

$$\frac{OB}{OE} = \frac{OC}{OF} = \frac{R}{R'} \quad \text{16}$$

في كل من الشكلين لدينا :  $E, O, B$  على استقامة واحدة.

ولدينا أيضا النقط  $E, O, C$  على استقامة واحدة و بنفس ترتيب النقط  $B, O, C$

إذن المستقيمان  $(BC)$  و  $(EF)$  متوازيان.

$$\frac{AB}{AE} = \frac{AC}{AF} \quad \text{لدينا} \quad \frac{AC}{AF} = \frac{4}{6} = \frac{2}{3} \quad ; \quad \frac{AB}{AE} = \frac{6}{9} = \frac{2}{3} \quad \text{17}$$

ولدينا أيضا  $F, C, A$  على استقامة واحدة و بنفس الترتيب  $E, B, A$

حسب نظرية طالس فإن  $(BC)$  يوازي  $(EF)$ .

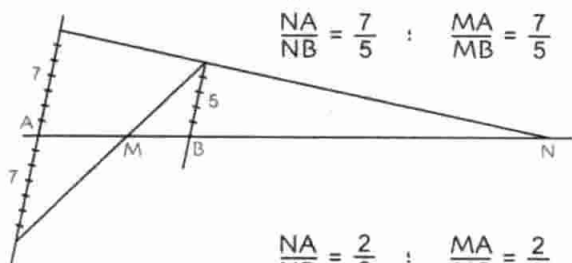

$$\frac{NA}{NB} = \frac{7}{5} \quad ; \quad \frac{MA}{MB} = \frac{7}{5} \quad \text{18}$$

$$\frac{NA}{NB} = \frac{2}{3} \quad ; \quad \frac{MA}{MB} = \frac{2}{3} \quad \text{19}$$



20 النقطتان  $M$  و  $N$  تحققان ما يلي :

$$\frac{AN}{AB} = \frac{AM}{AB} = \frac{2}{3} \quad \text{مع أن } N \text{ خارج } [AB].$$

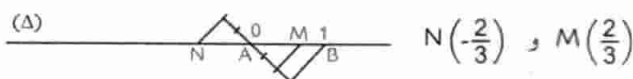

21 الشكل :

1.  $(BI)$  و  $(CJ)$

عموديان على نفس المستقيم  $(AM)$

إذن  $(BI)$  يوازي  $(CJ)$ .

2. حسب نظرية طالس فإن :

$$BI = CJ \quad \text{إذن} \quad \frac{MA}{MC} = \frac{BI}{CJ} = 1$$

3.  $[BC]$  و  $[IJ]$  هما قطرا الرباعي  $BICJ$ . للقطرين  $[BC]$  و  $[IJ]$  نفس

المنتصف  $M$  إذن الرباعي  $BICJ$  متوازي أضلاع.

الوضعية 2 : حسب نظرية طالس لدينا :

$$2(x+4) = 4 \times 3 \quad \text{و بالتالي} \quad \frac{x+4}{4} = \frac{y+3}{3} = \frac{3}{2}$$

$$\text{أي } x = 2 \quad \text{و} \quad 2(y+3) = 3 \times 3 \quad \text{أي } y = 1,5$$

الوضعية 1 : حسب نظرية طالس

$$\text{لدينا} \quad \frac{x}{8} = \frac{y}{6} = \frac{2}{6} \quad \text{و بالتالي} \quad \frac{x}{8} = \frac{2}{6} \quad \text{و} \quad x = \frac{8}{3}$$

الوضعية 2 : حسب نظرية طالس لدينا :

$$\frac{x}{y} = \frac{x}{4} = \frac{2}{5} \quad \text{نجد} \quad x = \frac{8}{5} \quad \text{أي} \quad x = 1,6 \quad \text{و} \quad x = 4$$

$$\text{حسب نظرية طالس لدينا} \quad \frac{x}{4} = \frac{z}{3} = \frac{z}{6} = \frac{y}{6}$$

$$\text{و بالتالي} \quad x = \frac{8}{3} \quad ; \quad y = 4 \quad ; \quad z = 4$$

$$\text{حسب نظرية طالس لدينا} \quad \frac{x}{1,5} = \frac{z}{0,5} = \frac{2,5}{y} = \frac{3}{2}$$

$$\text{و بالتالي} \quad x = 2,25 \quad ; \quad y = \frac{5}{3} \quad ; \quad z = 0,75$$

8. 1. حسب نظرية طالس لدينا :

$$\frac{BC}{EF} = \frac{AB}{AE} = \frac{KB}{JE} = \frac{AK}{AJ} = \frac{AC}{AF} = \frac{KC}{KF}$$

$$x = 0,75 \quad \text{أي} \quad \frac{x}{1,5} = \frac{2}{4} \quad \text{.2}$$

$$\text{9. 1. حسب نظرية طالس لدينا} \quad \frac{BC}{EF} = \frac{AC}{AF} = \frac{AB}{AE} = \frac{BK}{EJ} = \frac{AK}{AJ}$$

$$x = 6 \quad \text{أي} \quad \frac{2}{x} = \frac{1}{3} \quad \text{.2}$$

10. 1. حسب نظرية طالس لدينا :

$$\frac{BC}{EF} = \frac{CA}{AF} = \frac{BA}{AE} = \frac{KA}{AJ} = \frac{BK}{EJ} = \frac{KC}{FJ}$$

$$x = 6 \quad \text{أي} \quad \frac{3}{x} = \frac{2}{4} \quad \text{.2}$$

11. 1. حسب نظرية طالس لدينا :

$$\frac{BC}{EF} = \frac{CA}{AF} = \frac{BA}{AE} = \frac{BK}{EJ} = \frac{KA}{AJ} = \frac{KC}{FJ}$$

$$x = 1,5 \quad \text{أي} \quad \frac{1}{x} = \frac{2}{3} \quad \text{و بالتالي} \quad \frac{1}{x} = \frac{2}{3}$$

$$\frac{AB}{AE} = \frac{AC}{AF} \quad \text{إذن} \quad \frac{AC}{AF} = \frac{15}{45} = \frac{1}{3} \quad \text{و} \quad \frac{AB}{AE} = \frac{11}{33} = \frac{1}{3} \quad \text{12}$$

لدينا أيضا النقط  $F, C, A$  على استقامة واحدة و بنفس ترتيب  $E, B, A$

إذن حسب النظرية العكسية لنظرية طالس فإن المستقيمين  $(BC)$

و  $(EF)$  متوازيين.

$$\frac{AC}{AE} = \frac{3,9}{4,5} \quad ; \quad \frac{AB}{AF} = \frac{3}{26} \quad \text{13}$$

$$2,6 \times 3,9 = 10,14 \quad ; \quad 3 \times 4,5 = 13,5$$

إذن  $\frac{AB}{AF} \neq \frac{AC}{AE}$  و بالتالي فإن  $(BC)$  لا يوازي  $(EF)$ .

# حلول التمارين و المسائل

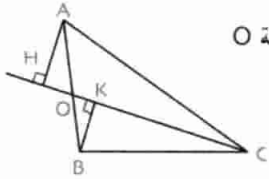

28  $\frac{AH}{BK} = \frac{OA}{OB}$  ، يكفي إنشاء النقطة O

من القطعة [AB] بحيث  $\frac{OA}{OB} = \frac{5}{3}$

يكفي تقسيم [AB] إلى 8 قطع

متقاسة ثم تعيين النقطة O

ورسم المستقيم (CO).

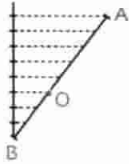

29 . مثلث الوضعية بالشكل التالي :

يوجد مثلثان في وضعية تناسب.

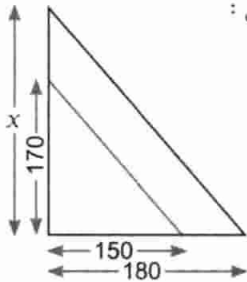

$$\frac{x}{170} = \frac{180}{150}$$

إذن  $x = 204\text{cm}$

30 . نرسم المستقيم (A'B') وهو مستقيم منتصفى الضلعين

[AC] و [BC]

إذن (A'B') // (AB)

بتطبيق نظرية طالس في المثلثين A'GB' و AGB

نجد:  $\frac{GA'}{GA} = \frac{A'B'}{AB} = \frac{1}{2}$  أي  $GA = 2GA'$

إذن  $AA' = GA + GA'$

$$= 2GA' + GA' = 3GA'$$

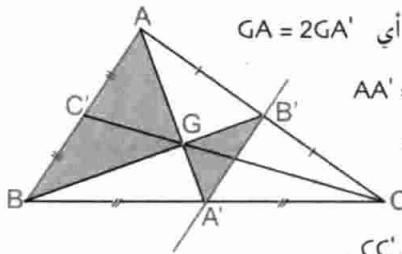

بنفس الطريقة، نبرهن أن

$$BB' = 3GB' \text{ و } CC' = 3GC'$$

## 10 - حساب المثلثات في المثلث القائم

1 الجمل الصحيحة هي 2 : 5 : 8 .

$$2 \sin \hat{O} = \frac{AB}{OB} = \frac{EF}{OE} ; \tan \hat{O} = \frac{AB}{OA} = \frac{EF}{OF}$$

$$3 \widehat{OBA} = \widehat{EOF} \text{ إذن } \widehat{AOB} = \widehat{EOF}$$

$$\text{و } \frac{AB}{OB} = \frac{EF}{OE} \text{ إذن } \cos \widehat{OBA} = \cos \widehat{OEF}$$

$$\frac{AB}{OA} = \frac{EF}{OF} \text{ إذن } \tan \widehat{AOB} = \tan \widehat{EOF}$$

$$4 AC^2 = 25 ; BC^2 = 16 ; AB^2 = 9$$

$$\text{إذن } AC^2 = BC^2 + AB^2$$

حسب النظرية العكسية لنظرية فيثاغورث فإن المثلث ABC قائم في B.

$$\sin \hat{C} = \cos \hat{A} ; \cos \hat{C} = \sin \hat{A} ; \sin \hat{A} = \frac{BC}{AC} ; \cos \hat{A} = \frac{AB}{AC}$$

22 (BI) و (CJ) متوازيان.

(BC) يوازي (EF). حسب نظرية طالس فإن  $\frac{BH}{EJ} = \frac{OH}{OJ}$

$$\frac{3}{8} = \frac{5}{OJ} \text{ إذن } OJ = \frac{40}{3} \text{ أي } OJ \approx 13,3 \text{ بتقريب } \frac{1}{10}$$

23 حسب نظرية طالس فإن :  $\frac{AB}{AE} = \frac{BC}{EF} = \frac{OC}{OE}$

$$\frac{6}{x+6} = \frac{3}{5} ; 3(x+6) = 30 \text{ و بالتالي } x = 4$$

24  $\frac{DE}{DA} = \frac{DF}{DC}$  و  $\frac{DO}{DB} = \frac{DF}{DC}$  و بالتالي  $\frac{DE}{DA} = \frac{DO}{DB}$

A, E, D على إستقامة واحدة، C, F, D على إستقامة واحدة و بنفس

ترتيب A, E, D.

حسب النظرية العكسية لنظرية طالس فإن يوازي (EF) (AC).

(AC) عمودي على (BD) و (AC) يوازي (EF)

إذن (EF) عمودي على (BD).

25 (FG) يوازي (BE) و (EK) يوازي (CF)

حسب نظرية طالس فإن :  $\frac{AE}{AG} = \frac{AB}{AF}$  ①

$$\frac{AE}{AC} = \frac{AK}{AF}$$
 ②

من ① نستنتج :  $AE \times AF = AG \times AB$

من ② نستنتج :  $AE \times AF = AC \times AK$

$$\text{إذن } AE \times AF = AG \times AB = AC \times AK$$

26 الشكل.

1 . حسب نظرية طالس فإن :

$$\frac{EI}{IF} = \frac{1}{2} \text{ و } \frac{JF}{JE} = \frac{1}{2} \text{ إذن E منتصف [IF]}$$

و F منتصف [JE] أي  $IE = EF = FJ$

$$2 \cdot \frac{IA}{ID} = \frac{IE}{IF} = \frac{1}{2} \text{ إذن A منتصف [ID]}$$

طول المتوسط [BA] في المثلث DBI هو 6

أي طول [AD] أي نصف طول الضلع [ID]

و بالتالي المثلث DBI قائم في B.

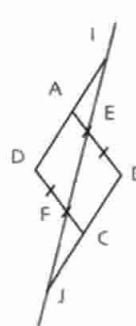

27 (ST) يوازي (PQ).

$$\frac{x}{b} = \frac{c}{a}$$

$$\frac{x}{2,8} = \frac{5,4}{2,4}$$

نقرأ:  $x \approx 6,4$

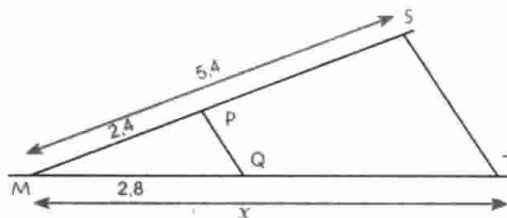



$$AB = 5 \text{ و } AC = 3 \cdot 2$$

$$\cos \hat{A} = \frac{AC}{AB} = \frac{3}{5} \text{ و } \hat{A} = 53,13^\circ \text{ بتقريب } \frac{1}{100}$$

$$\hat{B} = 90^\circ - \hat{A} \text{ أي } \hat{B} = 36,87 \text{ بتقريب } \frac{1}{100}$$

15 ظل الزاوية التي يكونها الطريق مع السطح الأفقي هو 0,1

$$\alpha \approx 5,71^\circ$$



16  $x$  هي الزاوية المطلوب حسابها.

$$\tan x \approx 0,08 \text{ إذن } x \approx 4,75^\circ$$

17  $\alpha$  هي الزاوية المطلوب حسابها  $350 - 40 = 310$

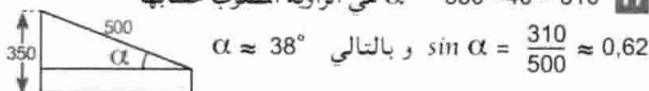

18  $x$  هو ارتفاع العمارة.

$$\tan 35^\circ = \frac{x - 1,65}{50} \text{ إذن } x = 50 \times \tan 35^\circ + 1,65$$

$$\tan 35^\circ = 0,7 \text{ إذن } x = 50 \times 0,7 + 1,65 = 36,65$$

ارتفاع العمارة هو 36,65 m بتقريب  $\frac{1}{100}$  أي بتقريب 1 cm.



19  $x$  هو العلو المطلوب حسابه.

$$\sin 80^\circ = \frac{x}{3,5} \text{ إذن } x = 3,5 \times \sin 80^\circ$$

$$\sin 80^\circ \approx 0,98 \text{ وبالتالي } x = 3,45 \text{ m بتقريب } \frac{1}{100}$$

20 المثلث OAB متساوي الساقين حيث OA = OB.

زاوية خارجية إذن  $\widehat{AOD} = 2\widehat{OAB}$  وبالتالي  $\widehat{OAB} = 15^\circ$ .  
2 المثلث قائم في B.

$$\sin \widehat{OAB} = \frac{BC}{AC} \text{ و } \cos \widehat{OAB} = \frac{AB}{AC} \text{ : } AC = 10$$

$$BC = AC \times \sin \widehat{OAB} \text{ و } AB = AC \times \cos \widehat{OAB}$$

$$\sin 15^\circ \approx 0,26 \text{ و } \cos 15^\circ \approx 0,96$$

بعد التعويض نجد  $AB \approx 9,6 \text{ cm}$  وهو الطول.

$AB \approx 2,6 \text{ cm}$  وهو العرض.

$$OB = \sqrt{AB^2 - OA^2} \text{ أي } OB = \sqrt{25 - 9} = \sqrt{16} = 4$$

$$OB = 4 \text{ cm}$$

$$\sin \hat{B} = \frac{OH}{OB} = \frac{OA}{AB} = \frac{3}{5}$$

$$OH = 4 \times \frac{3}{5} = 2,4 \text{ إذن } OH = 2,6 \text{ cm}$$

22 في المثلث ABC المتساوي الساقين

حيث  $AB = AC$ .

الارتفاع (AH) هو منصف  $\widehat{BAC}$ .

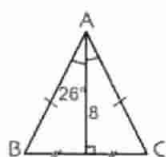

$$\cos 26^\circ = \frac{8}{AC}$$

$$BC^2 = 110,25 \text{ ; } AB^2 = 196 \text{ ; } AC^2 = 306,25 \quad 5$$

$$\text{إذن } AC^2 = BC^2 + AB^2$$

حسب النظرية العكسية لنظرية فيثاغورث فإن المثلث ABC قائم في B.

$$1. \quad AC^2 = 169 \text{ ; } BC^2 = 108,16 \text{ ; } AB^2 = 60,84 \quad 6$$

$$AC^2 = BC^2 + AB^2$$

إذن المثلث ABC قائم في B.

$$\tan \hat{A} = \frac{BC}{AB} \text{ و } \tan \hat{C} = \frac{AB}{BC}$$

$$\tan \hat{A} = \frac{10,4}{7,8} \text{ و } \tan \hat{C} = \frac{7,8}{10,4}$$

$$\text{أي } \tan \hat{A} \approx 1,33 \text{ و } \tan \hat{C} = 0,75$$

$$2. \quad \tan 38^\circ \approx 0,67 \text{ بتقريب } \frac{1}{100} \quad 7$$

$$\tan 55^\circ \approx 1,17 \quad 8$$

$$1. \quad \sin \hat{C} = \frac{AB}{BC} = \frac{2}{4} = 0,5 \text{ في المثلث ACB لدينا} \quad 9$$

في المثلث EFC القائم في F لدينا  $\sin \hat{C} = \frac{EF}{EC}$

$$EC = 2 \text{ cm إذن } EC = \frac{EF}{\sin \hat{C}} = \frac{1}{0,5} = 2 \quad 2$$

	المدور إلى $\frac{1}{10}$	المدور إلى $\frac{1}{100}$	المدور إلى $\frac{1}{1000}$
$\sin 56^\circ$	0,8	0,77	0,770
$\cos 56^\circ$	0,6	0,64	0,637
$\tan 56^\circ$	1,2	1,21	1,209

	قيمة $x$ مدورة إلى $\frac{1}{10}$	قيمة $x$ مدورة إلى $\frac{1}{100}$
$\sin x = 0,52$	$31,3^\circ$	$31,33^\circ$
$\cos x = 0,25$	$75,5^\circ$	$75,52^\circ$
$\tan x = 1,37$	$53,9^\circ$	$53,87^\circ$

12 • إذا كان  $\sin x = \frac{\sqrt{3}}{2}$  فإن  $x = 60^\circ$  وهي قيمة مضبوطة.

• إذا كان  $\cos x = \frac{\sqrt{2}}{2}$  فإن  $x = 45^\circ$  وهي قيمة مضبوطة.

• إذا كان  $\tan x = 2 + \sqrt{2}$  فإن  $x = 67,5^\circ$  وهي قيمة مضبوطة.

• إذا كان  $\tan x = 2(\sqrt{2} + 2)$  فإن  $x = 81,67^\circ$  وهي مقربة إلى  $\frac{1}{100}$ .

13 لتكن  $x$  قيس الزاوية المطلوبة.

$$\cos x = \frac{1,3}{2} = 0,65 \text{ وبالتالي } x = 49,46^\circ$$

وهي قيمة مدورة إلى  $\frac{1}{100}$ .

14 الضلع [AB] من المثلث ABC هو قطر الدائرة المحيطة به

إذن ABC قائم في C. [AB] هو وتره.

# حلول التمارين و المسائل

$$BC = AC \times \tan 40^\circ$$

$$AC \times \tan 40^\circ = 50 \times \tan 21^\circ + AC \tan 21^\circ$$

$$AC (\tan 40^\circ - \tan 21^\circ) = 50 \tan 21^\circ$$

$$AC = \frac{50 \tan 21^\circ}{\tan 40^\circ - \tan 21^\circ} \approx \frac{50 \times 0,38}{0,84 - 0,38} \approx \frac{19}{0,46}$$

$$AC \approx 41,30$$

$$BC \approx 34,69$$

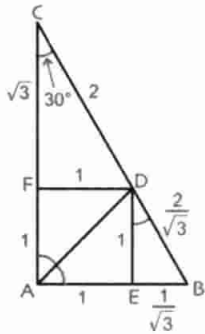

$$1 \text{ acm بتقريب } BC = 34,7 \text{ m}$$

30 المثلث FDC نصف مثلث متقايس

الأضلاع و كذا المثلث DEB.

وكذلك المثلث CAB.

لاحظ الأطوال على الشكل.

$$\cos \hat{B} = \frac{BH}{AB} = \frac{AB}{BC} \quad .1 \quad 31$$

$$AB^2 = BH \times BC \quad .2$$

$$AC^2 = CH \times BC \quad .3$$

$$\widehat{CAH} = \hat{B} \quad .4$$

$$\tan \hat{B} = \tan \widehat{CAH}$$

$$\frac{AH}{BH} = \frac{CH}{AH}$$

$$AH^2 = BH \times CH \quad \text{و بالتالي}$$

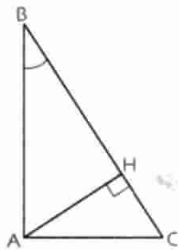

## 11 - الأشعة و الإنسحاب

1 الجمل الصحيحة هي 1 : 4 : 5 : 7.

التعبير بانسحاب	التعبير بمتوازي أضلاع	التعبير بشعاع
B صورة A E صورة F	الرباعي BAFE متوازي أضلاع	$\vec{BA} = \vec{EF}$
J صورة I K صورة L	الرباعي IJLK متوازي أضلاع	$\vec{IJ} = \vec{KL}$
E صورة H F صورة G	الرباعي EFGH متوازي أضلاع	$\vec{EF} = \vec{HG}$

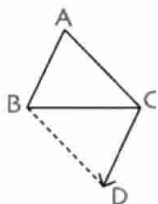

$$\vec{AB} = \vec{CD} \quad 3$$

ABDC متوازي الأضلاع.

4 صورة A بالانسحاب الذي شعاعه  $\vec{CD}$  هي النقطة D.

C هي صورة D بالانسحاب الذي شعاعه  $\vec{AB}$ .

صورة C هي B بالانسحاب الذي شعاعه  $\vec{DA}$ .

$$AB = AC = \frac{8}{0,65} \text{ أي } AB = AC = \frac{8}{\cos 26^\circ}$$

$$AB = AC \approx 12,3 \text{ cm} : AB = AC \approx \frac{8}{0,65} \approx 12,3$$

$$BC = 2 \times 8 \times \tan 26^\circ \text{ أي } BC = 2 \times HC : \tan 26^\circ = \frac{HC}{8}$$

$$BC \approx 16 \times 0,49$$

$$1 \text{ mm بتقريب } BC \approx 7,8 \text{ cm}$$

$$0,82 = \frac{82}{100} = \frac{8,2}{10} = \frac{4,1}{5} \quad \sin y = \frac{1}{3} \quad \sin x = \frac{3}{5} \quad 23$$

$$\sin z = 0,82$$

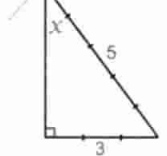
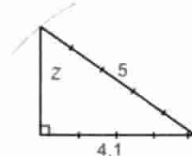

$$\cos z = 0,82$$

$$\cos y = \frac{1}{3}$$

$$\cos x = \frac{3}{5} \quad 24$$

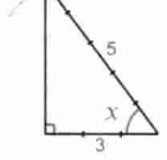
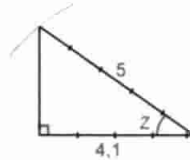

25

$$\tan u = 0,5 = \frac{5}{10} \quad \tan z = 0,7 = \frac{7}{10} \quad \tan y = 2 \quad \tan x = 3$$

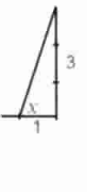
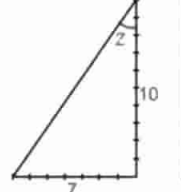
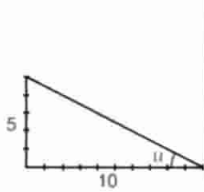

$$\sin^2 x + \cos^2 x = 1 \quad 26$$

$$(0,8)^2 + \cos^2 x = 1$$

$$\cos^2 x = 1 - 0,64 = 0,36$$

$$\cos x = 0,6$$

$$\sin^2 x = 1 - \cos^2 x \quad 27$$

$$= 1 - 0,0625$$

$$= 0,937$$

$$\sin^2 x \approx 0,97$$

$$\tan x = \frac{\sin x}{\cos x} \approx \frac{0,97}{0,25} \approx 3,80$$

$$1 + \tan^2 A = 1 + \frac{\sin^2 A}{\cos^2 A} = \frac{\cos^2 A + \sin^2 A}{\cos^2 A} = \frac{1}{\cos^2 A} \quad 28$$

$$\tan 21^\circ = \frac{BC}{OC} = \frac{BC}{50 + AC} \quad 29$$

$$BC = (50 + AC) \times \tan 21^\circ$$

$$\tan 40^\circ = \frac{BC}{AC}$$

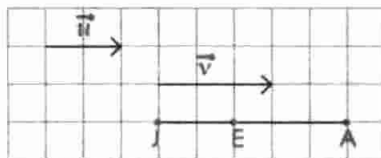

$$\begin{aligned} \vec{JA} &= \vec{u} + \vec{v} & \mathbf{17} \\ \vec{JE} &= \vec{u} \\ \vec{EA} &= \vec{v} \end{aligned}$$

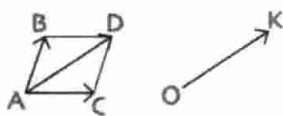

$$\begin{aligned} \vec{AB} + \vec{AC} &= \vec{AD} & \mathbf{18} \\ \text{حيث } ABDC &\text{ متوازي أضلاع.} \\ \vec{OK} &= \vec{AD} = \vec{AB} + \vec{AC} \end{aligned}$$

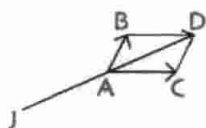

$$\begin{aligned} \vec{JA} &= \vec{AB} + \vec{AC} & \mathbf{19} \\ \text{حيث } ABDC &\text{ متوازي أضلاع.} \\ \vec{JA} &= \vec{AD} \\ \text{ل هي نظيرة D بالنسبة إلى A.} \end{aligned}$$

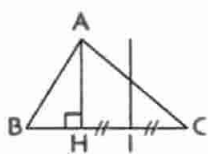

$$\begin{aligned} \mathbf{20} \quad \text{صورة المستقيم (AH) بالانسحاب} \\ \text{الذي شعاعه } \vec{AI} \text{ يشمل } \vec{AH} \\ \text{و يوازي (AH) إذن صورة (AH)} \\ \text{هو مستقيم المنتصفات في المثلث ACH} \\ \text{و بالتالي فإنه يشمل منتصف [AC].} \end{aligned}$$



$$\begin{aligned} \mathbf{21} \quad \text{صورة ABC بالانسحاب} \\ \text{الذي شعاعه } \vec{IJ} \text{ و ينتج إذن} \\ \vec{AE} = \vec{IJ} = \vec{BF} = \vec{CG} \\ \text{متوازي أضلاع IJFB} \\ \text{إذن (FJ) يوازي (IB) أي يوازي (AB) و بما أن I منتصف [AC]} \\ \text{فإن F منتصف [BC]. ينتج أن } \vec{BF} = \vec{FC} = \vec{CG}. \end{aligned}$$

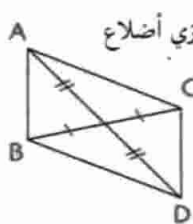

$$\begin{aligned} \mathbf{22} \quad \text{إذن } \vec{AB} + \vec{AC} = \vec{AD} \text{ متوازي أضلاع} \\ \vec{CA} + \vec{CD} = \vec{CB} \\ \vec{BA} + \vec{BD} = \vec{BC} \text{ و} \\ \text{لأن } ABDC \text{ متوازي أضلاع.} \end{aligned}$$

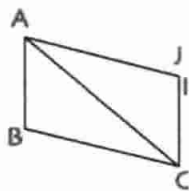

$$\begin{aligned} \mathbf{23} \quad \vec{CB} = \vec{JA} \text{ و } \vec{AB} = \vec{IC} \\ \text{نلاحظ أن النقطتين او ل متطابقتان.} \\ \text{من } \vec{AB} = \vec{IC} \text{ ينتج } \vec{BC} = \vec{AI} \\ \text{من } \vec{CB} = \vec{JA} \text{ ينتج } \vec{BC} = \vec{AJ} \\ \text{و بالتالي } \vec{AI} = \vec{AJ} \text{ إذن او ل متطابقتان.} \end{aligned}$$

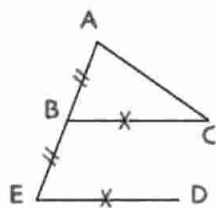

$$\begin{aligned} \mathbf{24} \quad \vec{AB} = \vec{BE} \\ \vec{BA} + \vec{AC} = \vec{BC} \\ \text{من } \vec{BE} = \vec{CD} \text{ ينتج } \vec{BC} = \vec{ED} \\ \text{و بما أن } \vec{AB} = \vec{BE} \text{ فإن } \vec{AB} = \vec{BE}. \end{aligned}$$

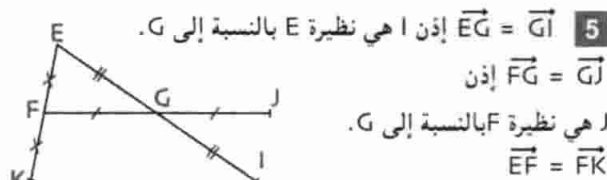

$$\begin{aligned} \mathbf{5} \quad \vec{EG} = \vec{GI} \text{ إذن ا هي نظيرة E بالنسبة إلى G.} \\ \vec{FG} = \vec{GI} \\ \text{ل هي نظيرة F بالنسبة إلى G.} \\ \vec{EF} = \vec{FK} \\ \text{إذن K هي نظيرة E بالنسبة إلى F.} \end{aligned}$$

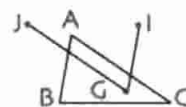

$$\begin{aligned} \mathbf{6} \quad \vec{AB} = \vec{IG} \\ \vec{AC} = \vec{JG} \end{aligned}$$

$$\begin{aligned} \mathbf{7} \quad \vec{IA} \text{ لا يساوي } \vec{AB} \text{ لأن منحني } \vec{IA} \text{ يختلف عن منحني } \vec{AB} \\ \text{أي (IJ) لا يوازي (AB).} \\ \vec{KL} \text{ لا يساوي } \vec{AB} \text{ لأن طول } \vec{KL} \text{ لا يساوي طول } \vec{AB}. \end{aligned}$$

$$\begin{aligned} \mathbf{8} \quad \text{صورة A بالانسحاب الذي شعاعه } \vec{IB} \text{ هي النقطة ا.} \\ \text{B صورة النقطة ا بالانسحاب الذي شعاعه } \vec{AI}. \end{aligned}$$

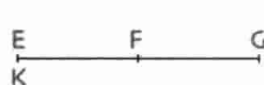

$$\mathbf{9} \quad \vec{EF} = \vec{FG}$$

$$\begin{aligned} \text{G هي نظيرة E بالنسبة إلى F.} \\ \vec{FK} = \vec{GF} \text{ إذن النقطة K منطبقة على النقطة E.} \end{aligned}$$

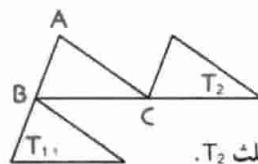

$$\begin{aligned} \mathbf{10} \quad \text{صورة المثلث ABC} \\ \text{بالانسحاب الذي شعاعه} \\ \vec{AB} \text{ هو المثلث } T_1. \\ \text{صورته بالانسحاب الذي شعاعه } \vec{BC} \text{ هو المثلث } T_2. \end{aligned}$$

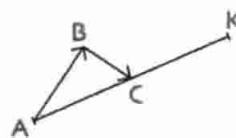

$$\begin{aligned} \mathbf{11} \quad \vec{AB} + \vec{BC} = \vec{CK} \\ \vec{AC} = \vec{CK} \end{aligned}$$

$$\text{K هي نظيرة A بالنسبة إلى C.}$$

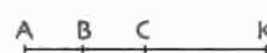

$$\begin{aligned} \mathbf{12} \quad \vec{CK} = \vec{AB} + \vec{BC} = \vec{AC} \\ \vec{AC} = \vec{CK} \end{aligned}$$

$$\text{K هي نظيرة A بالنسبة إلى C.}$$

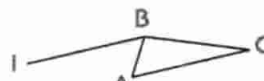

$$\mathbf{13} \quad \vec{IB} = \vec{AB} + \vec{BC} = \vec{AC}$$



$$\mathbf{14} \quad \vec{JB} = \vec{AB} + \vec{BC} = \vec{AC}$$

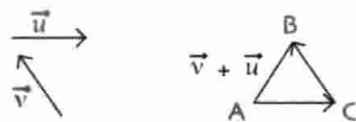

$$\begin{aligned} \mathbf{15} \quad \vec{AC} = \vec{u} \\ \vec{CB} = \vec{v} \\ \vec{u} + \vec{v} = \vec{AB} \end{aligned}$$

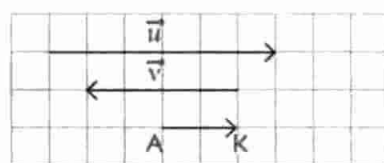

$$\begin{aligned} \mathbf{16} \quad \vec{AK} = \vec{u} + \vec{v} \\ \vec{AE} = \vec{u} \\ \vec{EK} = \vec{v} \end{aligned}$$

$$(\vec{OA} + \vec{OB})(-4; 0) : \vec{OB}(-3; 2) : \vec{OA}(-1; -2) \quad \mathbf{8}$$

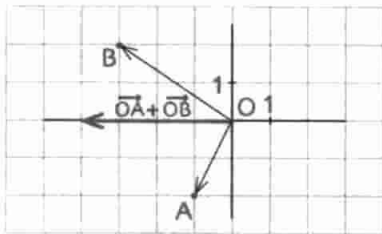

$$B(2; -3) : A(-3; -1) \cdot \mathbf{9}$$

$$C(-1; -0)$$

$$\vec{BC}(-3; 3) : \vec{AB}(5; -2)$$

$$\vec{CA}(-2; -1)$$

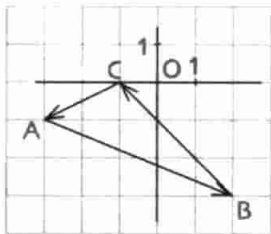

$$\begin{cases} x_A - x_C = -2 \\ y_A - y_C = -1 \end{cases} \quad \begin{cases} x_C - x_B = -3 \\ y_C - y_B = 3 \end{cases} \quad \begin{cases} x_B - x_A = 5 \\ y_B - y_A = -2 \end{cases} \cdot \mathbf{2}$$

$$\vec{u} = \vec{AB} : A(0; \frac{3}{2}) : \vec{u}(-3; 2) \quad \mathbf{10}$$

$$y_B = \frac{7}{2} \text{ و } x_B = -3 \text{ إذن } \begin{cases} x_B - x_A = -3 = x_B - 0 \\ y_B - y_A = 2 = y_B - \frac{3}{2} \end{cases}$$

$$B(-3; \frac{7}{2}) \text{ أي}$$

$$\vec{v} = \vec{NM} : M(\frac{5}{2}; 0) : \vec{v}(-\frac{3}{2}; 2) \quad \mathbf{11}$$

$$y_N = -2 \text{ و } x_N = 4 \text{ إذن } \begin{cases} x_M - x_N = \frac{5}{2} - x_N = -\frac{3}{2} \\ y_M - y_N = 0 - y_N = 2 \end{cases}$$

$$N(4; -2) \text{ أي}$$

$$\vec{AB} \neq \vec{OC} \text{ إذن } \vec{OC}(-2; 7) \text{ و } \vec{AB}(-\frac{5}{2}; 4) \quad \mathbf{12}$$

$$C(-\frac{2}{3}; \frac{19}{15}) : B(0; -\frac{3}{5}) : A(-\frac{2}{3}; \frac{2}{3}) \quad \mathbf{13}$$

$$\vec{CO}(\frac{2}{3}; -\frac{19}{15}) \text{ أي } \vec{OC}(-\frac{2}{3}; \frac{19}{15}) : \vec{BA}(-\frac{2}{3}; \frac{19}{15})$$

$$\vec{BA} \neq \vec{CO} \text{ إذن}$$

$$B(8; \frac{3}{2}) : A(-\frac{3}{2}; 0) \quad \mathbf{14}$$

$$y_1 = \frac{y_A + y_B}{2} \text{ و } x_1 = \frac{x_A + x_B}{2}$$

$$y_1 = \frac{3}{4} \text{ و } x_1 = \frac{13}{4} \text{ إذن}$$

$$O(0; 0) : B(\frac{13}{4}; \frac{3}{4}) : A(2; 5) \quad \mathbf{15}$$

إذن النقطة O مبدأ المعلم ليست منتصف [AB].  $\frac{x_A + x_B}{2} \neq 0$

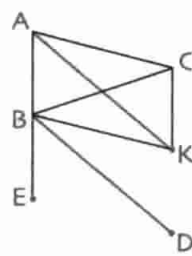

$$\vec{AB} = \vec{BE} \quad \mathbf{25}$$

$$\vec{AB} + \vec{AC} = \vec{AK}$$

ACKB متوازي أضلاع

$$\vec{AB} = \vec{BE} \text{ و بما أن } \vec{AC} = \vec{BK} \text{ لدينا}$$

$$\vec{BD} = \vec{BK} + \vec{BE} \text{ فإن}$$

BKDE متوازي أضلاع.

$$\vec{AC} = \vec{BK} \text{ و } \vec{BK} = \vec{ED} \text{ من}$$

$$\vec{AC} = \vec{ED} \text{ ينتج أن}$$

## 12 - المعالم

$$\mathbf{1} \text{ الجمل الصحيحة هي } 3 : 5 : 6$$

$$\vec{OB}(4; 0) : \vec{OD}(4; -4) : \vec{OC}(-3; 4) : \vec{OA}(1; 4) \quad \mathbf{2}$$

$$\vec{OF}(0; -3) : \vec{OE}(-4; 0)$$

$$\vec{AB} + \vec{BC} = \vec{AC} \text{ لأن } \vec{AB} + \vec{BC}(7; -6) \cdot \mathbf{3}$$

$$\vec{CO} + \vec{OA} = \vec{CA} \text{ لأن } \vec{CO} + \vec{OA}(-7; 6)$$

$$\vec{DB} + \vec{BC} = \vec{DC} \text{ لأن } \vec{DB} + \vec{BC}(8; -1)$$

$$\vec{AB} + \vec{AC}(3; -3) : \vec{AC}(0; -4) : \vec{AB}(3; 1) \quad \mathbf{4}$$

$$\vec{BA} + \vec{BO}(-4; -4) : \vec{OB} + \vec{OC}(-1; 1)$$

$$\vec{u}(-3; 2) \quad \mathbf{5}$$

$$\vec{AD} = \vec{u}$$

$$\vec{BF} = \vec{u}$$

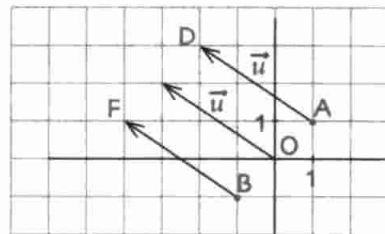

$$F(2; -2) : E(-1; -1) : \vec{v}(2; -3) \quad \mathbf{6}$$

$$\vec{KE} = \vec{v}$$

$$\vec{LF} = \vec{v}$$

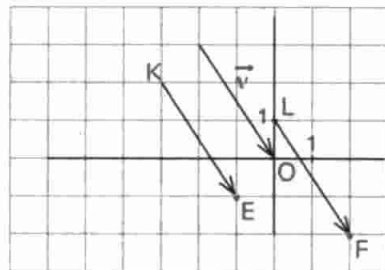

$$-\vec{w}(3; -1) \text{ أي } \vec{w} \text{ هو معاكس } \vec{w}(-3; 1) \quad \mathbf{7}$$

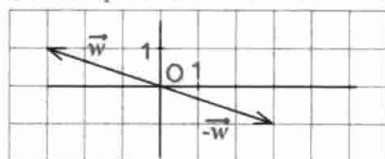

$$C(2; -1) : B(1; 0) : A(1; 1) \quad 23$$

$$AB^2 = (-1-1)^2 + (0-1)^2 = 4+1=5$$

$$AC^2 = (2-1)^2 + (-1-1)^2 = 1+4=5$$

$$BC^2 = (2-(-1))^2 + (-1-0)^2 = 10$$

$$BC^2 = AB^2 + AC^2$$

إذن ABC مثلث قائم في A ومتساوي الساقين.

$$B\left(-\frac{1}{2}; \frac{\sqrt{3}}{2}\right) : B\left(\frac{1}{2}; \frac{\sqrt{3}}{4}\right) : A(1; 0) \quad 24$$

$$AB^2 = \left(-\frac{1}{2}-1\right)^2 + \left(\frac{\sqrt{3}}{4}-0\right)^2$$

$$= \frac{9}{4} + \frac{3}{4} = \frac{12}{4} = 3$$

$$AC^2 = \left(-\frac{1}{2}-1\right)^2 + \left(-\frac{\sqrt{3}}{4}-0\right)^2 = \frac{9}{4} + \frac{3}{4} = 3$$

$$BC^2 = \left(-\frac{1}{2}+\frac{1}{2}\right)^2 + \left(-\frac{\sqrt{3}}{2}-\frac{\sqrt{3}}{2}\right)^2 = 0 + (\sqrt{3})^2 = 3$$

إذن المثلث ABC متساوي الأضلاع.

$$OC^2 = 1 : OB^2 = 1 : OA^2 = 1$$

OA = OB = OC. مركز الدائرة المحيطة بالمثلث ABC هو مبدأ المعلم.

$$C\left(-2; -\frac{3}{2}\right) : B\left(\frac{5}{2}; 0\right) : A\left(1; \frac{3}{2}\right) \quad 25$$

1. التمثيل. حسب التمثيل المثلث ABC قائم في A.

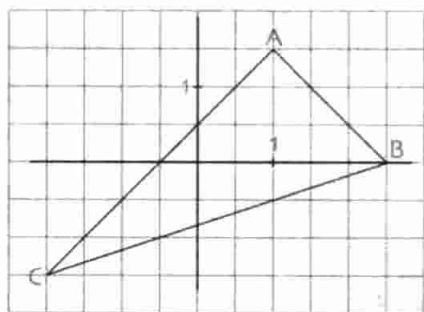

$$BC^2 = \frac{90}{4} \quad 2.$$

$$AC^2 = \frac{72}{4}$$

$$AB^2 = \frac{18}{4}$$

$$BC^2 = AC^2 + AB^2$$

المثلث ABC قائم في A.

وتره [BC].

3. مركز الدائرة المحيطة بالمثلث القائم ABC هو منتصف وتره أي منتصف

[BC]. فاصلة المركز K هي  $x_K = \frac{1}{4}$  ترتيب المركز K هو  $y_K = -\frac{3}{4}$ .

$$D(1; 1) : C(-2; -2) : B(-1; -1) : A(2; 2) \quad 26$$

1. نلاحظ أن للنقطتين A و C إحداثيين متعاكسين إذن O منتصف [AC].

نلاحظ أن للنقطتين B و D إحداثيين متعاكسين إذن O هو منتصف [BD].

2. ليكون المستقيمان (AC) و (BD)

3. النقطة A، B، C، D على استقامة واحدة.

$$O(0; 0) : A\left(-\frac{21}{5}; 2\right) \quad 16$$

$$O = \frac{y_A + y_B}{2} \quad \text{و} \quad O = \frac{x_A + x_B}{2}$$

$$x_B = \frac{21}{5} \quad \text{أي} \quad O = -\frac{21}{5} + x_B$$

$$y_B = -2 \quad \text{أي} \quad O = 2 + y_B$$

O  $\left(\frac{21}{5}; -2\right)$ . يمكن البرهان كما يلي B هي نظيرة A بالنسبة إلى O

$$\text{إذن} \quad x_A = -x_B \quad \text{و} \quad y_A = -y_B$$

$$D(2,5; -5) : C(-2,5; 0) : B(0; -7,5) : A(0; \frac{5}{2}) \quad 17$$

ليكن I منتصف [AB].

$$y_I = \frac{y_A + y_B}{2} = -5 \quad \text{و} \quad x_I = \frac{x_A + x_B}{2} = 0$$

ليكن J منتصف [CD].

$$y_J = \frac{y_C + y_D}{2} = -5 \quad \text{و} \quad x_J = \frac{x_C + x_D}{2} = 0$$

و I و J متطابقتان. أي للقطعتين [AB] و [CD] نفس المنتصف.

يمكن البرهان أن  $\vec{CA} = \vec{BD}$  أي أن الرباعي CADB متوازي أضلاع.

18 [AC] هو قطر لمنازلي الأضلاع ABCD. مركز ABCD هو منتصف

القطر [AC].

ليكن K منتصف [AC].

$$y_K = \frac{y_A + y_C}{2} = -\frac{1}{4} \quad \text{و} \quad x_K = \frac{x_A + x_C}{2} = \frac{5}{4}$$

19 مركز الدائرة هو منتصف القطر [AB]. ليكن D المركز.

$$y_D = -2 \quad \text{و} \quad x_D = -\frac{3}{2}$$

$$C(0; 3) : B(-3; 0) : A(0; 4) \quad 20$$

$$y_N = \frac{7}{2} : x_N = 0 \quad \text{و} \quad y_M = -2 : x_M = -\frac{3}{2}$$

$$y_N - y_M = \frac{3}{2} : x_N - x_M = \frac{3}{2}$$

$$\vec{MN} \left(\frac{3}{2}; \frac{3}{2}\right)$$

$$B(2; -7) : A(1; 5) \quad 21$$

$$AB = \sqrt{(2-1)^2 + (-7-5)^2} = \sqrt{1+144} = \sqrt{145}$$

$$AB \approx 12,04$$

$$B(-1; 3) : A(1; 2) \quad 22$$

$$OB = \sqrt{(-1)^2 + 3^2} = \sqrt{10} : OA = \sqrt{1^2 + 2^2} = \sqrt{5}$$

$$AB = \sqrt{(-1-1)^2 + (3-2)^2} = \sqrt{5}$$

$$AB^2 = 5 : OA^2 = 5 : OB^2 = 10$$

إذن المثلث AOB قائم في O وهو متساوي الساقين.

- 3 • صورة A هي C بالدوران الذي مركزه O و زاويته  $70^\circ$  في اتجاه السهم.  
 • صورة G هي K بالدوران الذي مركزه O و زاويته  $20^\circ$  في اتجاه السهم.  
 • صورة K هي S بالدوران الذي مركزه O و زاويته  $90^\circ$  في الإتجاه المعاكس للسهم.

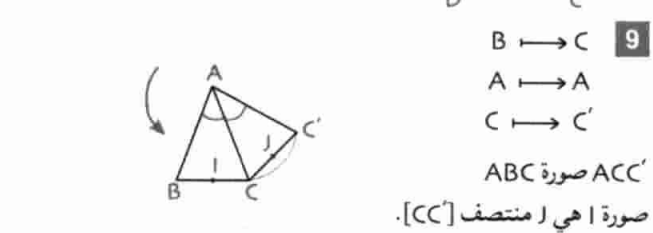
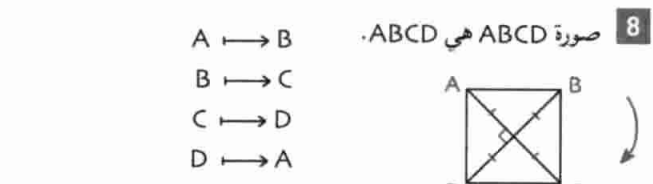
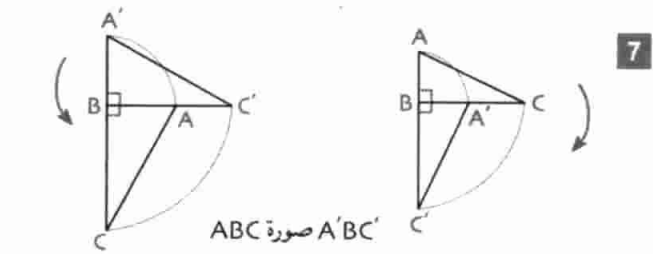
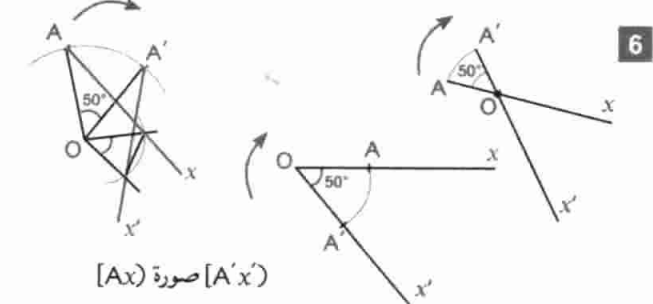
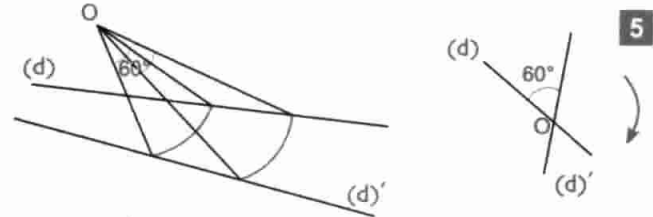
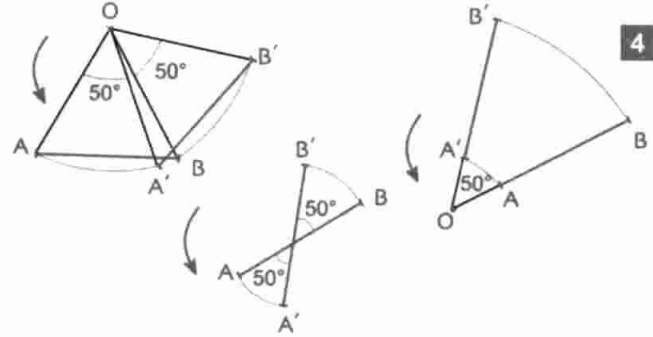

8 صورة ABCD هي ABCD  
 $A \rightarrow B$   
 $B \rightarrow C$   
 $C \rightarrow D$   
 $D \rightarrow A$

9 صورة ABC هي ACC'  
 $B \rightarrow C$   
 $A \rightarrow A$   
 $C \rightarrow C'$

صورة I هي منتصف [CC']

27  $M(x; y) \cdot 1$

$$OM^2 = (x_M - x_O)^2 + (y_M - y_O)^2$$

$$= (x - 0)^2 + (y - 0)^2$$

$$= x^2 + y^2$$

2  $OA = \sqrt{13}$  إذن  $OA^2 = (-3)^2 + 2^2 = 13$

$OB = 5$  إذن  $OB^2 = 0^2 + (-5)^2 = 25$

$OC = 1$  إذن  $OC^2 = 1^2 + 0^2 = 1$

3 • A, B, C لا تبعد بنفس المسافة عن O إذن O ليست مركز الدائرة المحيطة بالمثلث ABC.

28  $C(3; 2) : B(0; -2) : A(-2; 2) \cdot 1$

$OC^2 = 13 : OB^2 = 4 : OA^2 = 8$

4 • B هي النقطة الوحيدة التي تبعد عن مركز الدائرة بمسافة تساوي نصف قطر الدائرة.

B هي النقطة الوحيدة التي تشملها الدائرة (C).

5 •  $M(x; 1)$  مع  $x > 0$  نقطة من الدائرة (C).

$OM^2 = x^2 + 1 = 4$

إذن  $x^2 = 3$  إذن  $x = \sqrt{3}$

29  $B(0; 2) : A(0; -2)$

1 •  $OA = OB = 2$  إذن A و B نقطتان من الدائرة (C).

2 •  $AB = 4$  إذن  $AB^2 = 0^2 + 4^2 = 4^2$

نصف القطر هو 2 و القطر هو 4 إذن [AB] قطر في الدائرة (C).

3 •  $M(1; \sqrt{3})$  و  $OM^2 = 4$  إذن  $OM = 2$

إذن M نقطة من الدائرة و بما أن [AB] قطر فإن AMB قائم في M.

30  $B(0; -2) : A(-2; 0)$

1 •  $x_1 = -1$  إذن  $y_1 = -1$  إذن  $I(-1; -1)$

2 •  $OA = \sqrt{2}$  إذن  $OA^2 = 2$  و  $AB^2 = 4 + 4 = 8$  و  $\frac{AB}{2} = \sqrt{2}$

إذن O نقطة من الدائرة التي قطرها [AB].

## 13 - الدوران - الزوايا والمضلع المنتظمة

1 الجمل الصحيحة هي 2 : 4 : 5 : 8.

2 • صورة E هي G بالدوران الذي مركزه O و زاويته  $50^\circ$  في اتجاه السهم.

• صورة B هي A بالدوران الذي مركزه O و زاويته  $40^\circ$  في الاتجاه المعاكس للسهم.

• صورة F هي S بالدوران الذي مركزه O و زاويته  $60^\circ$  في الاتجاه المعاكس للسهم.

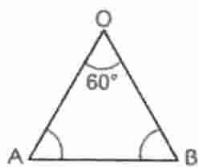

19 زاوية مركزية تحصر القوس  $\widehat{AB}$ .

الزاوية  $\widehat{AMB}$  زاوية محيطية تحصر القوس  $\widehat{AB}$

$$\widehat{AOB} = 2 \widehat{AMB} = 60^\circ$$

إذن المثلث AOB متقايس الأضلاع

و بالتالي  $AB = OA = 2 \text{ cm}$

20 زاوية محيطية تحصر القوس  $\widehat{BD}$ .

زاوية مركزية تحصر القوس  $\widehat{BD}$

$$\widehat{BAD} = \frac{1}{2} \widehat{BOD} = 75^\circ$$

21 الشكل.

2. قطرا ABCD متناصفان،

متقايسان و متعامدان إذن ABCD مربع.

3. محاور الأضلاع هي منصفات الزوايا

المركزية. كل زاوية مركزية تساوي  $45^\circ$ .

و الرؤوس تقع على دائرة إذن الثماني منتظم.

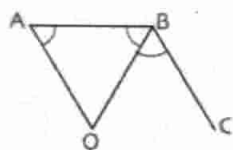
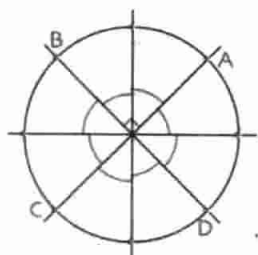

$$\widehat{AOB} + 2 \widehat{ABO} = 180^\circ$$

$$\widehat{ABC} = 2 \widehat{ABO}$$

$$\widehat{ABC} + \widehat{AOB} = 180^\circ$$

23 السداسي المحصل عليه غير منتظم لأن أضلاعه غير متقايسة.

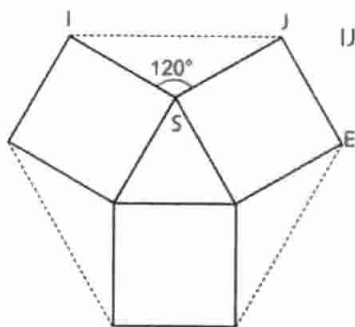

$$IJ = 2 KJ = 2SJ \frac{\sqrt{3}}{2} = SJ \sqrt{3}$$

و بما أن  $SJ = JE$  فإن  $IJ > JE$

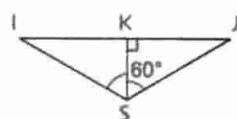

24 الرؤوس الثمانية تقع على دائرة

و الزوايا المركزية متقايسة.

إن الثماني المحصل عليه ثماني منتظم.

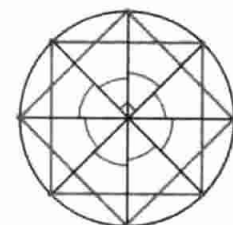

25 OHKH مربع.

إذن المستقيمان (d) و (d') متعامدان.

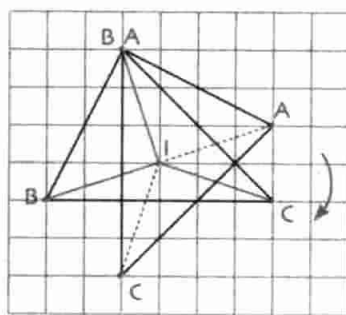
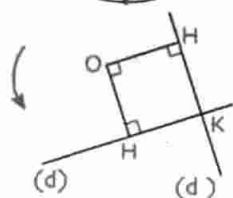

10 صورة ABC

و هو AAC

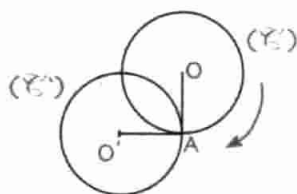

11 (O') صورة (O)

O صورة O

OA = OA'

للدائرتين نفس نصف القطر.

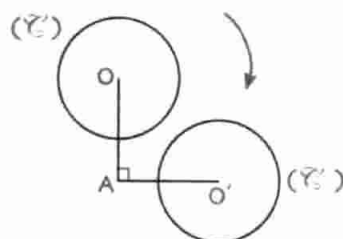

12 (O') صورة (O)

O صورة O

للدائرتين نفس نصف القطر.

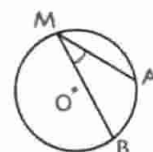

13 زاوية محيطية لأن رأسها

نقطة من الدائرة و ضلعاها وتران.



14 توجد وضعيات أخرى

للقطبتين M و N.



15  $\widehat{ACB}$  و  $\widehat{ADB}$

زاويتان محيطيتان تحصران

القوس  $\widehat{AB}$ .

$$\widehat{MOB} = 120^\circ : \widehat{MBA} = 30^\circ : \widehat{AMB} = 90^\circ$$

$$\widehat{BIJ} = 45^\circ : \widehat{OMB} = 30^\circ$$

17 المثلث MOA متقايس الأضلاع

إذن  $MA = OA = 3$

$$MB^2 = AB^2 - AM^2 = 6^2 - 9 = 27$$

$$MO \approx 5,2 \text{ و } MB \approx 5,2$$

18 زاوية مركزية قيسها  $60^\circ$  تحصر القوس  $\widehat{AB}$ .

$$\widehat{AMB} = \frac{\widehat{AOB}}{2} = 30^\circ$$

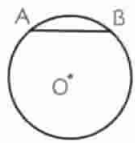

**2** A و B نقطتان من الكرة أي [AB] وتر من دائرة كبرى لا يمكن أن يتجاوز الطول  $2 \times 1,5$  أي طول قطر.

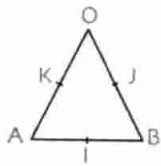

**3** المثلث AOB متقايس الأضلاع  
إذن  $\widehat{AOB} = \widehat{OAB} = \widehat{OBA} = 60^\circ$   
 $OI = OA \frac{\sqrt{3}}{2} = \sqrt{3}$

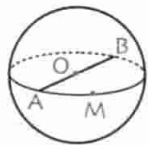

**4**  $MA = MB$   
M تختلف عن A و B. المستوي الذي يشمل M و A و B يقطع الكرة وفق دائرة كبرى قطرها [AB]. بما أن  $\widehat{AMB} = 90^\circ$  فإن M نقطة من هذه الدائرة. وبالتالي M نقطة من الكرة.

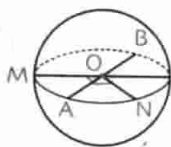

**5**  $OA = OB$   
 $\widehat{MON} = 90^\circ$   
تمثل الزاوية القائمة.  
في الشكل  $\widehat{MON}$  يبدو أكبر من  $90^\circ$ .

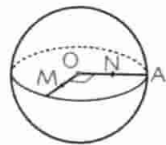

**6**  $OA = 1,5 \text{ cm}$   
 $OM = ON = 1 \text{ cm}$   
 $\widehat{MON} = 90^\circ$   
في الشكل  $\widehat{MON}$  تبدو أكبر من  $90^\circ$  و ON يبدو أصغر من OM.

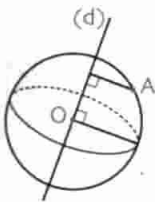

**7** (d) محور للكرة.  
تبعد A بـ  $0,5 \text{ cm}$  عن (d).  
يوجد كل من المحور و النقطة A في مستوي الورقة.

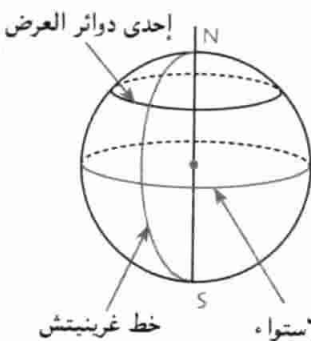

**8** 1. الشكل.  
2. المسافة المطلوبة هي نصف طول أحد خطوط الطول أي ربع دائرة كبرى.

المسافة هي  $\frac{2\pi \times 6400}{4} \text{ km}$   
أي  $10053 \text{ km}$  بتقريب  $1 \text{ km}$ .

**9** 1.  $v = \frac{4}{3} \pi R^3 = 4\pi R^2 \times \frac{R}{3} = \frac{A \times R}{3}$

2.  $\bar{A} = 4\pi R^2 = 4\pi \times (1,5)^2$

$\bar{A} = 28,26 \text{ cm}^2$

$V = \frac{4}{3} \pi R^3 = \frac{4}{3} \pi \times (1,5)^3$

$V = 14,13 \text{ cm}^3$

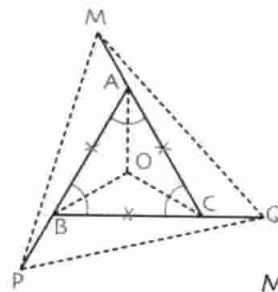

**26** 1. لدينا :  $\widehat{PAM} = 120^\circ$

$\widehat{QBP} = 120^\circ$  :  $\widehat{MCQ} = 120^\circ$

ولدينا أيضا :  $PA = BQ = MC$

و  $AM = BP = CQ$  ينتج أن المثلثات

$PAM$  ،  $MCQ$  ،  $QBP$  متقايسة

مثنى مثنى و بالتالي :  $MP = PQ = QM$

إذن المثلث  $MPQ$  متقايس الأضلاع.

2. نعتبر الدوران الذي مركزه هو مركز الدائرة المحيطة بالمثلث ABC.

. صورة نصف المستقيم [CA] هي نصف المستقيم [AB].

. [CM] تقايس [AP] إذن صورة M هي P.

نبين بنفس الطريقة أن صورة P هي Q و صورة Q هي M.

. ينتج أن صورة المثلث  $MPQ$  هي  $MPQ$  نفسه.

نعلم أن مركز كل دوران يحول مضلعًا منتظمًا إلى نفسه هو مركز

الدائرة المحيطة بهذا المضلع.

إذن النقطة O هي مركز الدائرة المحيطة بهذا المضلع أي مركز الدائرة

المحيطة بالمثلث ABC هو مركز الدائرة المحيطة بالمثلث  $MPQ$ .

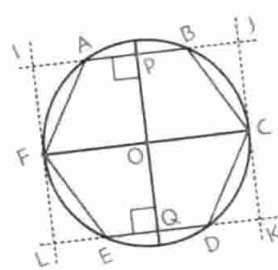

**27**  $PQ = IC$  و  $IJ = FC$

$PQ < FC$

$IJ > JK$  إذن IJKL ليس مربعًا.

$IJ = x + 2IA$  و  $AB = AF \cdot 2$

$IA = \frac{x}{2}$

$IJ = x + \frac{2x}{2} = 2x$

$IJ = 2x$

$JK = 2OP$

$OP = OB \frac{\sqrt{3}}{2} = x \frac{\sqrt{3}}{2}$

$JK = x\sqrt{3}$

3.  $IJ = 120 \text{ cm}$  (قيمة مضبوطة) و  $x = 60 \text{ cm}$

$JK = 104 \text{ cm}$  (بتقريب  $1 \text{ mm}$ )

## 14 - الهندسة في الفضاء الكرة الجلة - المقاطع المستوية

1 الجمل الصحيحة هي 2 : 4.



$$2\sqrt{2} \approx 2,82 \text{ cm}$$

$$2,82 \text{ cm}$$

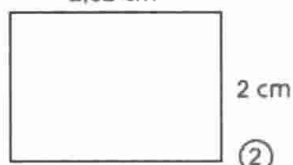

16

$$3 \text{ cm}$$

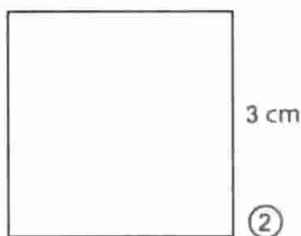

$$2 \text{ cm}$$

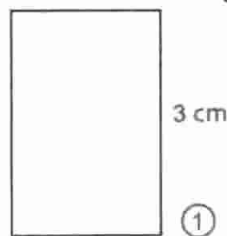

17

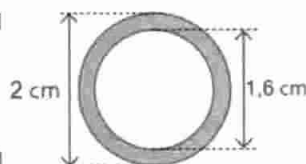
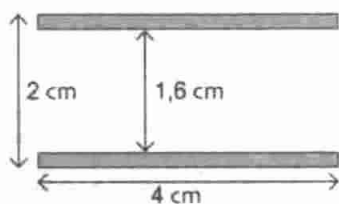

18

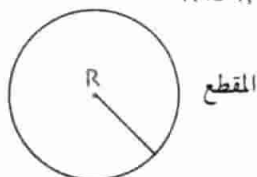
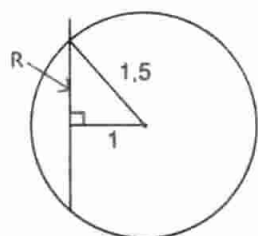

19 هو نصف قطر المقطع.

$$R^2 = (1,5)^2 - 1^2 \approx 1,25$$

$$R \approx 1,12 \text{ cm}$$

المقطع

20 هو نصف قطر المقطع.

$$R^2 = 2^2 - 1^2$$

$$R = \sqrt{3}$$

$$R \approx 1,73$$

المقطع

10 نصف قطر كرة مساحتها  $12,56 \text{ cm}^2$

$$A = 4\pi R^2 = 12,56$$

$$R^2 = \frac{12,56}{4\pi} \approx 1$$

بتقريب  $R \approx 1 \text{ cm}$

حجم الكرة:  $V = \frac{4}{3}\pi R^3 = \frac{4}{3}R \approx 4,19 \text{ mm}^3$  بتقريب  $1 \text{ mm}^3$

11 مساحة كرة نصف قطرها  $1,5 \text{ cm}$

$$A = 2\pi(1,5)^2 \approx 28,27$$

$$A \approx 28,27 \text{ cm}^2$$

حجم الكرة:  $V = \frac{4}{3}\pi(1,5)^3 = \frac{28,27 \times 1,5}{3}$

$$V \approx 14,13 \text{ cm}^3$$

12 طول قطر الكرة هو طول ضلع المكعب  $8 = 2^3$

إذن قطر الكرة هو  $2 \text{ cm}$  و نصف قطرها  $1 \text{ cm}$

13 المساحة الجانبية للمكعب هي مجموع مساحات 4 أوجه ناقصا

$$2,5 \times 1 = 2,5 : 4(4 \times 4) = 64$$

مساحة الباب

المساحة الجانبية هي  $61,5 \text{ m}^2$

مساحة السقف عبارة عن مساحة مربع ناقصا مساحة قرص قطره هو

$$300 \text{ cm} = 3 \text{ m}$$

$$4 \times 4 - \pi \frac{3^2}{4} + \frac{4\pi}{2} \times 1,5^2 = 16 - 2,25\pi + 4,5\pi$$

$$= 16 + 2,25\pi \approx 23,1$$

المساحة الكلية القابلة للظلي بالجير هي مجموع المساحتين

أي  $84,6 \text{ m}^2$  بتقريب  $1 \text{ m}^2$

كتلة الجير اللازمة هي  $22 \text{ kg}$  بتقريب  $1 \text{ kg}$

14 حجم الحديد المكون للجللة المفرغة هو فرق حجمي جلتين، الأولى

خارجية قطرها  $12 \text{ cm}$  و الثانية داخلية قطرها  $(12 - 4) \text{ cm}$

أي  $8 \text{ cm}$

انصاف الأقطار هما  $6$  و  $4$  على الترتيب.

$$\frac{4}{3}\pi(6^2 - 4^2)$$

$$\frac{4}{3}\pi(216 - 64) \approx 636,7$$

حجم الكرة هو  $636,7 \text{ cm}^3$  بتقريب  $1 \text{ cm}^3$

15  $1,5\sqrt{2} \approx 2,1 \text{ cm}$  إذن  $l \approx 2,1 \text{ cm}$

$$3 \text{ cm}$$

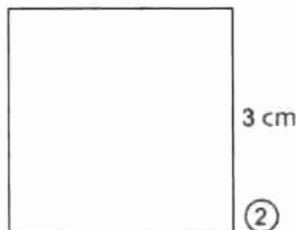

$$2,1 \text{ cm}$$

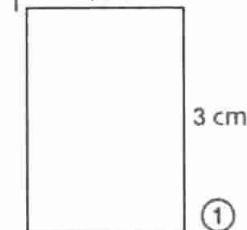

21 المقطع

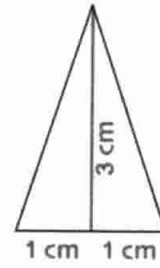

22 O منتصف [SO]

$$SO = \frac{1}{2} OI = 0,5$$

R هو نصف قطر المقطع

$$R = 0,5 \text{ cm}$$

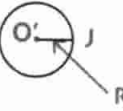

23 القاعدة هي مثلث متقايس الأضلاع

$$\frac{SO}{SO} = \frac{3-2}{3} = \frac{1}{3}$$

$$\left(\frac{1}{3} \times 2\right) \text{ أي } 0,7 \text{ cm بتقريب } 1 \text{ mm}$$

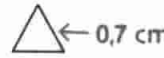

24 نسبة تكبير أبعاد (F2) هي 2.

نسبة تصغير أبعاد (F1) هي  $\frac{1}{2}$ .

نضرب أبعاد (F1) في  $\frac{1}{2}$  للحصول على (F2).

نضرب أبعاد (F2) في 2 للحصول على (F1).

25 تمثل مساحة (F2) 25% من مساحة (F1).

تمثل مساحة (F1) 400% من مساحة (F2).

26 يكبر نصف القطر بنسبة 25% يعني يضرب في 1,25 و تضرب

مساحتها في (1,25)<sup>2</sup> أي تضرب في 1,56 إذن تكبير المساحة بنسبة

56% يضرب الحجم في (1,25)<sup>3</sup> أي في 1,95 يكبر الحجم بنسبة 95%.

27 المثلثان IMN و BIC في وضعية طالس

$$\frac{IM}{IC} = \frac{IN}{IB} = \frac{MN}{BC} = \frac{1}{2}$$

إذن IMN تصغير للمثلث BIC بنسبة  $\frac{1}{2}$ .

نسبة تصغير المساحة هي  $\frac{1}{4}$ .

يقدر التصغير بـ (100-25)% أي 75%.

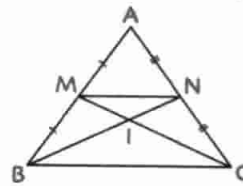

28 تضرب أبعاد المخروط في (1,3) و يضرب حجمه في (1,3)<sup>3</sup>

أي في 2,2 إذن يكبر الحجم بـ 220%.

$$\frac{O'J}{OI} = \frac{5}{8} = \frac{O'J}{6} \cdot 1 \quad 29$$

و بالتالي  $O'J = \frac{6 \times 5}{8}$

$$OJ = 3,75$$

القطر هو 7,5 cm

2. الحجم الأصلي V حجم المخروط العلوي

نسبة V' على الحجم V هي  $\left(\frac{5}{8}\right)^3$  أي 0,24 بتقريب  $\frac{1}{100}$

يمثل V' 24% من V.

30 سعة الخزان هي فرق سعتي

مخروطين أحدهما تصغير لآخر.

V هي سعة الخزان

$$V = \frac{\pi IC^2 \times OI}{3} - \frac{\pi JB^2 \times OJ}{3}$$

$$= \frac{\pi}{3} (IC^2 \times 10 - 1,5^2 \times 5)$$

$$\frac{JB}{IC} = \frac{OJ}{OI}$$

$$IC = 1,5 \times \frac{10}{5} = 3$$

بعد التعويض و الحساب نجد  $V \approx 82,5 \text{ m}^3$

31 1. حجم المكعب  $V_1 = 8^3$ . إذن  $V_1 = 512 \text{ cm}^3$

حجم الهرم  $V_2 = \frac{8 \times 8 \times 8}{3}$ . إذن  $V_2 = 170,7 \text{ cm}^3$

$\frac{V_2}{V_1} = \frac{1}{3}$ . نسبة حجم الهرم على حجم المكعب هي  $\frac{1}{3}$ .

2. حجم المخروط  $V_2 = \frac{\pi}{3} \frac{8^2}{4} \times 8$

$$\frac{V_3}{V_1} = \frac{\pi}{12} \text{ لدينا } \frac{V_3}{V_1} = \frac{\pi}{12} = \frac{1}{3} \times \frac{\pi}{4}$$

$\pi < 4$  إذن  $\frac{\pi}{4} < 1$  و بالتالي  $\frac{\pi}{12} < \frac{1}{3}$ . ينتج أن  $\frac{V_3}{V_1} < \frac{V_2}{V_1}$

32 قياس الزاوية المركزية هي  $10^\circ - 25^\circ$  أي  $15^\circ$

المسافة بين المدينتين هي طول القوس  $\widehat{AB}$  من الدائرة

التي طولها 40000 km.

لدينا: طول  $\widehat{AB} = \frac{40000}{360} = \frac{1667}{9}$  km هي المسافة بتقريب 1 km.

$$\frac{C^2 \times \hat{h}_1}{3} = \frac{\pi R^2 \times \hat{h}_1}{3} \text{ لدينا } 33$$

$$\frac{C}{R} = \sqrt{\pi} \text{ ومنه } \frac{C^2}{R^2} = \pi$$

$$V_1 = \frac{\pi R^2 \hat{h}_1}{3} \text{ حجم المخروط } 34$$

$$V_2 = \frac{(2R)^2 \hat{h}_1}{3} \text{ حجم الهرم } : \frac{V_1}{V_2} = \frac{\pi}{4}$$

أخي - أختي

إن استفدت من هذا  
الكتاب فالرجاء أن تدع لي  
وللمؤلف بالثواب الجميل  
والمغفرة والنجاح

hard\_equation

^^

صمم كتاب الرياضيات للسنة الرابعة من التعليم المتوسط بشكل يجعله يترجم بدقة وصرامة متطلبات المنهاج الرسمي المقرر من طرف وزارة التربية الوطنية، في إطار إصلاح المنظومة التربوية، وفق المقاربات البيداغوجية الجديدة. و يهدف إلى تحفيز المتعلم على البحث، الاكتشاف و البناء من خلال أنشطة و وضعيات ذات دلالة، كما تسمح له بممارسة التقويم الذاتي، من أجل تـمدرس مـفيد و فعال.

يشمل هذا الكتاب أكثر من 440 تمريناً و مسائل محلولة.

# hard\_equation

